

I

(Legislatívne akty)

NARIADENIA

NARIADENIE EURÓPSKEHO PARLAMENTU A RADY (EÚ) 2018/858

z 30. mája 2018

o schvaľovaní motorových vozidiel a ich prípojných vozidiel, ako aj systémov, komponentov a samostatných technických jednotiek určených pre takéto vozidlá a o dohľade nad trhom s nimi, ktorým sa menia nariadenia (ES) č. 715/2007 a (ES) č. 595/2009 a zrušuje smernica 2007/46/ES

(Text s významom pre EHP)

EURÓPSKY PARLAMENT A RADA EURÓPSKEJ ÚNIE,

so zreteľom na Zmluvu o fungovaní Európskej únie, a najmä na jej článok 114,

so zreteľom na návrh Európskej komisie,

po postúpení návrhu legislatívneho aktu národným parlamentom,

so zreteľom na stanovisko Európskeho hospodárskeho a sociálneho výboru ⁽¹⁾,

konajúc v súlade s riadnym legislatívnym postupom ⁽²⁾,

keďže:

- (1) V súlade s článkom 26 ods. 2 Zmluvy o fungovaní Európskej únie (ďalej len „ZFEÚ“) je vnútorný trh priestorom bez vnútorných hraníc, v rámci ktorého sa má zaručiť voľný pohyb tovaru, osôb, služieb a kapitálu. Pravidlá vnútorného trhu by mali byť transparentné, jednoduché, konzistentné a účinné, aby tak poskytovali právnu istotu a zrozumiteľnosť pre podniky a spotrebiteľov.
- (2) Na tento účel sa smernicou Európskeho parlamentu a Rady 2007/46/ES ⁽³⁾ zriadil komplexný rámec EÚ pre schválenie motorových vozidiel a ich prípojných vozidiel, ako aj systémov, komponentov a samostatných technických jednotiek určených pre takéto vozidlá.
- (3) Komisia vykonala v roku 2013 posúdenie právneho rámca Únie pre typové schválenie motorových vozidiel a ich prípojných vozidiel, ako aj systémov, komponentov a samostatných technických jednotiek určených pre tieto vozidlá, ktoré ukázalo, že rámec zriadený smernicou 2007/46/ES je vhodný na dosiahnutie hlavných cieľov harmonizácie, účinného fungovania vnútorného trhu a spravodlivej hospodárskej súťaže, a záver bol, že mal by sa preto naďalej uplatňovať.
- (4) V uvedenom posúdení sa však tiež dospelo k záveru, že existuje potreba zaviesť ustanovenia o dohľade nad trhom na doplnenie požiadaviek na typové schválenie, potreba objasnenia postupu stiahnutia od používateľov

⁽¹⁾ Ú. v. EÚ C 303, 19.8.2016, s. 86.

⁽²⁾ Pozícia Európskeho parlamentu z 19. apríla 2018 (zatiaľ neuverejnená v úradnom vestníku) a rozhodnutie Rady z 22. mája 2018.

⁽³⁾ Smernica Európskeho parlamentu a Rady 2007/46/ES z 5. septembra 2007, ktorou sa zriaďuje rámec pre typové schválenie motorových vozidiel a ich prípojných vozidiel, systémov, komponentov a samostatných technických jednotiek určených pre tieto vozidlá (rámcová smernica) (Ú. v. EÚ L 263, 9.10.2007, s. 1).

a ochranných postupov, ako aj podmienok pre udelenie rozšírení schválení pre existujúce typy vozidiel, potreba zlepšiť presadzovanie rámca pre typové schválenie prostredníctvom harmonizácie a zlepšenia postupov typového schválenia a postupov na zabezpečenie zhody výroby uplatňovaných orgánmi a technickými službami členských štátov, potreba jasného vymedzenia úloh a zodpovedností hospodárskych subjektov v dodávateľskom reťazci, ako aj orgánov a strán zapojených do presadzovania rámca, čím sa zaručí nezávislosť týchto orgánov a strán a predíde konfliktom záujmov, a potreba zlepšiť vhodnosť alternatívnych postupov schválenia vozidiel (vnútroštátne schválenia pre malé série a jednotlivé vozidlá) a vhodnosti postupu viacstupňového typového schválenia na zabezpečenie primeranej flexibility pre špecializované trhy a malé a stredné podniky, avšak bez narušenia rovnakých podmienok.

- (5) Okrem toho nedávne problémy spojené s vykonávaním rámca pre typové schválenie EÚ odhalili konkrétne nedostatky a preukázali potrebu jeho zásadnej revízie s cieľom zabezpečiť, aby bol rámec spoľahlivý, transparentný, predvídateľný a udržateľný, a ktorým sa zabezpečuje vysoká úroveň bezpečnosti a ochrany zdravia a životného prostredia.
- (6) Týmto nariadením sa zavádzajú viaceré ochranné opatrenia na zabránenie nesprávneho uplatňovania požiadaviek stanovených v procese udeľovania schválenia vozidlám, systémom, komponentom alebo samostatným technickým jednotkám. S cieľom zabrániť zneužívaniu procesu schvaľovania v budúcnosti je dôležité, aby uvedené ochranné opatrenia boli účinné.
- (7) Týmto nariadením sa stanovujú harmonizované pravidlá a zásady pre typové schválenie motorových vozidiel a ich prípojných vozidiel, ako aj systémov, komponentov a samostatných technických jednotiek určených pre tieto vozidlá, ako aj pre schválenie jednotlivých vozidiel, s cieľom zabezpečiť riadne fungovanie vnútorného trhu v prospech podnikov a spotrebiteľov a poskytnúť vysokú úroveň bezpečnosti a ochrany zdravia a životného prostredia.
- (8) Týmto nariadením sa stanovujú technické a správne požiadavky na typové schválenie motorových vozidiel na prepravu cestujúcich (kategória M) a motorových vozidiel na prepravu tovaru (kategória N) a ich prípojných vozidiel (kategória O) a systémov, komponentov a samostatných technických jednotiek určených pre tieto vozidlá s cieľom zabezpečiť vysokú úroveň bezpečnosti a environmentálnych vlastností.
- (9) Vnútroštátne orgány by mali požiadavky tohto nariadenia uplatňovať a presadzovať jednotne v celej Únii, aby sa zaistili rovnaké podmienky a aby sa zabránilo uplatňovaniu odlišných noriem v rámci Únie. Mali by plne spolupracovať s fórom na výmenu informácií pri presadzovaní právnych predpisov (ďalej len „fórum“) a Komisiou pri jej činnosti v oblasti auditu a dohľadu.
- (10) Týmto nariadením by sa mal posilniť súčasný rámec pre typové schválenie EÚ, predovšetkým prostredníctvom zavedenia ustanovení o dohľade nad trhom. Dohľad nad trhom v automobilovom priemysle by sa mal zaviesť špecifikovaním povinností hospodárskych subjektov v dodávateľskom reťazci, zodpovedností orgánov presadzovania práva v členských štátoch a opatrení, ktoré sa majú prijať, keď sa na trhu zistia výrobky automobilového priemyslu, ktoré predstavujú vážne bezpečnostné alebo environmentálne riziká, ktoré ohrozujú ochranu spotrebiteľov alebo ktoré nie sú v súlade s požiadavkami na typové schválenie.
- (11) S cieľom zabezpečiť účinné vykonávanie požiadaviek na typové schválenie by sa mali posilniť platné ustanovenia o zhode výroby, a to tak, že sa okrem iného ustanovia povinné pravidelné audity metód kontroly zhody a neustálej zhody príslušných výrobkov automobilového priemyslu a posilnia požiadavky na odbornú spôsobilosť, povinnosti a činnosti technických služieb, ktoré vykonávajú skúšky na účely typového schválenia celého vozidla, za ktoré sú zodpovedné schvaľovacie orgány. Pre zabezpečenie vysokej úrovne bezpečnosti a ochrany životného prostredia, ako aj dôvery občanov v tento systém je rozhodujúce správne fungovanie technických služieb. Kritériá na určenie technických služieb stanovené v smernici 2007/46/ES by sa mali stanoviť v tomto nariadení podrobnejšie, aby sa zabezpečilo ich konzistentné uplatňovanie vo všetkých členských štátoch. Metódy posudzovania technických služieb členských štátov majú tendenciu sa v dôsledku zvýšenej komplexnosti práce týchto služieb postupne odlišovať. Preto je potrebné stanoviť procesné povinnosti, ktorými sa zabezpečí výmena informácií a monitorovanie postupov členských štátov v oblasti posudzovania, poverovania, oznamovania a monitorovania svojich technických služieb. Uvedenými procesnými povinnosťami by sa mali odstrániť všetky existujúce rozdiely v používaných metódach a vo výklade kritérií na poverovanie technických služieb. S cieľom zabezpečiť primeraný dohľad a rovnaké podmienky v celej Únii by posúdenie žiadajúcej technickej služby malo zahŕňať posúdenie na mieste.
- (12) V prípade viacstupňových typových schválení je nevyhnutné, aby sa overilo, že zmeny vykonané pred konečným stupňom dokončenia nemali taký vplyv na fungovanie systémov typového schválenia, komponentov alebo samostatných technických jednotiek, v dôsledku ktorého by sa zrušila platnosť predtým udeleného typového schválenia.

- (13) Potreba kontroly a monitorovania technických služieb vzrástla, keďže v dôsledku technického pokroku sa zvýšilo riziko, že technické služby nie sú dostatočne spôsobilé na skúšanie nových technológií alebo zariadení, ktoré vznikli v oblasti, pre ktorú boli poverené. Keďže výrobné cykly sa vďaka technickému pokroku skracujú a intervaly posudzovania na mieste na účely dohľadu a monitorovania sa líšia, platnosť poverenia technických služieb by mala byť časovo obmedzená, vďaka čomu by sa malo zabezpečiť pravidelné posúdenie ich spôsobilosti.
- (14) Poverovanie a monitorovanie technických služieb členskými štátmi v súlade s podrobnými a prísnymi kritériami by preto malo podliehať kontrolám orgánmi dohľadu okrem iného ako podmienky pre obnovenie ich poverenia. Na zabezpečenie toho, aby výrobcovia po získaní typového schválenia pre svoje výrobky automobilového priemyslu naďalej dodržiavali príslušné právne predpisy, by sa malo posilniť postavenie technických služieb voči výrobcovi vrátane ich práva a povinnosti uskutočňovať neoznamené inšpekcie tovární a vykonávať na výrobkoch automobilového priemyslu, na ktoré sa vzťahuje toto nariadenie, fyzické či laboratórne skúšky.
- (15) V záujme zvýšenia transparentnosti a vzájomnej dôvery, ako aj ďalšieho zosúladenia a rozvoja kritérií posudzovania technických služieb, ich poverovania a oznamovania, ako aj postupov rozširovania a obnovenia, by členské štáty mali spolupracovať navzájom, ako aj s Komisiou. Členské štáty by sa mali navzájom radiť a konzultovať s Komisiou o otázkach všeobecného významu pre vykonávanie tohto nariadenia a mali by sa navzájom informovať a takisto informovať Komisiu. Je dôležité, aby členské štáty a Komisia po primeranom období vykonávania používali spoločný bezpečný elektronický výmenný systém ako prostriedok na uľahčenie a zintenzívnenie administratívnej spolupráce s cieľom dosiahnuť efektívnejšie a účinnejšie riadenie výmeny informácií na základe jednoduchých a zjednotených postupov. Informácie by mali byť dostupné v podobe štruktúrovaných údajov, ktoré možno vyhľadávať elektronicky, aby sa uľahčila ich prístupnosť a transparentnosť.
- (16) Ak sa poverenie technickej služby zakladá na akreditácii v zmysle nariadenia Európskeho parlamentu a Rady (ES) č. 765/2008⁽¹⁾, akreditačné orgány a poverujúce schvaľovacie orgány by si mali vymieňať informácie, ktoré sú relevantné z hľadiska posúdenia spôsobilosti technických služieb.
- (17) Členské štáty by mali mať možnosť vyberať poplatky za poverovanie a monitorovanie technických služieb, aby sa zabezpečila udržateľnosť monitorovania uvedených technických služieb členskými štátmi a vytvorili rovnaké podmienky pre technické služby.
- (18) Keď napriek opatreniam prijatým členskými štátmi na zaistenie jednotného a kontinuálneho uplatňovania požiadaviek existujú pochybnosti o spôsobilosti technickej služby, Komisia by mala mať možnosť jednotlivé prípady prešetriť.
- (19) S cieľom zabezpečiť, aby skúšky a správy, ktoré predložili technické služby, neovplyvňovali nezákonné okolnosti, je dôležité, aby organizácia a fungovanie technických služieb zaručovali úplnú nestrannosť a nezávislosť. Aby mohli technické služby vykonávať svoje úlohy jednotne a systematicky, mali by mať zavedený primeraný systém riadenia vrátane ustanovení o služobnom tajomstve. Aby technické služby mohli vykonávať svoju prácu riadnym spôsobom, ich pracovníci by mali vždy preukazovať primeranú úroveň znalostí, spôsobilosti a nezávislosti.
- (20) Aby sa zaistilo plnenie požiadaviek tohto nariadenia, je potrebný účinný mechanizmus presadzovania dodržiavania požiadaviek. Zabezpečenie dodržiavania požiadaviek na typové schválenie a zhodu výroby, obsiahnutých v právnych predpisoch, ktorými sa riadi automobilový priemysel, by malo zostať hlavnou zodpovednosťou schvaľovacích orgánov, keďže ide o povinnosť úzko spojenú s vydávaním typového schválenia, ktorá si vyžaduje podrobné znalosti ich obsahu. Je preto dôležité činnosť schvaľovacích orgánov pravidelne overovať.
- (21) S cieľom zabezpečiť dodržiavanie tohto nariadenia, zabezpečiť jeho jednotné uplatňovanie v rámci Únie a uľahčiť výmenu najlepších postupov by Komisia mala organizovať a vykonávať posúdenia postupov, ktoré v súlade s týmto nariadením stanovili schvaľovacie orgány. O výsledku takýchto posúdení vrátane akýchkoľvek nezáväzných odporúčaní by malo rokovať fórum. Tieto posúdenia by sa mali vykonávať pravidelne, pričom by sa mala zohľadňovať zásada proporcionality, počet a druhy udelených typových schválení a všetky prípady nesúladu zistené počas overovania súladu.

(1) Nariadenie Európskeho parlamentu a Rady (ES) č. 765/2008 z 9. júla 2008, ktorým sa stanovujú požiadavky akreditácie a dohľadu nad trhom v súvislosti s uvádzaním výrobkov na trh a ktorým sa zrušuje nariadenie (EHS) č. 339/93 (Ú. v. EÚ L 218, 13.8.2008, s. 30).

- (22) S cieľom zabezpečiť účinnosť posúdenia Komisie a zároveň minimalizovať administratívne zaťaženie je dôležité, aby schvaľovacie orgány a Komisia počas posúdenia, najmä počas posudzovania v priestoroch dotknutého schvaľovacieho orgánu, efektívne spolupracovali. Posúdenia Komisie by sa mali vykonávať v súlade s platným právom pri dodržovaní okrem iného pracovného času alebo jazyka vnútroštátnych orgánov. Náklady vyplývajúce z týchto posúdení, ako aj náklady súvisiace s prekladom dokumentov by mala znášať Komisia.
- (23) Uznanie formálneho procesu akreditácie technických služieb alebo zavedenie pravidelného partnerského hodnotenia, pokiaľ ide o posudzovanie a monitorovanie technických služieb schvaľovacími orgánmi, posilňuje systém overovania dodržiavania požiadaviek. Cieľom je zabezpečiť, aby všetky schvaľovacie orgány pri presadzovaní požiadaviek na typové schválenie uplatňovali jednotnú úroveň kvality a prísnosti.
- (24) Pre zabezpečenie trvale vysokej úrovne bezpečnosti a ochrany zdravia a životného prostredia v rámci vnútorného trhu je nevyhnutná užšia koordinácia medzi príslušnými vnútroštátnymi orgánmi prostredníctvom výmeny informácií a koordinovaných posúdení pod vedením koordinačného orgánu. Viedlo by to aj k efektívnejšiemu využívaniu obmedzených zdrojov na vnútroštátnej úrovni. Na tento účel by sa malo zriadiť poradné fórum pre členské štáty a Komisiu na podporu najlepších postupov, výmenu informácií a koordináciu činností súvisiacich s presadzovaním právnych predpisov týkajúcich sa typového schválenia. Formálnejší rámec by bol pre súčasnú neformálnu spoluprácu členských štátov v tejto oblasti prínosom. Fórum by sa malo skladať zo zástupcov ich schvaľovacích orgánov a orgánov dohľadu nad trhom vymenovaných členskými štátmi. Zástupcovia prítomní na danom zasadnutí by sa mali vyberať na základe otázok, o ktorých bude fórum rokovať. V záujme prospechu z celej škály názorov a vstupov je užitočné, aby sa na rokovania fóra pravidelne pozývali konkrétni vonkajší pozorovatelia, a to vždy, keď sa činnosti týchto pozorovateľov týkajú otázok, o ktorých sa bude rokovať.
- (25) Schvaľovacie orgány a orgány dohľadu nad trhom by sa pri výkone svojich úloh nemali spájať, aby sa predišlo prípadným konfliktom záujmov. Ak sa členský štát rozhodne, že tieto orgány budú patriť do tej istej organizácie, mal by aspoň zabezpečiť, aby uvedená organizácia mala štruktúry, ktoré zaisťujú, že činnosti orgánov sa budú odlišovať, pokiaľ ide o ich priame riadenie a rozhodovanie.
- (26) Pravidlá týkajúce sa dohľadu nad trhom Únie a kontroly výrobkov vstupujúcich na trh Únie stanovené v nariadení (ES) č. 765/2008 sa uplatňujú na motorové vozidlá a ich prípojné vozidlá, ako aj systémy, komponenty a samostatné technické jednotky určené pre tieto vozidlá. Uvedené pravidlá nebránia členským štátom zvoliť si orgány príslušné na výkon uvedených úloh. Dohľad nad trhom je právomocou, ktorú možno rozdeliť medzi rôzne vnútroštátne orgány, aby sa zohľadnili vnútroštátne systémy dohľadu nad trhom v členských štátoch zriadené podľa nariadenia (ES) č. 765/2008. Účinná koordinácia a monitorovanie na úrovni Únie a na vnútroštátnej úrovni by mali zabezpečiť, aby schvaľovacie orgány a orgány dohľadu nad trhom presadzovali nový rámec pre typové schvaľovanie a pre dohľad nad trhom.
- (27) S cieľom posilniť práva a povinnosti vnútroštátnych orgánov, zabezpečiť účinnú koordináciu ich činnosti v oblasti dohľadu nad trhom a vyjasniť uplatniteľné postupy je potrebné začleniť do tohto nariadenia pravidlá týkajúce sa dohľadu nad trhom.
- (28) Je potrebné, aby orgány dohľadu nad trhom a schvaľovacie orgány mohli riadne vykonávať svoje úlohy ustanovené v tomto nariadení. Členské štáty by im predovšetkým mali poskytnúť zdroje potrebné na tento účel.
- (29) Dokumentácia k typovému schváleniu by sa v záujme zvýšenia transparentnosti v procese schvaľovania a uľahčenia výmeny informácií a nezávislého overovania orgánmi dohľadu nad trhom, schvaľovacími orgánmi a Komisiou mala poskytovať v elektronickej forme a mala by byť verejne dostupná s výhradou výnimiek týkajúcich sa ochrany obchodných tajomstiev a ochrany osobných údajov.
- (30) Povinnosti vnútroštátnych orgánov týkajúce sa dohľadu nad trhom stanovené v tomto nariadení sú konkrétnejšie ako povinnosti stanovené v nariadení (ES) č. 765/2008. Toto je výsledok potreby zohľadniť špecifickú rámca pre typové schválenie a potreby doplniť tento rámec účinným mechanizmom dohľadu nad trhom zaisťujúcim

dôkladné overenie súladu týkajúce sa výrobkov automobilového priemyslu, na ktoré sa vzťahuje toto nariadenie. S cieľom zabezpečiť fungovanie tohto rámca je nevyhnutné, aby orgány dohľadu nad trhom overovali súlad výrobkov automobilového priemyslu bez ohľadu na to, či im bolo typové schválenie udelené pred dátumom začiatku uplatňovania tohto nariadenia alebo po ňom.

- (31) Pre riadne fungovanie dohľadu nad trhom je nevyhnutné overovanie súladu vozidiel, systémov, komponentov a samostatných technických jednotiek na trhu založené na účinnom posúdení rizika. Uvedené overovanie súladu doplnené zriadením minimálneho ročného počtu kontrol vozidiel by tiež prispelo k účinnému plneniu povinností dohľadu nad trhom v celej únii.
- (32) Vzhľadom na špecifiká a potenciálne riziko spojené s emisiami by sa mal primeraný podiel minimálneho počtu kontrol vyčleniť na skúšky súvisiace s emisiami. S cieľom zabezpečiť úplný súlad vozidiel by každá kontrola mala zahŕňať overenie, či sú splnené všetky požiadavky na typové schválenie, pokiaľ ide o emisie, ktoré sa uplatňujú na skúšané vozidlo.
- (33) Na účely prijatia nápravného a obmedzujúceho opatrenia v inom členskom štáte by sa malo umožniť použitie akékoľvek skúšky vykonanej na akomkoľvek vozidle v ktoromkoľvek členskom štáte. Výsledky kontrol vykonaných na vozidlách v jednom z členských štátov by sa mali považovať za dostatočné na účely prijatia nápravných a obmedzujúcich opatrení v inom členskom štáte. Preto by na účely akýchkoľvek kontrol, ktoré sa vykonávajú v mene iného členského štátu, nemal byť potrebný fyzický prevoz dotknutých vozidiel.
- (34) Je osobitne dôležité, aby vnútroštátne orgány a Komisia považovali skúšky a kontroly zhody prevádzkovaných vozidiel za súčasť overovania súladu, ktoré vykonávajú. Výber vozidiel, ktoré majú podliehať uvedenému overovaniu súladu, by mal prebiehať na základe náležitého posúdenia rizík, pri ktorom sa zohľadní závažnosť možného nesúladu, pravdepodobnosť jeho výskytu a ďalšie možné ukazovatele, ako je zavedenie vozidiel s novými technológiami, všetky informácie alebo správy o nesúlade v minulosti, výsledky skúšok diaľkového snímania a pripomienky uznávaných tretích strán.
- (35) Komisia by okrem toho s cieľom overiť súlad s príslušnými požiadavkami mala organizovať a vykonávať skúšky a kontroly na overenie súladu, a to nezávisle od tých, ktoré vykonávajú členské štáty v rámci plnenia povinností dohľadu nad vnútorným trhom. Ak sa takéto skúšky a kontroly vykonávajú na vozidlách prihlásených do evidencie so súhlasom držiteľa osvedčenia o evidencii vozidla, je dôležité zohľadniť skutočnosť, že upravené vozidlá nemusia byť vhodné na takéto overovanie súladu. Takisto je dôležité zohľadňovať dôsledky pre držiteľa osvedčenia o evidencii vozidla, najmä ak je držiteľ fyzickou osobou, v prípade ktorých je vhodným spôsobom výberu vozidiel výber buď prostredníctvom verejnej výzvy alebo prostredníctvom orgánov členských štátov. Ak sa na základe uvedených skúšok a kontrol zistí nesúlad, alebo ak sa zistí, že typové schválenie sa udelilo na základe nesprávnych údajov, Komisia by mala byť oprávnená začať celounijné nápravné opatrenia na obnovenie zhody dotknutých vozidiel a prešetriť dôvody, prečo bolo typové schválenie nesprávne. Vo všeobecnom rozpočte Únie by sa mal vyčleniť primeraný objem finančných prostriedkov na vykonanie týchto skúšok a kontrol na overenie súladu.
- (36) S cieľom podporiť členské štáty v úlohe odhaľovania rušiacich zariadení Komisia 26. januára 2017 uverejnila Usmernenia o hodnotení pomocných emisných stratégií a existencii rušiacich zariadení s ohľadom na uplatňovanie nariadenia (ES) č. 715/2007 o typovom schvaľovaní motorových vozidiel so zreteľom na emisie ľahkých osobných a úžitkových vozidiel (Euro 5 a Euro 6). V súlade s týmito usmerneniami by skúšobná činnosť Komisie, typových schvaľovacích orgánov a technických služieb sledujúca odhalenie rušiacich zariadení mala ostať nepredvídateľná vo svojej povahe a mala by zahŕňať aj upravené skúšobné podmienky, ktoré vedú k zmenám fyzických podmienok a skúšobných parametrov.
- (37) S cieľom zabezpečiť vysokú úroveň funkčnej bezpečnosti vozidla, zabezpečiť ochranu cestujúcich vo vozidle a ostatných účastníkov cestnej premávky a zabezpečiť ochranu životného prostredia a zdravia by sa technické požiadavky a normy na ochranu životného prostredia, ktoré sa uplatňujú na vozidlá, systémy, komponenty a samostatné technické jednotky, mali naďalej harmonizovať a prispôsobovať technickému a vedeckému pokroku.
- (38) Na cieľ tohto nariadenia by nemala vplývať skutočnosť, že určité systémy, komponenty, samostatné technické jednotky, časti a vybavenie môžu byť namontované na vozidlo alebo do vozidla po jeho uvedení na trh, prihlásení do evidencie alebo uvedení do prevádzky. Mali by sa preto prijať primerané opatrenia s cieľom zabezpečiť, aby

systémy, komponenty, samostatné technické jednotky alebo časti a vybavenie, ktoré sa môžu montovať na vozidlá a do vozidiel a ktoré môžu podstatne zhoršiť fungovanie systémov dôležitých z hľadiska ochrany životného prostredia alebo funkčnej bezpečnosti, podliehali pred ich uvedením na trh, prihlásením do evidencie alebo uvedením do prevádzky kontrolám schvaľovacieho orgánu.

- (39) Uvedené opatrenia by sa mali uplatňovať len na obmedzený počet častí alebo obmedzené vybavenie. V prípade vážneho rizika by Komisia po porade so zainteresovanými stranami mala prioritne vytvoriť zoznam týchto častí alebo vybavenia a zodpovedajúcich požiadaviek. Komisia pri zostavovaní zoznamu zabezpečí najmä to, aby náhradné diely a vybavenie, ktoré sú nevyhnutné z hľadiska kontroly emisií a bezpečnosti, splňali výkonnosné špecifikácie pôvodných častí a vybavenia. Komisia by sa mala tiež poradiť so zainteresovanými stranami na základe správy a mala by sa snažiť o spravodlivú rovnováhu medzi požiadavkami na zvýšenie bezpečnosti cestnej premávky a ochranu životného prostredia, ako aj o spravodlivú rovnováhu medzi záujmami spotrebiteľov, výrobcov a distribútorov a zároveň o zachovanie hospodárskej súťaže na trhu s náhradnými dielmi.
- (40) Systém typového schválenia EÚ musí každému členskému štátu umožniť, aby potvrdil, že každý typ vozidla a každý typ systému, komponentu a samostatnej technickej jednotky určený pre takýto typ vozidla prešiel skúškami a kontrolami stanovenými v tomto nariadení s cieľom overiť jeho súlad s požiadavkami na typové schválenie podľa tohto nariadenia a že výrobca pre tento typ získal osvedčenie o typovom schválení. Systém typového schválenia EÚ ukladá výrobcovi povinnosť vyrábať ich vozidlá, systémy, komponenty a samostatné technické jednotky v zhode so schváleným typom. Výrobca vozidla to musí osvedčiť vydaním osvedčenia o zhode pre každé vozidlo. Každému vozidlu s platným osvedčením o zhode by sa malo umožniť jeho sprístupnenie na trhu a prihlásenie do evidencie na používanie v Únii.
- (41) Po primeranom období vykonávania by sa s cieľom zjednodušiť výmenu informácií, ktoré sa týkajú typového schválenia, medzi príslušnými orgánmi a sprístupniť verejnosti relevantné informácie mali povinne používať online databázy umožňujúce vyhľadávanie. V záujme ochrany dôverných údajov je dôležité, aby sa všetky výmeny údajov vykonávali prostredníctvom zabezpečených protokolov pre výmenu údajov. Osobitná pozornosť by sa mala venovať odstráneniu zneužívania údajov vrátane zabráneniu vytvoreniu viacnásobného prvého prihlásenia vozidla do evidencie pri používaní elektronických osvedčení o zhode.
- (42) Zhoda výroby je jedným z kľúčových prvkov systému typového schválenia EÚ, a preto by mali byť opatrenia prijaté výrobcami na zaistenie takejto zhody schválenej príslušným orgánom alebo príslušne kvalifikovanou technickou službou poverenou na tento účel a mali by podliehať pravidelnému overeniu prostredníctvom nezávislých pravidelných auditov. Schvaľovacie orgány by okrem toho mali zabezpečovať overenie neustálej zhody príslušných výrobkov automobilového priemyslu.
- (43) V záujme pokračujúcej platnosti typového schválenia je nevyhnutné, aby výrobca informoval orgán, ktorý schválil jeho typ vozidla, o akýchkoľvek zmenách vlastností typu alebo požiadaviek na bezpečnosť alebo environmentálne vlastnosti uplatniteľných na daný typ, aby sa dalo overiť, či je tento typ vozidla naďalej v súlade so všetkými uplatniteľnými požiadavkami. Okrem toho by sa mali objasniť podmienky týkajúce sa zmeny typového schválenia, aby sa zaistilo jednotné uplatňovanie postupov a presadzovanie požiadaviek na typové schválenie v celej Únii, najmä s cieľom zabezpečiť prísne uplatňovanie pravidiel, ktorými sa rozlišujú zmenené typové schválenia a nové typové schválenia. S cieľom zabezpečiť, aby sa v určitom čase uplatňovali najnovšie požiadavky na všetky nové vozidlá, je dôležité, aby regulačné akty uvedené v prílohe II zahŕňali nielen dátum začatia uplatňovania nových požiadaviek na nové typové schválenia, ale aj dátum, od ktorého sa nové požiadavky stanú povinnými na účely sprístupnenia vozidiel, systémov, komponentov alebo samostatných technických jednotiek na trhu, ich prihlásenia do evidencie alebo uvedenia do prevádzky.
- (44) Posúdenie oznámeného vážneho bezpečnostného rizika a rizika poškodenia verejného zdravia a životného prostredia by sa malo vykonávať na vnútroštátnej úrovni, v prípade, že oznámené riziko alebo poškodenie môžu presahovať územie jedného členského štátu by však mala byť zaistená koordinácia na úrovni Únie, aby sa umožnilo spoločné využívanie zdrojov a zabezpečila konzistentnosť nápravných opatrení, ktoré sa majú prijať na zmiernenie zisteného rizika alebo poškodenia.
- (45) V záujme zabezpečenia toho, aby všetky vozidlá, systémy, komponenty a samostatné technické jednotky uvedené na trh poskytovali vysokú úroveň bezpečnosti a ochrany životného prostredia, by výrobca alebo akýkoľvek iný hospodársky subjekt v dodávateľskom reťazci mal prijať vhodné nápravné opatrenia vrátane stiahnutia vozidiel od používateľov, pokiaľ vozidlo, systém, komponent alebo samostatná technická jednotka predstavuje vážne riziko pre používateľov alebo životné prostredie, ako sa stanovuje v nariadení (ES) č. 765/2008. Schvaľovacie

orgány by mali byť oprávnené posúdiť a overiť, či sú uvedené nápravné opatrenia primerané. Schvaľovacie orgány ostatných členských štátov by mali mať právo prijať nápravné a reštriktívne opatrenia, ak sa domnievajú, že nápravné opatrenia výrobcu nie sú primerané.

- (46) Ak sa uplatňujú nápravné opatrenia, držiteľia osvedčení o evidencii dotknutých vozidiel by nemali znášať náklady na opravy svojich vozidiel, a to ani v prípadoch, keď sa opravy vykonali na náklady držiteľa osvedčenia o evidencii pred prijatím nápravného opatrenia. Tým by sa nemalo spotrebiteľom zabrániť, aby využili prostriedky nápravy podľa zmluvného práva, ktoré sú uplatniteľné podľa práva Únie alebo vnútroštátneho práva.
- (47) Výrobcom vozidiel vyrábaných v malých sériách by sa mala poskytnúť primeraná flexibilita prostredníctvom alternatívnych postupov schválenia. Mali by mať možnosť využívať výhody vnútorného trhu za predpokladu, že ich vozidlá spĺňajú osobitné požiadavky na typové schválenie EÚ pre vozidlá vyrábané v malých sériách. V niektorých obmedzených prípadoch je vhodné umožniť vnútroštátne typové schválenie vozidiel vyrábaných v malých sériách. S cieľom zabrániť zneužitiu by sa každý zjednodušený postup pre vozidlá vyrábané v malých sériách mal obmedziť na prípady veľmi obmedzenej výroby v súlade s týmto nariadením. Je preto nevyhnutné presne vymedziť pojem „vozidlá vyrábané v malých sériách“ z hľadiska počtu vyrobených vozidiel, požiadaviek, ktoré treba dodržiavať, a podmienok na uvedenie týchto vozidiel na trh. Je rovnako dôležité vymedziť alternatívny postup schválenia pre jednotlivé vozidlá, najmä preto, aby sa zabezpečila dostatočná flexibilita pre schválenie vozidiel vyrábaných vo viacerých stupňoch.
- (48) Únia je zmluvnou stranou Dohody Európskej hospodárskej komisie OSN z 20. marca 1958, ktorá sa týka prijatia jednotných technických predpisov pre kolesové vozidlá, vybavenie a časti, ktoré môžu byť namontované a/alebo použité na kolesových vozidlách, a podmienok pre vzájomné uznávanie udelených schválení na základe týchto predpisov (ďalej len „revidovaná dohoda z roku 1958“) ⁽¹⁾. Únia prijala značný počet predpisov pripojených k revidovanej dohode z roku 1958, a preto má povinnosť uznávať typové schválenia udelené v súlade s týmito predpismi ako typové schválenia spĺňajúce rovnocenné požiadavky Únie. V záujme zjednodušenia rámca pre typové schválenie a jeho zosúladenia s medzinárodným rámcom Organizácie Spojených národov (OSN) Únia nariadením Európskeho parlamentu a Rady (ES) č. 661/2009 ⁽²⁾ zrušila svoje osobitné smernice o typovom schvaľovaní a nahradila ich povinným uplatňovaním príslušných predpisov OSN. S cieľom znížiť administratívne zaťaženie v rámci procesu typového schválenia by sa výrobcom vozidiel, systémov, komponentov a samostatných technických jednotiek malo v prípade potreby umožniť, aby podľa možnosti priamo získali typové schválenie v súlade s týmto nariadením prostredníctvom získania schválenia podľa príslušných predpisov OSN uvedených v prílohách k tomuto nariadeniu.
- (49) Predpisy OSN a ich zmeny, za ktoré Únia hlasovala alebo ktoré uplatňuje v súlade s rozhodnutím 97/836/ES, by sa preto mali začleniť do právnych predpisov v oblasti typového schválenia EÚ. V súlade s tým by sa na Komisiu mala delegovať právomoc prijímať akty v súlade s článkom 290 ZFEÚ s cieľom meniť prílohy k tomuto nariadeniu, aby sa zabezpečila aktualizácia odkazov na predpisy OSN a ich príslušné zmeny v zozname príslušných regulačných aktov.
- (50) Na zlepšenie fungovania vnútorného trhu, najmä pokiaľ ide o voľný pohyb tovaru, slobodu usadiť sa a slobodu poskytovať služby, je potrebné neobmedzený prístup k informáciám o opravách a údržbe vozidiel, a to prostredníctvom štandardizovaného formátu, ktorý sa dá použiť na vyhľadávanie technických informácií, ako aj účinná hospodárska súťaž na trhu so službami poskytujúcimi takéto informácie. Požiadavky na poskytovanie informácií o opravách a údržbe boli doposiaľ stanovené v nariadeniach Európskeho parlamentu a Rady (ES) č. 715/2007 ⁽³⁾ a (ES) č. 595/2009 ⁽⁴⁾. Uvedené požiadavky by sa mali konsolidovať v tomto nariadení a nariadenia (ES) č. 715/2007 a (ES) č. 595/2009 by sa mali zodpovedajúcim spôsobom zmeniť.

⁽¹⁾ Rozhodnutie Rady 97/836/ES z 27. novembra 1997 vzhľadom na prístupenie Európskeho spoločenstva k Dohode Európskej hospodárskej komisie Organizácie Spojených národov, ktorá sa týka prijatia jednotných technických predpisov pre kolesové vozidlá, vybavenia a časti, ktoré môžu byť namontované a/alebo použité na kolesových vozidlách, a podmienok pre vzájomné uznávanie udelených schválení na základe týchto predpisov („revidovaná dohoda z roku 1958“) (Ú. v. ES L 346, 17.12.1997, s. 78).

⁽²⁾ Nariadenie Európskeho parlamentu a Rady (ES) č. 661/2009 z 13. júla 2009 o požiadavkách typového schvaľovania na všeobecnú bezpečnosť motorových vozidiel, ich prípojných vozidiel a systémov, komponentov a samostatných technických jednotiek určených pre tieto vozidlá (Ú. v. EÚ L 200, 31.7.2009, s. 1).

⁽³⁾ Nariadenie Európskeho parlamentu a Rady (ES) č. 715/2007 z 20. júna 2007 o typovom schvaľovaní motorových vozidiel so zreteľom na emisie ľahkých osobných a úžitkových vozidiel (Euro 5 a Euro 6) a o prístupe k informáciám o opravách a údržbe vozidiel (Ú. v. EÚ L 171, 29.6.2007, s. 1).

⁽⁴⁾ Nariadenie Európskeho parlamentu a Rady (ES) č. 595/2009 z 18. júna 2009 o typovom schvaľovaní motorových vozidiel a motorov s ohľadom na emisie z ťažkých úžitkových vozidiel (Euro VI) a o prístupe k informáciám o oprave a údržbe vozidiel, ktorým sa mení a dopĺňa nariadenie (ES) č. 715/2007 a smernica 2007/46/ES a zrušujú smernice 80/1269/EHS, 2005/55/ES a 2005/78/ES (Ú. v. EÚ L 188, 18.7.2009, s. 1).

- (51) Technický pokrok, ktorý prináša nové metódy alebo techniky diagnostiky vozidiel a ich opráv, ako je napríklad vzdialený prístup k informáciám o vozidle a softvéru, by nemal oslabiť cieľ tohto nariadenia, pokiaľ ide o prístup nezávislých prevádzkovateľov k informáciám o opravách a údržbe vozidla.
- (52) V záujme zabezpečenia účinnej hospodárskej súťaže na trhu so službami poskytujúcimi informácie o opravách a údržbe vozidiel, ako aj objasnenia, že k takýmto informáciám patria aj informácie, ktoré sa musia poskytnúť nezávislým prevádzkovateľom iným ako opravovne, aby sa zabezpečilo, že nezávislý trh s opravami a údržbou vozidiel ako celok bude môcť konkurovať autorizovaným predajcom bez ohľadu na to, či výrobca vozidla priamo poskytne takéto informácie autorizovaným predajcom a opravovniam alebo sám používa takéto informácie na opravu a údržbu, je nevyhnutné stanoviť podrobnosti informácií, ktoré sa majú poskytovať na účely prístupu k informáciám o opravách a údržbe vozidiel.
- (53) Pokiaľ ide o kontrolu vozidiel, a predovšetkým ich komponentov súvisiacich s bezpečnosťou a životným prostredím, považuje sa za nevyhnutné, aby stanice technickej kontroly a relevantné príslušné orgány mali prístup k technickým informáciám každého jednotlivého vozidla, ako sa uvádza v smernici Európskeho parlamentu a Rady 2014/45/EÚ⁽¹⁾. S cieľom uľahčiť dosiahnutie súladu s požiadavkami stanovenými v uvedenej smernici by nezávislí prevádzkovatelia mali mať prístup k príslušným technickým informáciám potrebným na prípravu vozidiel na kontrolu technického stavu.
- (54) Keďže v súčasnosti neexistuje spoločný štruktúrovaný proces výmeny údajov o komponentoch vozidiel medzi výrobcami vozidiel a nezávislými prevádzkovateľmi, je vhodné vypracovať zásady takejto výmeny údajov. Budúci spoločný štruktúrovaný proces týkajúci sa štandardizovaného formátu výmeny údajov by mal formálne vypracovať Európsky výbor pre normalizáciu (CEN), i keď v mandáte poskytnutom CEN sa nepredpisuje úroveň podrobností, ktoré bude uvedená norma poskytovať. CEN by mal v rámci svojej činnosti predovšetkým zohľadňovať záujmy a potreby výrobcov vozidiel a nezávislých prevádzkovateľov, ako aj preskúmať riešenia, napríklad formáty s otvorenými údajmi opísané dostatočne definovanými metaúdajmi, s cieľom integrovať existujúce infraštruktúry informačných technológií.
- (55) S cieľom zabezpečiť účinnosť tohto nariadenia by sa na Komisiu mala delegovať právomoc prijímať akty v súlade s článkom 290 ZFEÚ, pokiaľ ide o požiadavky na typové schválenie týkajúce sa environmentálnych vlastností, úrovne bezpečnosti motorových vozidiel a ich prípojných vozidiel, systémov, komponentov a samostatných technických jednotiek určených pre takéto vozidlá. Je osobitne dôležité, aby Komisia počas prípravných prác vrátane práce na úrovni odborníkov uskutočnila príslušné konzultácie a aby tieto konzultácie vykonávala v súlade so zásadami stanovenými v Medziinštitucionálnej dohode z 13. apríla 2016 o lepšej tvorbe práva⁽²⁾. Predovšetkým, v záujme rovnakého zastúpenia pri príprave delegovaných aktov, sa všetky dokumenty doručujú Európskemu parlamentu a Rade v rovnakom čase ako odborníkom z členských štátov, a odborníci Európskeho parlamentu a Rady majú systematicky prístup na zasadnutia expertných skupín Komisie, ktoré sa zaoberajú prípravou delegovaných aktov.
- (56) S cieľom zabezpečiť jednotné podmienky vykonávania tohto nariadenia by sa mali na Komisiu preniesť vykonávacie právomoci. Uvedené právomoci by sa mali vykonávať v súlade s nariadením Európskeho parlamentu a Rady (EÚ) č. 182/2011⁽³⁾.
- (57) Členské štáty by mali stanoviť pravidlá vzťahujúce sa na sankcie za porušenie tohto nariadenia a mali by zabezpečiť, aby sa tieto pravidlá uplatňovali. Tieto sankcie by mali byť účinné, primerané a odradzujúce. Predovšetkým by sa v nich malo zohľadniť riziko z hľadiska bezpečnosti, zdravia alebo životného prostredia, ktoré by mohlo vyplývať zo sprístupnenia viacerých nevyhovujúcich vozidiel, systémov, komponentov alebo samostatných technických jednotiek na trhu. Členské štáty by mali každoročne informovať Komisiu o uložených sankciách s cieľom monitorovať jednotnosť vykonávania uvedených pravidiel.
- (58) Technické služby by mali mať pri výkone skúšok na overenie súladu možnosť zvoliť parametre skúšok slobodne a nepredvídateľným spôsobom v rámci škály stanovenej v príslušných regulačných aktoch. Malo by im to pomôcť overiť, či sú skúšané vozidlá v súlade v celej škále parametrov vrátane parametrov, ktoré zodpovedajú skúške najhoršieho prípadu.

(1) Smernica Európskeho parlamentu a Rady 2014/45/EÚ z 3. apríla 2014 o pravidelnej kontrole technického stavu motorových vozidiel a ich prípojných vozidiel a o zrušení smernice 2009/40/ES (Ú. v. EÚ L 127, 29.4.2014, s. 51).

(2) Ú. v. EÚ L 123, 12.5.2016, s. 1.

(3) Nariadenie Európskeho parlamentu a Rady (EÚ) č. 182/2011 zo 16. februára 2011, ktorým sa ustanovujú pravidlá a všeobecné zásady mechanizmu, na základe ktorého členské štáty kontrolujú vykonávanie vykonávacích právomocí Komisie (Ú. v. EÚ L 55, 28.2.2011, s. 13).

- (59) S cieľom zabezpečiť, aby boli vozidlá, systémy, komponenty a samostatné technické jednotky v súlade s týmto nariadením vo všetkých prípadoch, mali by sa v prípade, ak príslušný orgán nemôže empiricky overiť skúšobné výsledky napriek tomu, že sa všetky skúšobné parametre zopakovali alebo zohľadnili, považovať za vozidlá, systémy, komponenty a samostatné technické jednotky, ktoré nespĺňajú príslušné požiadavky. Je nevyhnutné uložiť sankcie na hospodárske subjekty a technické služby, ktoré falšujú výsledky testu alebo predkladajú nepravdivé vyhlásenia alebo nesprávne údaje na účely typového schválenia.
- (60) V záujme prehľadnosti, racionálnosti a zjednodušenia by sa smernica 2007/46/ES mala zrušiť a nahradiť týmto nariadením. Prijatím tohto nariadenia sa zabezpečí, že ustanovenia budú priamo uplatniteľné a budú sa môcť aktualizovať včas a účinnejším spôsobom, aby sa lepšie zohľadnil technický pokrok a vývoj v oblasti regulácie v rámci revidovanej dohody z roku 1958.
- (61) Aby sa podporili nápravné a obmedzujúce opatrenia na úrovni Únie, Komisia by mala mať právomoc ukladať harmonizované správne pokuty na tie hospodárske subjekty, v súvislosti s ktorými sa zistilo, že porušili toto nariadenie, a to bez ohľadu na to, kde bolo vozidlo, systém, komponent alebo samostatná technická jednotka pôvodne typovo schválené. Na Komisiu by sa mala delegovať právomoc prijímať akty v súlade s článkom 290 ZFEÚ na doplnenie tohto nariadenia stanovením postupu a metód výpočtu a výberu uvedených správnych pokút na základe zásad stanovených v tomto nariadení.
- (62) Vždy, keď si opatrenia uvedené v tomto nariadení vyžadujú spracúvanie osobných údajov, mali by sa vykonávať v súlade s nariadeniami Európskeho parlamentu a Rady (EÚ) 2016/679 ⁽¹⁾ a (ES) č. 45/2001 ⁽²⁾, ako aj v súlade s ich vnútroštátnymi vykonávacími opatreniami. Je dôležité, aby výrobcovia vykonávali všetky opatrenia potrebné na zabezpečenie súladu s pravidlami týkajúcimi sa spracúvania a prenosu osobných údajov, ktoré vznikajú pri používaní vozidla.
- (63) Aby sa členské štáty a vnútroštátne orgány, ako aj hospodárske subjekty mohli pripraviť na uplatňovanie nových pravidiel zavedených týmto nariadením, mal by sa stanoviť dátum začatia jeho uplatňovania po nadobudnutí jeho účinnosti.
- (64) Keďže cieľ tohto nariadenia, a to stanovenie správnych ustanovení a technických požiadaviek na typové schválenie nových vozidiel kategórií M, N a O a na typové schválenie systémov, komponentov a samostatných technických jednotiek určených pre takéto vozidlá, ako aj pre dohľad nad trhom s takýmito vozidlami, systémami, komponentmi a samostatnými technickými jednotkami, nie je možné uspokojivo dosiahnuť na úrovni členských štátov, ale vzhľadom na jeho rozsah a účinky ich možno lepšie dosiahnuť na úrovni Únie, Únia môže prijať opatrenia v súlade so zásadou subsidiarity podľa článku 5 Zmluvy o Európskej únii. V súlade so zásadou proporcionality podľa uvedeného článku toto nariadenie neprekračuje rámec nevyhnutný na dosiahnutie tohto cieľa,

PRIJALI TOTO NARIADENIE:

KAPITOLA I

PREDMET ÚPRAVY, ROZSAH PÔSOBNOSTI A VYMEDZENIE POJMOV

Článok 1

Predmet úpravy

1. Týmto nariadením sa stanovujú správne ustanovenia a technické požiadavky na typové schválenie a uvedenie na trh všetkých nových vozidiel, systémov, komponentov a samostatných technických jednotiek, ktoré sa uvádzajú v článku 2 ods. 1, a na schválenia jednotlivých vozidiel.

Týmto nariadením sa tiež stanovujú ustanovenia týkajúce sa uvedenia na trh a uvedenia do prevádzky častí a vybavenia, ktoré môžu predstavovať vážne riziko pre správne fungovanie dôležitých systémov vozidiel uvedených v článku 2 ods. 1.

⁽¹⁾ Nariadenie Európskeho parlamentu a Rady (EÚ) 2016/679 z 27. apríla 2016 o ochrane fyzických osôb pri spracúvaní osobných údajov a o voľnom pohybe takýchto údajov, ktorým sa zrušuje smernica 95/46/ES (všeobecné nariadenie o ochrane údajov) (Ú. v. EÚ L 119, 4.5.2016, s. 1).

⁽²⁾ Nariadenie Európskeho parlamentu a Rady (ES) č. 45/2001 z 18. decembra 2000 o ochrane jednotlivcov so zreteľom na spracovanie osobných údajov inštitúciami a orgánmi Spoločenstva a o voľnom pohybe takýchto údajov (Ú. v. ES L 8, 12.1.2001, s. 1).

2. Týmto nariadením sa stanovujú požiadavky na dohľad nad trhom s vozidlami, systémami, komponentmi a samostatnými technickými jednotkami, ktoré podliehajú schváleniu. Týmto nariadením sa stanovujú požiadavky na dohľad nad trhom s časťami a vybavením pre takéto vozidlá.

Článok 2

Rozsah pôsobnosti

1. Toto nariadenie sa vzťahuje na motorové vozidlá kategórií M a N a ich prípojné vozidlá kategórie O, ktoré sú určené na použitie na verejných komunikáciách, vrátane tých, ktoré sú navrhnuté a vyrobené v jednom alebo vo viacerých stupňoch, a na systémy, komponenty a samostatné technické jednotky, ako aj na časti a vybavenie navrhnuté a vyrobené pre takéto vozidlá a ich prípojné vozidlá.

2. Toto nariadenie sa nevzťahuje na tieto vozidlá:

- a) poľnohospodárske alebo lesné vozidlá vymedzené v nariadení Európskeho parlamentu a Rady (EÚ) č. 167/2013 ⁽¹⁾;
- b) dvoj- alebo trojkolesové vozidlá a štvorkolky vymedzené v nariadení Európskeho parlamentu a Rady (EÚ) č. 168/2013 ⁽²⁾;
- c) pásové vozidlá;
- d) vozidlá navrhnuté a vyrobené alebo prispôbené len na použitie ozbrojenými silami.

3. Výrobca môže požiadať o typové schválenie alebo schválenie jednotlivého vozidla podľa tohto nariadenia v prípade týchto vozidiel za predpokladu, že spĺňajú požiadavky tohto nariadenia:

- a) vozidlá navrhnuté a vyrobené na použitie predovšetkým na staveniskách alebo v kameňolomoch, prístavoch alebo letiskových zariadeniach;
- b) vozidlá navrhnuté a vyrobené alebo prispôbené na použitie civilnou ochranou, požiarnymi službami a útvarmi zodpovednými za udržiavanie verejného poriadku;
- c) akékoľvek vozidlo s vlastným pohonom, ktoré je osobitne navrhnuté a vyrobené na vykonávanie práce, ktoré z dôvodu jeho konštrukčných vlastností nie je vhodné na prepravu osôb alebo tovaru a ktoré nie je strojovým zariadením namontovaným na podvozku motorového vozidla.

Takéto schválenia nemajú vplyv na uplatňovanie smernice Európskeho parlamentu a Rady 2006/42/ES ⁽³⁾.

4. Výrobca môže požiadať o schválenie jednotlivého vozidla podľa tohto nariadenia v prípade týchto vozidiel:

- a) vozidiel určených výlučne na cestné preteky;
- b) prototypov vozidiel, ktoré sa na pozemných komunikáciách používajú na zodpovednosť výrobcu na vykonanie osobitného skúšobného programu, pokiaľ boli na tento účel osobitne navrhnuté a vyrobené.

Článok 3

Vymedzenie pojmov

Na účely tohto nariadenia a regulačných aktov uvedených v prílohe II, ak sa v nich neuvádza inak, sa uplatňujú tieto vymedzenia pojmov:

1. „typové schválenie“ je postup, ktorým schvaľovací orgán potvrdzuje, že určitý typ vozidla, systému, komponentu alebo samostatnej technickej jednotky spĺňa príslušné správne ustanovenia a technické požiadavky;

⁽¹⁾ Nariadenie Európskeho parlamentu a Rady (EÚ) č. 167/2013 z 5. februára 2013 o schvaľovaní poľnohospodárskych a lesných vozidiel a o dohľade nad trhom s týmito vozidlami (Ú. v. EÚ L 60, 2.3.2013, s. 1).

⁽²⁾ Nariadenie Európskeho parlamentu a Rady (EÚ) č. 168/2013 z 15. januára 2013 o schvaľovaní a dohľade nad trhom dvoj- alebo trojkolesových vozidiel a štvorkoliek (Ú. v. EÚ L 60, 2.3.2013, s. 52).

⁽³⁾ Smernica Európskeho parlamentu a Rady 2006/42/ES zo 17. mája 2006 o strojových zariadeniach a o zmene a doplnení smernice 95/16/ES (Ú. v. EÚ L 157, 9.6.2006, s. 24).

2. „typové schválenie EÚ“ je postup, ktorým schvaľovací orgán potvrdzuje, že určitý typ vozidla, systému, komponentu alebo samostatnej technickej jednotky spĺňa príslušné správne ustanovenia a technické požiadavky tohto nariadenia;
3. „vnútroštátne typové schválenie“ je postup, ktorým schvaľovací orgán potvrdzuje, že typ vozidla, systému, komponentu alebo samostatnej technickej jednotky spĺňa príslušné správne ustanovenia a technické požiadavky stanovené v práve členského štátu, pričom platnosť takéhoto schválenia sa obmedzuje na územie daného členského štátu;
4. „osvedčenie o typovom schválení“ je dokument, ktorým schvaľovací orgán úradne potvrdzuje, že typ vozidla, systému, komponentu alebo samostatnej technickej jednotky je typovo schválený;
5. „osvedčenie o zhode“ je dokument, ktorý vydáva výrobca a ktorý potvrdzuje, že vyrobené vozidlo zodpovedá schválenému typu vozidla a je v súlade so všetkými regulačnými aktmi, ktoré boli platné v čase jeho výroby;
6. „schválenie jednotlivého vozidla“ je postup, ktorým schvaľovací orgán potvrdzuje, že jednotlivé vozidlo bez ohľadu na to, či je jedinečné alebo nie, spĺňa príslušné správne ustanovenia a technické požiadavky na schválenie EÚ jednotlivého vozidla alebo vnútroštátne schválenie jednotlivého vozidla;
7. „typové schválenie celého vozidla“ je postup, v rámci ktorého schvaľovací orgán potvrdzuje, že nedokončený, dokončený alebo dokončovaný typ vozidla spĺňa príslušné správne ustanovenia a technické požiadavky;
8. „viacstupňové typové schválenie“ je postup, ktorým jeden alebo viacero schvaľovacích orgánov potvrdzuje, že nedokončený alebo dokončovaný typ vozidla spĺňa, v závislosti od jeho stupňa dokončenia, príslušné správne ustanovenia a technické požiadavky;
9. „postupné typové schválenie“ je postup pozostávajúci z postupného zhromažďovania celého súboru osvedčení o typovom schválení EÚ alebo osvedčení o typovom schválení OSN systémov, komponentov a samostatných technických jednotiek tvoriacich časť vozidla, ktorý v jeho konečnom stupni vedie k typovému schváleniu celého vozidla;
10. „jednostupňové typové schválenie“ je postup, ktorým schvaľovací orgán prostredníctvom jedného kroku potvrdzuje, že typ vozidla, systému, komponentu alebo samostatnej technickej jednotky ako celok spĺňa príslušné správne ustanovenia a technické požiadavky;
11. „zmiešané typové schválenie“ je postupné typové schválenie, v prípade ktorého sa počas záverečného stupňa typového schválenia celého vozidla získalo typové schválenie pre jeden alebo viac systémov bez potreby vydať pre tieto systémy osvedčenia o typovom schválení EÚ;
12. „typové schválenie systému“ je postup, v rámci ktorého schvaľovací orgán potvrdzuje, že typ systému spĺňa príslušné správne ustanovenia a technické požiadavky;
13. „typové schválenie samostatnej technickej jednotky“ je postup, ktorým schvaľovací orgán potvrdzuje, že typ samostatnej technickej jednotky v súvislosti s jedným alebo viacerými špecifikovanými typmi vozidiel spĺňa príslušné správne ustanovenia a technické požiadavky;
14. „typové schválenie komponentu“ je postup, ktorým schvaľovací orgán potvrdzuje, že typ komponentu nezávisle od vozidla spĺňa príslušné správne ustanovenia a technické požiadavky;
15. „vozidlo“ je akékoľvek motorové vozidlo alebo jeho prípojné vozidlo;
16. „motorové vozidlo“ je akékoľvek motorové vozidlo, ktoré je navrhnuté a vyrobené na pohyb vlastnými prostriedkami, ktoré má aspoň štyri kolesá, je dokončené, dokončované alebo nedokončené s najvyššou konštrukčnou rýchlosťou presahujúcou 25 km/h;
17. „prípojné vozidlo“ je vozidlo bez vlastného pohonu na kolesách navrhnuté a vyrobené tak, aby ho ťahalo motorové vozidlo, ktoré sa môže nakláňať aspoň okolo horizontálnej osi kolmej na pozdĺžnu strednú rovinu a okolo vertikálnej osi paralelnej so strednou pozdĺžnou rovinou ťažného motorového vozidla;
18. „systém“ je zostava zariadení skombinovaných na výkon jednej alebo viacerých špecifických funkcií vo vozidle, na ktorú sa vzťahujú požiadavky tohto nariadenia alebo ktoréhokoľvek z regulačných aktov uvedených v prílohe II;
19. „komponent“ je zariadenie, ktoré má byť súčasťou vozidla, môže byť typovo schválené nezávisle od vozidla a ktoré podlieha požiadavkám tohto nariadenia alebo ktoréhokoľvek z regulačných aktov uvedených v prílohe II, ak sa v danom regulačnom akte nachádzajú výslovné ustanovenia na tento účel;

20. „samostatná technická jednotka“ je zariadenie, ktoré má byť súčasťou vozidla a môže byť typovo schválené osobitne, avšak len vo vzťahu k jednému alebo viacerým špecifikovaným typom vozidla, a ktoré podlieha požiadavkám tohto nariadenia alebo ktoréhokoľvek z regulačných aktov uvedených v prílohe II, ak sa v danom regulačnom akte nachádzajú výslovné ustanovenia na tento účel;
21. „časti“ sú tovar používaný na montáž, opravu a údržbu vozidla, ako aj náhradné diely;
22. „vybavenie“ sú tovar iný než časti, ktorý možno pridať alebo namontovať na vozidlo;
23. „náhradné diely“ sú tovar, ktorý sa má montovať do vozidla alebo naň, aby sa nimi nahradili pôvodné časti tohto vozidla, vrátane tovaru, ktorý je potrebný na používanie vozidla, s výnimkou paliva;
24. „základné vozidlo“ je každé vozidlo, ktoré sa používa v prvom stupni viacstupňového typového schválenia;
25. „nedokončené vozidlo“ je každé vozidlo, ktoré sa musí minimálne v ďalšom stupni podrobiť dokončeniu, aby spĺňalo príslušné technické požiadavky tohto nariadenia;
26. „dokončované vozidlo“ je vozidlo, ktoré je výsledkom viacstupňového typového schválenia a spĺňa príslušné technické požiadavky tohto nariadenia;
27. „dokončené vozidlo“ je vozidlo, ktoré nie je potrebné dokončiť na to, aby spĺňalo príslušné technické požiadavky tohto nariadenia;
28. „vozidlo ukončenej série“ je vozidlo tvoriace súčasť skladových zásob, ktoré z dôvodu nadobudnutia účinnosti nových technických požiadaviek, podľa ktorých nebolo typovo schválené, nemôže alebo už nemôže byť sprístupnené na trhu, prihlásené do evidencie ani uvedené do prevádzky;
29. „vozidlo na alternatívne palivo“ je vozidlo navrhnuté tak, aby mohlo jazdiť aspoň na jeden typ paliva, ktoré je buď pri atmosférickej teplote a tlaku plynné, alebo ktoré je z väčšej časti získané z iných ako minerálnych olejov;
30. „vozidlo vyrábané v malých sériách“ je typ vozidla, ktorého počet jednotiek, ktoré sú sprístupnené na trhu, prihlásené do evidencie alebo uvedené do prevádzky nepresahujú ročné množstvom obmedzenia stanovené v prílohe V;
31. „vozidlo na špeciálne účely“ je vozidlo kategórie M, N alebo O so špecifickými technickými vlastnosťami, ktoré mu umožňujú vykonávanie funkcie, ktorá si vyžaduje špeciálnu úpravu alebo špeciálne vybavenie;
32. „typ vozidla“ je osobitná skupina vozidiel, ktorá má spoločné aspoň vlastnosti uvedené v časti B prílohy I, vrátane skupiny vozidiel, ktorá obsahuje varianty a verzie uvedené v danej časti;
33. „náves“ je ťahané vozidlo, ktorého náprava alebo nápravy sú umiestnené za ťažiskom vozidla (keď je rovnomerne naložené) a ktoré je vybavené spojovacím zariadením umožňujúcim prenos horizontálnych a vertikálnych síl na ťažné vozidlo;
34. „dohľad nad trhom“ sú činnosti vykonávané a opatrenia prijaté orgánmi dohľadu nad trhom s cieľom zabezpečiť, aby vozidlá, systémy, komponenty a samostatné technické jednotky, ako aj časti a vybavenie, ktoré sú sprístupnené na trhu, boli v súlade s požiadavkami stanovenými v príslušných harmonizačných právnych predpisoch Únie a aby neohrozovali zdravie, bezpečnosť, životné prostredie ani iný aspekt ochrany verejného záujmu;
35. „orgán dohľadu nad trhom“ je vnútroštátny orgán alebo orgány zodpovedné za vykonávanie dohľadu nad trhom na území daného členského štátu;
36. „schvaľovací orgán“ je orgán alebo orgány členského štátu, ktoré členský štát oznámil Komisii, s právomocou pre všetky aspekty typového schválenia vozidla, systému, komponentu alebo samostatnej technickej jednotky, alebo schválenia jednotlivého vozidla, pre proces povoľovania častí a vybavenia, vydávania a prípadne odnímania osvedčení o schválení či ich zamietania, pre fungovanie ako kontaktný bod pre schvaľovacie orgány ostatných členských štátov, pre poverovanie technických služieb a zabezpečovanie toho, aby výrobca spĺňal svoje povinnosti týkajúce sa zhody výroby;
37. „vnútroštátny orgán“ je schvaľovací orgán alebo ktorýkoľvek iný orgán zapojený do dohľadu nad trhom, hraničnej kontroly alebo evidencie, ktorý je za to zodpovedný v niektorom členskom štáte, pokiaľ ide o vozidlá, systémy, komponenty, samostatné technické jednotky, časti alebo vybavenie;

38. „technická služba“ je organizácia alebo subjekt určený schvaľovacím orgánom ako skúšobné laboratórium na vykonávanie skúšok alebo ako subjekt posudzujúci zhodu na vykonávanie počítačného posudzovania alebo iných skúšok alebo kontrol;
39. „vnútroštátny akreditačný orgán“ je vnútroštátny akreditačný orgán, ako je vymedzený v článku 2 bode 11 nariadenia (ES) č. 765/2008;
40. „výrobca“ je fyzická alebo právnická osoba, ktorá je zodpovedná za všetky aspekty procesu typového schválenia vozidla, systému, komponentu alebo samostatnej technickej jednotky, alebo schválenia jednotlivého vozidla, alebo schvaľovacieho procesu pre časti a vybavenie, za zaistenie zhody výroby a za otázky dohľadu nad trhom týkajúce sa daného vyrobeného vozidla, systému, komponentu, samostatnej technickej jednotky, časti alebo vybavenia, bez ohľadu na to, či daná osoba je priamo zapojená do všetkých stupňov konštrukcie a výroby príslušného vozidla, systému, komponentu alebo samostatnej technickej jednotky;
41. „zástupca výrobcu“ je každá fyzická alebo právnická osoba usadená v Únii, ktorú riadne vymenoval výrobca, aby ho zastupovala pred schvaľovacím orgánom alebo orgánom dohľadu nad trhom a konala v jeho mene vo veciach, na ktoré sa vzťahuje toto nariadenie;
42. „dovozca“ je fyzická alebo právnická osoba usadená v Únii, ktorá uvádza na trh vozidlo, systém, komponent alebo samostatnú technickú jednotku, časť alebo vybavenie, ktoré boli vyrobené v tretej krajine;
43. „distribútor“ je obchodník alebo akákoľvek iná fyzická alebo právnická osoba v dodávateľskom reťazci, iná ako výrobca alebo dovozca, ktorá sprístupňuje vozidlo, systém, komponent, samostatnú technickú jednotku, časť alebo vybavenie na trhu;
44. „hospodársky subjekt“ je výrobca, zástupca výrobcu, dovozca alebo distribútor;
45. „nezávislý prevádzkovateľ“ je fyzická alebo právnická osoba, iná ako autorizovaný predajca alebo opravovňa, ktorá je priamo alebo nepriamo zapojená do opráv a údržby vozidiel, a zahŕňa opravovne, výrobcov alebo distribútorov opravárenských zariadení, nástrojov alebo náhradných dielov ako aj vydavateľov technických informácií, automobilových klubov, prevádzkovateľov dopravných asistenčných služieb, prevádzkovateľov poskytujúcich kontrolné a skúšobné služby, prevádzkovateľov poskytujúcich odborné vzdelávanie montážnym technikom, výrobcom a opravárom vybavenia pre vozidlá na alternatívny pohon; tento pojem zahŕňa aj autorizované opravovne, predajcov a distribútorov v rámci distribučného systému určitého výrobcu vozidiel do tej miery, v akej poskytujú služby opravy alebo údržby vozidiel, ktoré nevykonávajú ako členovia distribučného systému daného výrobcu vozidiel;
46. „autorizovaná opravovňa“ je fyzická alebo právnická osoba, ktorá poskytuje služby opravy a údržby pre vozidlá, a ktorá funguje v rámci distribučného systému výrobcu;
47. „nezávislá opravovňa“ je fyzická alebo právnická osoba, ktorá poskytuje služby opravy a údržby pre vozidlá, a ktorá funguje mimo distribučného systému výrobcu;
48. „informácie o opravách a údržbe vozidiel“ sú všetky informácie potrebné na diagnostikovanie, údržbu a kontrolu vozidla, prípravu na kontrolu technického stavu, opravu, preprogramovanie, opätovnú inicializáciu vozidla alebo ktoré sa požadujú na diaľkovú diagnostickú podporu vozidla, alebo na montáž častí a vybavenia na vozidlo, a ktoré výrobca poskytuje svojim autorizovaným partnerom, predajcom a opravovňami alebo ktoré sám používa pri opravách a údržbe, vrátane všetkých následných zmien a doplnení týchto informácií;
49. „informácie palubného diagnostického systému (OBD) vozidla“ sú informácie vytvorené systémom na palube vozidla alebo systémom pripojeným k motoru, ktorý je schopný zistiť poruchu a prípadne oznámiť jej výskyt prostredníctvom výstražného systému, je schopný identifikovať pravdepodobnú oblasť poruchy pomocou informácií uložených v pamäti počítača a oznámiť túto informáciu mimo vozidla;
50. „uvedenie na trh“ je prvé sprístupnenie vozidla, systému, komponentu, samostatnej technickej jednotky, časti alebo vybavenia v Únii;
51. „sprístupnenie na trhu“ je každá dodávka vozidla, systému, komponentu, samostatnej technickej jednotky, časti alebo vybavenia určená na distribúciu alebo používanie na trhu v rámci obchodnej činnosti, či už za úhradu, alebo bezplatne;
52. „uvedenie do prevádzky“ je prvé použitie vozidla, systému, komponentu alebo samostatnej technickej jednotky, časti alebo vybavenia na určený účel v Únii;

53. „prihlásenie do evidencie“ je administratívne povolenie uvedenia schváleného vozidla do prevádzky v cestnej premávke, ktoré zahŕňa identifikáciu vozidla a pridelenie jeho sériového čísla, ktoré je jeho evidenčným číslom, a to buď natrvalo alebo dočasne;
54. „virtuálna skúšobná metóda“ sú počítačové simulácie vrátane výpočtov, ktorými sa preukazuje, že vozidlo, systém, komponent alebo samostatná technická jednotka spĺňa technické požiadavky regulačného aktu uvedeného v prílohe II bez toho, aby bolo potrebné použiť fyzické vozidlo, systém, komponent alebo samostatnú technickú jednotku;
55. „alternatívne požiadavky“ sú správne ustanovenia a technické požiadavky, ktorých cieľom je zaistiť úroveň funkčnej bezpečnosti, ochrany životného prostredia a bezpečnosti pri práci, ktorá je v čo najväčšej dosiahnuteľnej miere rovnocenná s úrovňou zabezpečenou jedným alebo viacerými regulačnými aktmi uvedenými v prílohe II;
56. „posudzovanie na mieste“ je overovanie v priestoroch technickej služby alebo niektorého z jej subdodávateľov či dcérskych spoločností;
57. „posudzovanie na mieste na účely dohľadu“ je pravidelné bežné posudzovanie na mieste, ktoré nie je posudzovaním na mieste vykonávaným na účely počiatočného poverenia technickej služby alebo jedného z jej subdodávateľov alebo pobočiek, ani posudzovaním na mieste vykonávaným na účely obnovenia uvedeného poverenia;
58. „dátum výroby vozidla“ je dátum, kedy sa skončila výroba vozidla v súlade so schválením, ktoré získal výrobca.

Článok 4

Kategórie vozidiel

1. Na účely tohto nariadenia sa uplatňujú tieto kategórie vozidiel:
 - a) kategória M pozostáva z motorových vozidiel navrhnutých a vyrobených predovšetkým na prepravu cestujúcich a ich batožiny, rozdelených do:
 - i) kategória M₁: motorové vozidlá s najviac ôsmimi miestami na sedenie okrem miesta na sedenie vodiča, a bez plochy pre stojacich cestujúcich bez ohľadu na to, či je počet miest na sedenie obmedzený na miesto na sedenie vodiča;
 - ii) kategória M₂: motorové vozidlá s viac ako ôsmimi miestami na sedenie okrem miesta na sedenie vodiča, s najväčšou hmotnosťou nepresahujúcou 5 ton bez ohľadu na to, či tieto motorové vozidlá majú plochu pre stojacich cestujúcich, a
 - iii) kategória M₃: motorové vozidlá s viac ako ôsmimi miestami na sedenie okrem miesta na sedenie vodiča, s najväčšou hmotnosťou presahujúcou 5 ton bez ohľadu na to, či tieto motorové vozidlá majú plochu pre stojacich cestujúcich;
 - b) kategória N pozostáva z motorových vozidiel navrhnutých a vyrobených predovšetkým na prepravu tovaru rozdelených do:
 - i) kategórie N₁: motorové vozidlá s najväčšou hmotnosťou nepresahujúcou 3,5 tony;
 - ii) kategórie N₂: motorové vozidlá s najväčšou hmotnosťou presahujúcou 3,5 tony, ale nepresahujúcou 12 ton, a
 - iii) kategórie N₃: motorové vozidlá s najväčšou hmotnosťou presahujúcou 12 ton;
 - c) kategória O pozostáva z prípojných vozidiel rozdelených do:
 - i) kategórie O₁: prípojné vozidlá s najväčšou hmotnosťou nepresahujúcou 0,75 tony;
 - ii) kategórie O₂: prípojné vozidlá s najväčšou hmotnosťou presahujúcou 0,75 tony, ale nepresahujúcou 3,5 tony;
 - iii) kategória O₃: prípojné vozidlá s najväčšou hmotnosťou presahujúcou 3,5 tony, ale nepresahujúcou 10 tony, a
 - iv) kategória O₄: prípojné vozidlá s najväčšou hmotnosťou presahujúcou 10 ton.
2. Kritériá pre kategorizáciu vozidiel, typov vozidiel, variantov a verzíí sú stanovené v prílohe I.

Komisia je splnomocnená v súlade s článkom 82 prijímať delegované akty na účely zmeny prílohy I, pokiaľ ide o typy vozidiel a typy karosérií, s cieľom zohľadniť technický pokrok.

KAPITOLA II

VŠEOBECNÉ ZÁVÄZKY

Článok 5

Technické požiadavky

1. Vozidlá, systémy, komponenty a samostatné technické jednotky musia spĺňať požiadavky regulačných aktov uvedených v prílohe II.
2. Vozidlá, systémy, komponenty a samostatné technické jednotky sa považujú, že nie sú v súlade s týmto nariadením najmä v týchto prípadoch:
 - a) ak sa od údajov v osvedčeniach o typovom schválení EÚ a ich prílohách alebo od opisných údajoch v protokoloch o skúškach odchyľujú viac, než je povolené v relevantnom regulačnom akte;
 - b) ak sa kritériá výkonnosti alebo limitné hodnoty pre sériovú výrobu stanovené v relevantnom regulačnom akte nespĺňajú v súlade so všetkými podmienkami, ktoré sú v ňom stanovené;
 - c) ak schvaľovacie orgány, orgány dohľadu nad trhom alebo Komisia nedokážu reprodukovať niektorú z informácií, ktoré poskytol výrobca v informačnom dokumente, v súlade so všetkými podmienkami stanovenými v relevantnom regulačnom akte.

Pri posúdení súladu na účely tohto odseku sa berú do úvahy iba kontroly, skúšky, inšpekcie a posúdenia vykonané schvaľovacími orgánmi, orgánmi dohľadu nad trhom alebo Komisiou alebo v ich mene.

3. Komisia je splnomocnená v súlade s článkom 82 prijímať delegované akty na účely zmeny prílohy II, aby sa zohľadnil technologický vývoj a vývoj v oblasti regulácie prostredníctvom zavedenia a aktualizácie odkazov na regulačné akty, ktorých požiadavky musia vozidlá, systémy, komponenty a samostatné technické jednotky spĺňať.

Článok 6

Záväzky členských štátov

1. Členské štáty zriadia alebo vymenujú svoje vlastné schvaľovacie orgány a orgány dohľadu nad trhom. Členské štáty oznamujú Komisii zriadenie a vymenovanie uvedených orgánov.

Oznámenie zahŕňa názov uvedených orgánov, ich adresu vrátane ich elektronickej adresy a ich oblasti pôsobnosti. Komisia na svojom webovom sídle zverejní zoznam a kontaktné údaje schvaľovacích orgánov a orgánov dohľadu nad trhom.

Členské štáty zaisťujú, aby ich vlastné schvaľovacie orgány a orgány dohľadu nad trhom dodržiavali dôkladné rozdelenie úloh a zodpovedností a fungovali nezávisle od seba. Tieto orgány môžu patriť do tej istej organizácie za predpokladu, že ich činnosti sú riadené nezávisle v rámci samostatných štruktúr.

2. Členský štát, v ktorom za schválenie vozidla vrátane schválenia jednotlivého vozidla zodpovedá viac ako jeden schvaľovací orgán, z nich určí na účely článku 11 a pokiaľ ide o plnenie povinností stanovených v kapitole XV jeden, ktorý bude spôsobilý vydávať typové schválenia ako jediný schvaľovací orgán zodpovedný za výmenu informácií so schvaľovacími orgánmi iných členských štátov.
3. Členský štát, v ktorom za dohľad nad trhom zodpovedá viac ako jeden orgán dohľadu nad trhom, určí na účely článku 11 jeden z nich ako jediný orgán dohľadu nad trhom, ktorý je zodpovedný za výmenu informácií s orgánmi dohľadu nad trhom iných členských štátov.
4. Členské štáty povoľujú len uvedenie na trh, prihlásenie do evidencie alebo uvedenie do prevádzky vozidiel, systémov, komponentov alebo samostatných technických jednotiek, ktoré sú v súlade s týmto nariadením.
5. Členské štáty nezakazujú, neobmedzujú ani nezabraňujú uvedeniu na trh, prihláseniu do evidencie ani uvedeniu do prevádzky vozidiel, systémov, komponentov alebo samostatných technických jednotiek, ktoré sú v súlade s týmto nariadením, s výnimkou prípadov uvedených v kapitole XI.

Odchylné od prvého pododseku tohto odseku členské štáty môžu rozhodnúť povoliť prevádzku na cestách, uvedenie na trh, prihlásenie do evidencie alebo uvedenie do prevádzky vozidiel, ktoré boli typovo schválené podľa tohto nariadenia, ale prekračujú harmonizované rozmery, hmotnosti a zaťaženia nápravy stanovené v prílohe I k smernici Rady 96/53/ES⁽¹⁾.

6. Členské štáty organizujú a vykonávajú dohľad nad trhom a kontroly vozidiel, systémov, komponentov a samostatných technických jednotiek, ktoré vstupujú na trh v súlade s týmto nariadením a kapitolou III nariadenia (ES) č. 765/2008.

7. Členské štáty prijímajú potrebné opatrenia na zabezpečenie toho, aby orgány dohľadu nad trhom, pokiaľ sa domnievajú, že je to potrebné a odôvodnené, boli oprávnené vstúpiť do priestorov hospodárskych subjektov na ich území a odobrať akékoľvek potrebné vzorky vozidiel, systémov, komponentov a samostatných technických jednotiek na účely skúšania súladu.

8. Členské štáty pravidelne skúmajú a posudzujú fungovanie svojich činností typového schvaľovania. Takéto preskúmania a posúdenia sa vykonávajú aspoň každé štyri roky a ich výsledky sa oznamujú Komisii a fóru na výmenu informácií o presadzovaní právnych predpisov a uvedenému v článku 11 (ďalej len „fórum“).

Členské štáty sprístupňujú verejnosti súhrn výsledkov pravidelných preskúmaní a posúdení.

Členské štáty podávajú Komisii a fóru správy o tom, ako pristupujú k jednotlivým odporúčaniam tohto fóra uvedeným v článku 11 ods. 5

9. Členské štáty pravidelne skúmajú a posudzujú fungovanie svojich činností v oblasti dohľadu nad trhom. Takéto preskúmania a posúdenia sa vykonávajú aspoň každé štyri roky a ich výsledky sa oznamujú Komisii a fóru.

Členské štáty sprístupňujú verejnosti súhrn výsledkov pravidelných preskúmaní a posúdení.

Členské štáty podávajú Komisii a fóru správy o tom, ako pristupujú k jednotlivým odporúčaniam fóra uvedeným v článku 11 ods. 5

10. Komisia môže prijímať vykonávacie akty stanovujúce spoločné kritériá formátu podávania správ o prieskumoch a posúdeniach uvedených v odsekoch 8 a 9 tohto článku. Uvedené vykonávacie akty sa prijímajú v súlade s postupom preskúmania uvedeným v článku 83 ods. 2

Článok 7

Povinnosti schvaľovacích orgánov

1. Schvaľovacie orgány schvaľujú len vozidlá, systémy, komponenty alebo samostatné technické jednotky, ktoré sú v súlade s týmto nariadením.

2. Schvaľovacie orgány vykonávajú svoje povinnosti nezávisle a nestranne. Zachovávajú dôvernosť v záujme ochrany obchodného tajomstva s výhradou povinnosti stanovenej v článku 9 ods. 4 sprístupniť Komisii informácie a iných uplatniteľných požiadaviek na sprístupnenie informácií stanovených v práve Únie s cieľom ochrániť záujmy používateľov v Únii.

Schvaľovacie orgány navzájom efektívne a účinne spolupracujú a vymieňajú si informácie, ktoré sú relevantné vzhľadom na ich úlohy a funkcie.

3. Schvaľovacie orgány sprístupňujú orgánom dohľadu nad trhom na účely vykonania kontrol potrebné informácie týkajúce sa typového schválenia vozidiel, systémov, komponentov a samostatných technických jednotiek, ktoré podliehajú kontrolám na overenie súladu. Uvedené informácie zahŕňajú aspoň informácie uvedené v osvedčení o typovom schválení EÚ a jeho prílohách uvedených v článku 28 ods. 1 Schvaľovacie orgány poskytujú uvedené informácie orgánom dohľadu nad trhom bez zbytočného odkladu.

⁽¹⁾ Smernica Rady 96/53/ES z 25. júla 1996, ktorou sa v Spoločenstve stanovujú najväčšie prípustné rozmery niektorých vozidiel vo vnútroštátnej a medzinárodnej cestnej doprave a maximálna povolená hmotnosť v medzinárodnej cestnej doprave (Ú. v. ES L 235, 17.9.1996, s. 59).

4. Ak bol schvaľovací orgán informovaný v súlade s kapitolou XI, že existuje podozrenie, že vozidlo, systém, komponent alebo samostatná technická jednotka predstavujú vážne riziko alebo sú v nesúlade, prijme všetky potrebné opatrenia na preskúmanie udeleného schválenia a v závislosti od dôvodov a závažnosti preukázaných odchýlok typové schválenie opraví alebo odníme.

Článok 8

Povinnosti orgánov dohľadu nad trhom

1. Orgány dohľadu nad trhom vykonávajú pravidelné kontroly s cieľom overiť súlad vozidiel, systémov, komponentov a samostatných technických jednotiek s príslušnými požiadavkami. Takéto kontroly sa vykonávajú v primeranom rozsahu prostredníctvom kontroly dokumentácie a v náležitých prípadoch prostredníctvom laboratórnych skúšok a skúšok na ceste vykonaných na základe štatisticky významných vzoriek.

Orgány dohľadu nad trhom pri výkone takýchto kontrol zohľadňujú:

- a) stanovené zásady posúdenia rizík;
- b) podložené sťažnosti a
- c) akékoľvek iné relevantné informácie vrátane informácií vymieňaných v rámci fóra a akýchkoľvek výsledkov skúšok uverejnených uznanými tretími stranami, ktoré spĺňajú požiadavky stanovené vo vykonávacích aktoch uvedených v článku 13 ods. 10

2. Bez toho, aby bol dotknutý odsek 1, orgány dohľadu nad trhom každého členského štátu vykonávajú prinajmenšom stanovený ročný minimálny počet skúšok vozidiel. Tento minimálny počet skúšok na jeden členský štát predstavuje skúšku jedného vozidla z každých 40 000 nových vozidiel prihlásených do evidencie v danom členskom štáte v predchádzajúcom roku, ale nesmie byť menší ako päť skúšok.

Každá skúška overí súlad s platnými regulačnými aktmi uvedenými v prílohe II.

3. Ak orgány dohľadu nad trhom vykonávajú viac než päť testov za rok, aspoň 20 % z minimálneho počtu skúšok má podobu skúšok súvisiacich s emisiami porovnateľných so skúškami na účely typového schválenia, ktoré sa vzťahujú na všetky požiadavky súvisiace s emisiami uplatniteľné na skúšaný typ, ako sa stanovuje v regulačných aktoch uvedených v prílohe II.

4. Orgán dohľadu nad trhom jedného členského štátu sa môže dohodnúť s orgánom dohľadu nad trhom iného členského štátu, že orgán dohľadu nad trhom toho iného členského štátu vykoná skúšky požadované podľa odsekov 2 a 3.

5. Orgán dohľadu nad trhom členského štátu sa môže dohodnúť s Komisiou, že Komisia vykoná skúšky požadované podľa odseku 3 na náklady tohto členského štátu. Všetky skúšky vykonané podľa tohto odseku sa počítajú za príspevok k minimálnemu počtu skúšok požadovaných podľa odseku 2.

6. Každý členský štát každoročne pripraví komplexný prehľad jeho kontrol na účely dohľadu nad trhom, ktoré plánujú uskutočniť, a predloží ich fóru najneskôr 1. marca.

7. Každý členský štát vypracuje každé dva roky správu o svojich zisteniach po každej kontrole na overenie súladu, ktoré vykonal v predchádzajúcich dvoch rokoch. Táto správa sa musí fóru predložiť do 30. septembra roku, ktorý nasleduje po uplynutí príslušného dvojročného obdobia.

8. Orgány dohľadu nad trhom vyžadujú od hospodárskych subjektov, aby orgánom sprístupnili dokumentáciu, informácie a ostatné technické špecifikácie vrátane prístupu k softvéru a algoritmom, ktoré orgány považujú za nevyhnutné na vykonávanie dohľadu nad trhom.

9. Orgány dohľadu nad trhom v prípade typovo schválených vozidiel, systémov, komponentov a samostatných technických jednotiek náležite zohľadňujú osvedčenia o zhode, značky typového schválenia alebo osvedčenia o typovom schválení predložené hospodárskymi subjektmi.

10. Orgány dohľadu nad trhom prijímajú primerané opatrenia, aby používatel'ov na území ich členských štátov v primeranom časovom rámci upozornili na nebezpečenstvá, ktoré ony alebo Komisia identifikovali v súvislosti s akýmkoľvek vozidlom, systémom, komponentom alebo samostatnou technickou jednotkou, aby zabránili riziku zranenia alebo inej škody alebo toto riziko znížili vrátane sprístupnenia týchto informácií aj na webovom sídle orgánu dohľadu nad trhom.

Orgány dohľadu nad trhom spolupracujú s hospodárskymi subjektmi, pokiaľ ide o opatrenia, ktoré by mohli zabrániť rizikám spôsobeným vozidlami, systémami, komponentmi alebo samostatnými technickými jednotkami, ktoré tieto subjekty sprístupnili na trhu, alebo ich znížiť.

11. Ak sa orgány dohľadu nad trhom jedného členského štátu rozhodnú stiahnuť vozidlo, systém, komponent alebo samostatnú technickú jednotku z trhu v súlade s kapitolou XI, informujú o tom dotknutý hospodársky subjekt a príslušný schvaľovací orgán.

12. Orgány dohľadu nad trhom vykonávajú svoje povinnosti nezávisle a nestranne. Zachovávajú dôvernú povinnosť v záujme ochrany obchodného tajomstva s výhradou povinnosti stanovenej v článku 9 ods. 4 sprístupniť informácie Komisii a iných uplatniteľných požiadaviek na sprístupnenie informácií stanovených v práve Únie v s cieľom ochrániť záujmy používateľov v Únii.

13. Orgány dohľadu nad trhom jednotlivých členských štátov koordinujú svoje činnosti v oblasti dohľadu nad trhom, navzájom spolupracujú a výsledky týchto činností si vymieňajú medzi sebou, ako aj s fórom. Orgány dohľadu nad trhom sa prípadne dohodnú na rozdelení práce a špecializácii.

14. Ak je v členskom štáte viac ako jeden orgán zodpovedný za dohľad nad trhom a kontrolu vonkajších hraníc, tieto orgány navzájom efektívne a účinné spolupracujú a vymieňajú si informácie, ktoré sú relevantné vzhľadom na ich príslušné úlohy a funkcie.

15. Komisia môže prijať vykonávacie akty s cieľom stanoviť spoločné kritériá na stanovenie primeraného rozsahu kontrol na overenie súladu uvedených v odseku 1 tohto článku a stanoviť spoločné kritériá formátu prehľadu a podávania správ uvedených v odsekoch 6 a 7 tohto článku. Uvedené vykonávacie akty sa prijímajú v súlade s postupom preskúmania uvedeným v článku 83 ods. 2

Článok 9

Overenie súladu Komisiou

1. Komisia na vlastné náklady organizuje a vykonáva skúšky a kontroly s cieľom overiť súlad vozidiel, systémov, komponentov a samostatných technických jednotiek s príslušnými požiadavkami.

Skúšky a kontroly sa vykonávajú okrem iného prostredníctvom laboratórnych skúšok a skúšok v premávke na základe štatisticky významných vzoriek, pričom sa dopĺňajú o kontroly dokumentácie.

Komisia pri vykonávaní uvedených skúšok a kontrol prihliada na:

- a) stanovené zásady posúdenia rizík;
- b) podložené sťažnosti a
- c) akékoľvek iné relevantné informácie vrátane informácií vymieňaných v rámci fóra, výsledky skúšok zverejnené uznanými tretími stranami, ktoré spĺňajú požiadavky stanovené vykonávacími aktmi uvedenými v článku 13 ods. 10, informácie o nových technológiách na trhu a správy z diaľkového snímania na ceste.

Komisia môže zveriť vykonávanie skúšok alebo kontrol technickým službám, pričom v takomto prípade technická služba koná v mene Komisie. Ak na účely tohto článku Komisia zverí vykonávanie skúšok alebo kontrol technickým službám, zabezpečí, aby sa využila iná technická služba ako tá, ktorá vykonala pôvodnú skúšku na účely typového schválenia.

Tieto skúšky a kontroly sa môžu vykonať na:

- a) nových vozidlách dodaných výrobcami alebo iným hospodárskym subjektom, ako sa uvádza v odseku 2;
- b) na vozidlách prihlásených do evidencie so súhlasom držiteľa osvedčenia o evidencii vozidla.

2. Výrobcovia, ktorí sú držiteľmi typového schválenia, alebo iné hospodárske subjekty poskytujú, Komisii na požiadanie a za primeranú peňažnú náhradu štatisticky relevantný počet sériovo vyrábaných vozidiel, systémov, komponentov a samostatných technických jednotiek vybraných Komisiou, ktoré sú reprezentatívne pre vozidlá, systémy, komponenty a samostatné technické jednotky, ktoré sú k dispozícii na uvedenie na trh v rámci daného typového schválenia. Takéto vozidlá, systémy, komponenty a samostatné technické jednotky sa dodávajú na skúšanie v čase a na mieste, ako aj na také obdobie, ktoré Komisia požaduje.

3. Skôr než Komisia začne vykonávať svoje skúšky a kontroly, oznámi to členskému štátu, v ktorom sa udelilo dané typové schválenie, a členskému štátu, na ktorého trhu sa vozidlo, systém, komponent alebo samostatná technická jednotka sprístupnila.

Členské štáty spolupracujú s Komisiou, keď vykonáva skúšky a kontroly.

4. Členské štáty sprístupnia Komisii bez zbytočného odkladu potrebné informácie týkajúce sa typového schválenia vozidiel, systémov, komponentov a samostatných technických jednotiek, ktoré sú predmetom overovania súladu, aby mohla vykonávať skúšky a kontroly podľa tohto článku. Uvedené informácie zahŕňajú aspoň informácie uvedené v osvedčení o typovom schválení EÚ a jeho prílohách uvedených článku 28 ods. 1

5. Výrobcovia sprístupnia Komisii bezplatne a bez zbytočného odkladu všetky údaje, ktoré sú potrebné na účely overenia súladu a ktoré sa neuvádzajú v osvedčení o typovom schválení EÚ a jeho prílohách uvedených v článku 28 ods. 1.

Takéto údaje zahŕňajú všetky parametre a nastavenia potrebné na presné zopakovanie podmienok skúšky, v ktorých sa vykonalo skúšanie na účely typového schválenia. Komisia prijíma vykonávacie akty špecifikujúce údaje, ktoré sa majú poskytnúť, s výhradou ochrany obchodného tajomstva a ochrany osobných údajov v súlade s právom Únie a vnútroštátnym právom. Uvedené vykonávacie akty sa prijímajú v súlade s postupom preskúmania uvedeným v článku 83 ods. 2.

6. Ak Komisia zistí, že vozidlá, systémy, komponenty alebo samostatné technické jednotky nespĺňajú požiadavky na typové schválenie stanovené v tomto nariadení, že vozidlá, systémy, komponenty alebo samostatné technické jednotky nie sú v súlade s typovým schválením alebo že typové schválenie bolo udelené na základe nesprávnych údajov, začne postup stanovený v článkoch 53 alebo 54.

Ak skúšky a kontroly spochybnia správnosť samotného typového schválenia, Komisia okamžite upovedomí príslušný schvaľovací orgán alebo orgány ako aj fórum.

Komisia informuje príslušné schvaľovacie orgány a orgány dohľadu nad trhom, aby prijali primerané opatrenia na to, aby používatel'ov v Únii v primeranom časovom rámci upozornili na všetky prípady nesúladu, ktoré Komisia identifikovala v súvislosti s akýmkoľvek vozidlom, systémom, komponentom alebo samostatnou technickou jednotkou, aby sa zabránilo riziku zranenia alebo inej škody alebo aby sa toto riziko znížilo.

Komisia po každom skúšaní na overenie súladu, ktoré vykonala, zverejní správu o svojich zisteniach a svoje zistenia predloží členským štátom a fóru. V uvedenej správe sa uvedú podrobnosti týkajúce sa vozidiel, systémov, komponentov a samostatných technických jednotiek, ktoré boli posúdené, ako aj totožnosť príslušného výrobcu a tiež aj krátky opis zistení vrátane povahy prípadného nesúladu.

Článok 10

Posúdenia vykonávané Komisiou

1. Komisia organizuje a vykonáva posúdenia postupov zavedených schvaľovacími orgánmi, ktoré udelili typové schválenia EÚ počas piatich rokov predchádzajúcich posúdeniu, najmä pokiaľ ide o postupy udeľovania typových schválení, vykonávania overovania zhody výroby a poverovania a monitorovania technických služieb. Súčasťou takýchto posúdení je aj zhodnotenie súladu, použitím náhodnej vzorky, typových schválení udelených počas piatich rokov, ktoré predchádzali posúdeniu, s uplatniteľnými požiadavkami uvedenými v článku 26 ods. 2 písm. c).

2. Posúdenia sú zamerané na pomoc schvaľovacím orgánom, ktoré udeľujú typové schválenia EÚ, pri zabezpečovaní jednotného uplatňovania tohto nariadenia a pri výmene najlepších postupov.

3. Posúdenia sa vykonávajú v súlade s právom dotknutého členského štátu s náležitým ohľadom na práva dotknutých orgánov a v súlade so zásadou proporcionality. Komisia plní svoje povinnosti nezávisle a nestranne a zachováva dôvernúosť v záujme ochrany obchodného tajomstva v súlade s uplatniteľným právom. Komisia znáša náklady vyplývajúce z takýchto posúdení.

4. Dotknuté schvaľovacie orgány uľahčujú posúdenie spoluprácou s Komisiou, v rámci ktorej jej poskytujú akúkoľvek potrebnú pomoc a akúkoľvek potrebnú dokumentáciu.

5. Komisia zabezpečí, aby zamestnanci, ktorí sa zúčastňujú na posudzovaní, boli dostatočne kvalifikovaní a primerane poučení. Komisia informuje členský štát a dotknuté schvaľovacie orgány v dostatočnom predstihu pred posúdením o dátume, ku ktorému začne vykonávať posúdenie, a o totožnosti zamestnancov, ktorí ho vykonajú. Trvanie posúdenia v priestoroch dotknutého schvaľovacieho orgánu bežne neprekročí dva a v žiadnom prípade nesmie prekročiť tri dni.

6. Počas uvedeného obdobia Komisia posúdi každý schvaľovací orgán, ktorý udelil aspoň jedno typové schválenie EÚ počas päťročného obdobia, jedenkrát.

Odchyľne od prvého pododseku môže byť posúdenie schvaľovacieho orgánu menej časté, ak sa Komisia po zohľadnení rozsahu a škály udelených typových schválení EÚ domnieva, že prvé posúdenie tohto orgánu preukazuje, že zavedené postupy zaisťujú účinné uplatňovanie tohto nariadenia.

7. Komisia oznamuje výsledok posúdenia vrátane akýchkoľvek odporúčaní fóru a súhrn výsledkov sprístupňuje verejnosti. Fórum preskúma výsledok posúdenia.

8. Členské štáty oznamujú Komisii a fóru, ako nakladajú s odporúčaniami zahrnutými do výsledku posúdenia.

9. Po náležitom zohľadnení pripomienok fóra Komisia prijme vykonávacie akty stanovujúce spoločné kritériá na stanovenie rozsahu a metodiky posúdenia, zloženia skupiny pre posudzovanie, plánu posúdení na obdobie aspoň piatich rokov a konkrétnych podmienok, za ktorých možno frekvenciu takýchto posúdení znížiť. Uvedené vykonávacie akty sa prijímajú v súlade s postupom preskúmania uvedeným v článku 83 ods. 2

Článok 11

Fórum na výmenu informácií o presadzovaní právnych predpisov

1. Komisia zriadi fórum na výmenu informácií o presadzovaní právnych predpisov (ďalej len „fórum“), bude mu predsedáť a riadiť ho.

Fórum sa skladá zo zástupcov vymenovaných každým členským štátom, ktorí zastupujú ich schvaľovacie orgány a orgány dohľadu nad trhom.

Vždy, keď je to vhodné, môžu byť v súlade s rokovacím poriadkom uvedeným v odseku 7 tohto článku na rokovania fóra ako pozorovatelia pozvané technické služby, uznané tretie strany, ktoré spĺňajú požiadavky stanovené vo vykonávacích aktoch uvedených v článku 13 ods. 10, zástupcovia Európskeho parlamentu, priemyslu a príslušných hospodárskych subjektov ako aj zainteresovaných strán z oblasti bezpečnosti a životného prostredia.

Cieľom poradných úloh fóra je propagácia najlepších postupov sledujúca uľahčenie jednotného výkladu a vykonávania tohto nariadenia, výmena informácií o problémoch pri presadzovaní, spolupráca, najmä pokiaľ ide o posúdenie, poverenie a monitorovanie technických služieb, vývoj pracovných metód a nástrojov, vypracovanie postupu elektronickej výmeny informácií a vyhodnotenie harmonizovaných projektov presadzovania a sankcií.

2. Fórum posudzuje:

- a) veci súvisiace s jednotným výkladom požiadaviek stanovených v tomto nariadení a v regulačných aktoch uvedených v prílohe II v priebehu ich plnenia;
- b) výsledky činností súvisiacich s typovým schvaľovaním a dohľadom nad trhom, ktoré boli vykonávané členskými štátmi v súlade s článkom 6 ods. 8 a 9;
- c) výsledky skúšok a kontrol, ktoré vykonala Komisia v súlade s článkom 9;
- d) posúdenia, ktoré vykonala Komisia v súlade s článkom 10;
- e) protokoly o skúške o možnom nesúlade predložené uznanými tretími stranami, ktoré spĺňajú požiadavky stanovené vykonávacími aktmi uvedenými v článku 13 ods. 10;
- f) výsledky činností v oblasti zhody výroby, ktoré vykonali schvaľovacie orgány v súlade s článkom 31;

- g) informácie predložené členskými štátmi na základe článku 67 ods. 6 o ich postupoch posudzovania, poverovania a oznamovania technických služieb a monitorovania technických služieb;
 - h) veci všeobecného záujmu, pokiaľ ide o plnenie požiadaviek stanovených v tomto nariadení v súvislosti s posudzovaním, poverovaním a monitorovaním technických služieb v súlade s článkami 67 ods. 10 a 78 ods. 4;
 - i) porušenia zo strany hospodárskych subjektov;
 - j) vykonávanie nápravných alebo obmedzujúcich opatrení stanovených v kapitole XI;
 - k) plánovanie, koordináciu a výsledky činností dohľadu nad trhom;
 - l) veci týkajúce sa prístupu k informáciám systému OBD vozidla a k informáciám o opravách a údržbe stanoveného v kapitole XIV, a najmä veci týkajúce sa vykonávania postupov stanovených podľa článku 65.
3. Komisia na základe správ predložených členskými štátmi v súlade s článkom 8 ods. 7 sprístupňuje verejnosti každé dva roky súhrnnú správu o činnostiach dohľadu nad trhom.
4. Komisia každoročne predkladá Európskemu parlamentu správu o činnostiach fóra.
5. Fórum môže zaujať stanovisko alebo vydať odporúčanie v rámci svojej poradnej úlohy a s prihliadnutím na výsledok posudzovania podľa odseku 2.
- Keď fórum zaujíma stanovisko alebo vydáva odporúčania, usiluje sa dosiahnuť konsenzus. Ak konsenzus nie je možné dosiahnuť, fórum zaujíma svoje stanovisko alebo vydáva svoje odporúčania jednoduchou väčšinou hlasov členských štátov. Každý členský štát má pri hlasovaní jeden hlas. Členské štáty s odlišnými pozíciami môžu žiadať, aby sa ich pozície a dôvody, na ktorých sa zakladajú, zaznamenali v stanovisku alebo odporúčaní fóra.
6. Komisia pri prijímaní vykonávacích aktov náležite prihliada na stanoviská fóra zaujaté v súlade s odsekom 5.
7. Fórum ustanovuje svoj rokovací poriadok.

Článok 12

Online výmena údajov

1. Komisia a členské štáty používajú spoločný zabezpečený elektronický systém výmeny informácií uvedený v článku 27 pre osvedčenia o typovom schválení EÚ a ich prílohy uvedené v článku 28 ods. 1 vrátane všetkých protokolov o skúškach, ako aj zmien, zamietnutí alebo odňatí akéhokoľvek typového schválenia EÚ.

Komisia a členské štáty používajú systém na rýchlu výmenu informácií (RAPEX) zriadený smernicou Európskeho parlamentu a Rady 2001/95/ES⁽¹⁾ a Informačný a komunikačný systém pre dohľad nad trhom (ICSMS) zriadený nariadením (ES) č. 765/2008 na účely dohľadu nad trhom, stiahnutí a iných príslušných činností medzi orgánmi dohľadu nad trhom, členskými štátmi a Komisiou.

2. Od 5. júla 2026 členské štáty sprístupnia verejnosti pomocou identifikačného čísla vozidla osvedčenie o zhode každého vozidla ako štruktúrovaný údaj v elektronickom formáte v spoločnom zabezpečenom elektronickom systéme výmeny informácií v súlade s článkom 37.

Od 5. júla 2026 členské štáty sprístupnia verejnosti informácie uvedené v osvedčení o zhode, okrem identifikačných čísel vozidiel, ako štruktúrovaný údaj v elektronickom formáte v spoločnom zabezpečenom elektronickom systéme výmeny informácií v súlade s článkom 37.

Komisia prijme vykonávacie akty stanovujúce formát a kritériá pre prístup verejnosti k informáciám uvedeným v prvom a druhom pododseku tohto odseku. Uvedené vykonávacie akty sa prijímú v súlade s postupom preskúmania uvedeným v článku 83 ods. 2

⁽¹⁾ Smernica Európskeho parlamentu a Rady 2001/95/ES z 3. decembra 2001 o všeobecnej bezpečnosti výrobkov (Ú. v. ES L 11, 15.1.2002, s. 4).

3. Komisia prijme všetky potrebné opatrenia na vytvorenie rozhrania medzi spoločným zabezpečeným elektronickým systémom výmeny informácií uvedeným v článku 27 a systémom RAPEX a systémom ICSMS s cieľom uľahčiť činnosti dohľadu nad trhom a zabezpečiť koordináciu, súdržnosť a presnosť informácií poskytovaných spotrebiteľom a tretím stranám.

4. Členské štáty používajú spoločný zabezpečený elektronický systém výmeny informácií uvedený v článku 27 s cieľom sprístupniť verejnosti od 1. septembra 2022 zoznam typových schválení EÚ vozidiel, systémov, komponentov a samostatných technických jednotiek, ktoré udelili alebo zmenili, ktoré odmietli alebo ktoré odňali, ako aj zoznam technických služieb, ktoré vykonali skúšky na účely príslušných typových schválení EÚ.

Komisia prijíma vykonávacie akty, ktorými sa stanovuje formát a kritériá prístupu verejnosti k informáciám uvedeným v prvom pododseku tohto odseku. Uvedené vykonávacie akty sa prijímajú v súlade s postupom preskúmania uvedeným v článku 83 ods. 2

5. Komisia vytvorí nástroj na to, aby verejnosti sprístupnila výsledky skúšok a sťažnosti, ktoré sa týkajú vlastností vozidiel, systémov, komponentov a samostatných technických jednotiek, od uznaných tretích strán, ktoré spĺňajú požiadavky stanovené vo vykonávacích aktoch uvedených v článku 13 ods. 10

Článok 13

Všeobecné povinnosti výrobcov

1. Výrobcovia zabezpečujú, aby vozidlá, systémy, komponenty a samostatné technické jednotky, ktoré vyrobili a ktoré sa uvádzajú na trh, boli vyrobené a schválené v súlade s požiadavkami stanovenými v tomto nariadení, a najmä tými v článku 5.

2. Výrobcovia sa zodpovedajú schvaľovaciemu orgánu za všetky aspekty schvaľovacieho postupu a za zabezpečenie zhody výroby.

V procese viacstupňového typového schválenia výrobcovia zodpovedajú aj za schválenie a zhodu výroby systémov, komponentov alebo samostatných technických jednotiek, ktoré doplnili v stupni dokončovania vozidla. Výrobcovia, ktorí upravujú komponenty, systémy alebo samostatné technické jednotky, ktoré už boli schválené v predchádzajúcich stupňoch, zodpovedajú za typové schválenie a zhodu výroby upravených komponentov, systémov alebo samostatných technických jednotiek. Výrobcovia na predchádzajúcom stupni poskytnú výrobcovi na nasledujúcom stupni informácie v súvislosti s akoukoľvek zmenou, ktorá môže ovplyvniť typové schválenie komponentu, systému, samostatnej technickej jednotky alebo celého vozidla. Takéto informácie sa poskytujú čo najskôr po udelení nového rozšírenia typového schválenia celého vozidla, a najneskôr v deň začatia výroby nedokončeného vozidla.

3. Výrobcovia, ktorí upravujú nedokončené vozidlo takým spôsobom, že to vedie k zaradeniu do odlišnej kategórie vozidiel, v dôsledku čoho sa požiadavky posúdené v predchádzajúcom stupni typového schválenia zmenili, sú tiež zodpovední za súlad s požiadavkami platnými pre kategóriu vozidiel, do ktorej je upravené vozidlo zaradené.

4. Na účely typového schválenia EÚ vozidiel, systémov, komponentov a samostatných technických jednotiek výrobca so sídlom mimo Únie vymenuje jedného zástupcu so sídlom v Únii, aby ho zastupoval pred schvaľovacím orgánom. Výrobca tiež vymenuje jedného zástupcu so sídlom v Únii na účely dohľadu nad trhom, ktorý môže byť rovnaký ako zástupca vymenovaný na účely typového schválenia EÚ.

5. Výrobcovia zabezpečia, aby ich vozidlá, systémy, komponenty a samostatné technické jednotky neboli konštruované tak, aby obsahovali stratégie alebo iné prostriedky, ktoré menia vlastnosti vykazované počas skúšobných postupov takým spôsobom, že nie sú v súlade s týmto nariadením, keď vykonávajú prevádzku za podmienok, ktoré možno odôvodnene očakávať pri bežnej prevádzke.

6. Výrobcovia zavedú postupy na zabezpečenie toho, aby sériová výroba vozidiel, systémov, komponentov a samostatných technických jednotiek bola naďalej v zhode so schváleným typom.

7. Výrobcovia preskúmajú všetky doručené sťažnosti, ktoré sa týkajú rizík, údajných nehôd alebo problémov nesúladu týkajúcich sa vozidiel, systémov, komponentov, samostatných technických jednotiek, častí alebo vybavenia, ktoré uviedli na trh.

Výrobcovia si vedú záznamy o takýchto sťažnostiach, ktoré v prípade každej sťažnosti zahŕňajú opis problému a podrobnosti potrebné na presnú identifikáciu dotknutého typu vozidla, systému, komponentu, samostatnej technickej jednotky, časti alebo vybavenia, a v prípade podložených sťažností výrobcovia informujú o tom ich distribútorov a dovozcov.

8. Okrem povinného štítku na vozidlách a značiek typového schválenia pripevnených na komponentoch alebo samostatných technických jednotkách v súlade s článkom 38 musia výrobcovia na svojich vozidlách, komponentoch alebo samostatných technických jednotkách sprístupnených na trhu uviesť svoj názov, registrované obchodné meno alebo registrovanú ochrannú známku a kontaktnú adresu v Únii, alebo, ak to nie je možné, musia tieto údaje uviesť na obaloch alebo v sprievodných dokumentoch komponentu alebo samostatnej technickej jednotky.

9. Výrobcovia zabezpečujú, aby podmienky uskladnenia alebo prepravy v čase, keď sú zodpovední za vozidlo, systém, komponent alebo samostatnú technickú jednotku, neohrozovali ich súlad s požiadavkami stanovenými v tomto nariadení.

10. Bez toho, aby bol dotknutý článok 9 ods. 5 a s výhradou ochrany obchodného tajomstva a ochrany osobných údajov v súlade s právom Únie a vnútroštátnym právom, výrobcovia vozidiel poskytujú údaje, ktoré sú potrebné na skúšanie tretími stranami na účely možného nesúladu, vrátane všetkých parametrov a nastavení potrebných na presné zopakovanie podmienok skúšky, v ktorých sa vykonalo skúšanie na účely typového schválenia.

Komisia prijme na účely prvého pododseku tohto odseku vykonávacie akty špecifikujúce údaje, ktoré sa majú bezplatne poskytovať, ako aj požiadavky, ktoré majú spĺňať tretie strany, pokiaľ ide o preukázanie ich oprávneného záujmu v oblasti verejnej bezpečnosti alebo ochrany životného prostredia a ich využitia primeraných skúšobných zariadení. Uvedené vykonávacie akty sa prijímú v súlade s postupom preskúmania uvedeným v článku 83 ods. 2

Článok 14

Povinnosti výrobcov, pokiaľ ide o ich vozidlá, systémy, komponenty, samostatné technické jednotky, časti a vybavenie, ktoré nie sú v súlade s požiadavkami alebo predstavujú vážne riziko

1. Keď vozidlo, systém, komponent, samostatná technická jednotka, časť alebo vybavenie, uvedené na trh alebo do prevádzky, nie je v súlade s týmto nariadením alebo keď sa typové schválenie udelilo na základe nesprávnych údajov, výrobca bezodkladne prijme nápravné opatrenia potrebné na to, aby sa, podľa potreby, dané vozidlo, systém, komponent, samostatná technická jednotka, časť alebo vybavenie dostalo do súladu s požiadavkami, stiahlo z trhu alebo od používateľov.

Výrobca bezodkladne podrobne informuje schvaľovací orgán, ktorý udelil schválenie, o nesúlade a o všetkých prijatých opatreniach.

2. V prípade, že vozidlo, systém, komponent, samostatná technická jednotka, časť alebo vybavenie predstavuje vážne riziko, výrobca bezodkladne podrobne informuje o riziku a o všetkých s tým spojených prijatých opatreniach schvaľovacie orgány a orgány dohľadu nad trhom.

3. Výrobcovia uchovávajú osvedčenia o typovom schválení EÚ a ich prílohy uvedené v článku 28 ods. 1 počas 10 rokov po skončení platnosti typového schválenia EÚ vozidla a počas piatich rokov po skončení platnosti typového schválenia EÚ systému, komponentu alebo samostatnej technickej jednotky.

Výrobcovia vozidiel uchovávajú pre potrebu schvaľovacích orgánov počas 10 rokov od dátumu výroby vozidla kópiu osvedčení o zhode uvedených v článku 36.

4. Výrobcovia poskytujú vnútroštátnemu orgánu alebo Komisii na základe odôvodnenej žiadosti tohto orgánu alebo Komisie kópiu osvedčenia o typovom schválení EÚ alebo povolenia uvedeného v článku 55 ods. 1, ktoré preukazujú zhodu vozidla, systému, komponentu, samostatnej technickej jednotky, časti alebo vybavenia v jazyku ľahko zrozumiteľnom pre vnútroštátny orgán alebo Komisiu.

Výrobcovia spolupracujú s vnútroštátnym orgánom na základe jeho odôvodnenej žiadosti pri každom opatrení prijatom v súlade s článkom 20 nariadenia (ES) č. 765/2008 s cieľom odstrániť riziká, ktoré predstavuje vozidlo, systém, komponent, samostatná technická jednotka, časť alebo vybavenie, ktoré sprístupnili na trhu.

Článok 15

Povinnosti zástupcov výrobcu

1. Zástupca výrobcu vykonáva úlohy uvedené v splnomocnení od výrobcu. Toto splnomocnenie zástupcovi umožňuje aspoň:
 - a) mať prístup k osvedčeniu o typovom schválení EÚ a jeho prílohám uvedeným v článku 28 ods. 1 a osvedčeniu o zhode v jednom z úradných jazykov Únie; takáto dokumentácia je schvaľovacím orgánom a orgánom dohľadu nad trhom k dispozícii počas 10 rokov po skončení platnosti typového schválenia EÚ vozidla a počas piatich rokov po skončení platnosti typového schválenia EÚ systému, komponentu alebo samostatnej technickej jednotky;
 - b) poskytovať schvaľovaciemu orgánu na základe jeho odôvodnenej žiadosti všetky informácie, dokumentáciu a všetky ostatné technické špecifikácie vrátane prístupu k softvéru a algoritmom, ktoré sú potrebné na preukázanie zhody výroby vozidla, systému, komponentu alebo samostatnej technickej jednotky;
 - c) spolupracovať so schvaľovacími orgánmi alebo orgánmi dohľadu nad trhom na ich žiadosť pri každom prijatom opatrení s cieľom odstrániť vážne riziko, ktoré predstavuje vozidlo, systémy, komponenty, samostatné technické jednotky, časti alebo vybavenie, na ktoré sa vzťahuje dané splnomocnenie;
 - d) bezodkladne informovať výrobcu o sťažnostiach a hláseniach týkajúcich sa rizík, údajných nehôd alebo problémov nesúlady týkajúcich sa vozidiel, systémov, komponentov, samostatných technických jednotiek, častí alebo vybavenia, na ktoré sa vzťahuje jeho splnomocnenie;
 - e) majú právo ukončiť dané splnomocnenie bez sankcie, ak výrobca koná v rozpore so svojimi povinnosťami vyplývajúcimi z tohto nariadenia.
2. Zástupca výrobcu, ktorý ukončí splnomocnenie z dôvodov uvedených v odseku 1 písm. e), to bezodkladne oznámi schvaľovaciemu orgánu, ktorý udelil typové schválenie, a Komisii.

Informácie, ktoré sa majú oznámiť, špecifikujú aspoň:

- a) dátum ukončenia splnomocnenia;
- b) dátum, do ktorého sa odstupujúci zástupca výrobcu môže uvádzať v informáciách dodávaných výrobcom vrátane akéhokoľvek reklamného materiálu;
- c) odovzdanie dokumentov vrátane aspektu dôvernosti a práv duševného vlastníctva;
- d) povinnosť odstupujúceho zástupcu výrobcu postúpiť po skončení splnomocnenia výrobcovi alebo nastupujúcemu zástupcovi výrobcu každú sťažnosť alebo správu o rizikách a údajných nehodách súvisiacu s vozidlom, systémom, komponentom, samostatnou technickou jednotkou, časťou alebo vybavením, pre ktoré bol odstupujúci zástupca výrobcu menovaný ako zástupca výrobcu.

Článok 16

Povinnosti dovozcov

1. Dovozcovia uvádzajú na trh len vozidlá, systémy, komponenty alebo samostatné technické jednotky, ktoré sú v súlade s týmto nariadením.
2. Dovozca pred uvedením typovo schváleného vozidla, systému, komponentu alebo samostatnej technickej jednotky na trh overuje, že sa na ne vzťahuje platné osvedčenie o typovom schválení EÚ a že systém, komponent alebo samostatná technická jednotka sú označené požadovanou značkou typového schválenia a sú v súlade s článkom 13 ods. 8.

Dovozca v prípade vozidla zabezpečuje, aby malo vozidlo požadované osvedčenie o zhode.

3. Ak vozidlo, systém, komponent alebo samostatná technická jednotka, nie je v zhode s požiadavkami tohto nariadenia, a najmä ak nezodpovedá svojmu typovému schváleniu, dovozcovia nesmú vozidlo, systém, komponent ani samostatnú technickú jednotku uviesť na trh, uviesť do prevádzky ani prihlásiť do evidencie, pokiaľ nebudú uvedené do súladu.

4. Ak vozidlo, systém, komponent, samostatná technická jednotka, časť alebo vybavenie predstavuje vážne riziko, dovozcovia o tom informujú výrobcu a orgány dohľadu nad trhom. V prípade typovo schválených vozidiel, systémov, komponentov a samostatných technických jednotiek o tom dovozcovia informujú aj schvaľovací orgán, ktorý udelil typové schválenie.
5. Dovozcovia uvádzajú svoje meno, registrované obchodné meno alebo registrovanú ochrannú známku a svoju kontaktnú adresu na vozidle, komponente, samostatnej technickej jednotke, časti alebo vybavení, alebo, ak to nie je možné, na obaloch alebo v sprievodných dokumentoch komponentov, samostatných technických jednotiek, častí alebo vybavenia.
6. Dovozcovia zabezpečujú, aby boli k vozidlu, systému, komponentu alebo samostatnej technickej jednotke priložené pokyny a informácie vyžadované v článku 59 v úradnom jazyku alebo v úradných jazykoch príslušných členských štátov.
7. Dovozcovia z dôvodu ochrany zdravia a bezpečnosti spotrebiteľov vedú záznamy o sťažnostiach a stiahnutí týkajúcich sa vozidiel, systémov, komponentov, samostatných technických jednotiek, častí alebo vybavenie, ktoré uviedli na trh, od používateľov a priebežne informujú svojich distribútorov o takýchto sťažnostiach a stiahnutiach.
8. Dovozcovia bezodkladne informujú príslušného výrobcu o všetkých doručených sťažnostiach týkajúcich sa rizík, údajných nehôd, problémov nesúladu týkajúcich sa vozidiel, systémov, komponentov, samostatných technických jednotiek, častí alebo vybavenia, ktoré uviedli na trh.
9. Dovozcovia zabezpečujú, aby podmienky uskladnenia alebo prepravy v čase, keď sú zodpovední za vozidlo, systém, komponent alebo samostatnú technickú jednotku, neohrozovali ich súlad s požiadavkami stanovenými v tomto nariadení.

Článok 17

Povinnosti dovozcov, pokiaľ ide o ich vozidlá, systémy, komponenty, samostatné technické jednotky, časti a vybavenie, ktoré nie sú v súlade s požiadavkami, alebo ktoré predstavujú vážne riziko

1. Ak vozidlo, systém, komponent, samostatná technická jednotka, časť alebo vybavenie, ktoré dovozcovia uviedli na trh, nie sú v súlade s týmto nariadením, dovozcovia bezodkladne prijímú nápravné opatrenia potrebné na to, aby, podľa potreby, dané vozidlo, systém, komponent, samostatnú technickú jednotku, časť alebo vybavenie dostal pod dohľadom výrobcu do súladu, stiahol ich z trhu alebo ich stiahol od používateľov. Dovozcovia to tiež oznámia výrobcovi a schvaľovaciemu orgánu, ktorý udelil typové schválenie EÚ.
 2. V prípade, že vozidlo, systém, komponent, samostatná technická jednotka, časť alebo vybavenie, ktoré sa uviedli na trh, predstavujú vážne riziko, dovozcovia bezodkladne poskytnú výrobcovi a schvaľovaciemu orgánovi a orgánovi dohľadu nad trhom podrobné informácie o tomto vážnom riziku.
- Dovozcovia tiež informujú schvaľovacie orgány a orgány dohľadu nad trhom o každom prijatom opatrení a uvedú podrobné údaje, najmä o vážnom riziku a každom opatrení prijatom výrobcovi.
3. Dovozcovia uchovávajú kópiu osvedčenia o typovom schválení EÚ a jeho príloh uvedených v článku 28 ods. 1 počas 10 rokov po skončení platnosti typového schválenia EÚ vozidla a počas piatich rokov po skončení platnosti typového schválenia EÚ systému, komponentu alebo samostatnej technickej jednotky, a zabezpečujú, aby sa na požiadanie mohli poskytnúť schvaľovaciemu orgánovi a orgánovi dohľadu nad trhom.
 4. Na základe odôvodnenej žiadosti vnútroštátneho orgánu mu dovozcovia poskytnú všetky informácie a dokumentáciu potrebnú na preukázanie zhody vozidla, systému, komponentu alebo samostatnej technickej jednotky v jazyku zrozumiteľnom pre uvedený orgán.

Dovozcovia spolupracujú s vnútroštátnym orgánom na základe jeho odôvodnenej žiadosti pri každom opatrení prijatom v súlade s článkom 20 nariadenia (ES) č. 765/2008 s cieľom odstrániť riziká, ktoré predstavuje vozidlo, systém, komponent, samostatná technická jednotka, časť alebo vybavenie, ktoré sprístupnili na trhu.

Článok 18

Povinnosti distribútorov

1. Distribútori pred tým, ako na trhu sprístupnia vozidlo, systém, komponent alebo samostatnú technickú jednotku, overuje, či je vozidlo, systém, komponent alebo samostatná technická jednotka vybavená požadovaným povinným štítkom alebo značkou typového schválenia, či sú k nemu priložené požadované dokumenty a pokyny a bezpečnostné informácie vyžadované v článku 59 v úradnom jazyku alebo v úradných jazykoch príslušného členského štátu, a či dovozca a výrobca splnili požiadavky stanovené v článku 13 ods. 8 a článku 16 ods. 5
2. Distribútori bezodkladne informujú príslušného výrobcu o všetkých doručených sťažnostiach týkajúcich sa rizík, údajných nehôd, problémov nesúladu týkajúcich sa vozidiel, systémov, komponentov, samostatných technických jednotiek, častí alebo vybavenia, ktoré sprístupnili na trhu.
3. Distribútori zabezpečujú, aby podmienky uskladnenia alebo prepravy v čase, keď sú zodpovední za vozidlo, systém, komponent alebo samostatnú technickú jednotku, neohrozovali ich súlad s požiadavkami stanovenými v tomto nariadení.

Článok 19

Povinnosti distribútorov, pokiaľ ide o ich vozidlá, systémy, komponenty, samostatné technické jednotky, časti a vybavenie, ktoré nie sú v súlade s požiadavkami, alebo ktoré predstavujú vážne riziko

1. Ak vozidlo, systém, komponent, samostatná technická jednotka, časť alebo vybavenie nie je v zhode s týmto nariadením, distribútori o tom informujú výrobcu, dovozcu a schvaľovací orgán, ktorý udelil príslušné typové schválenie EÚ, a vozidlo, systém, komponent, samostatnú technickú jednotku, časť alebo vybavenie nesprístupnia na trhu, kým nebude v zhode.
2. Ak vozidlo, systém, komponent, samostatná technická jednotka, časť alebo vybavenie, ktoré distribútori sprístupnili na trhu, nie je v súlade s týmto nariadením, oznámia to výrobcovi, dovozcom a schvaľovaciemu orgánu, ktorý udelil typové schválenie EÚ.
3. V prípade, že vozidlo, systém, komponent, samostatná technická jednotka, časť alebo vybavenie predstavuje vážne riziko, distribútori bezodkladne poskytnú podrobné informácie o tomto vážnom riziku výrobcovi, dovozcom a schvaľovacím orgánom a orgánom dohľadu nad trhom v členských štátoch, v ktorých sa vozidlo, systém, komponent, samostatná technická jednotka, časť alebo vybavenie sprístupnili na trhu.

Distribútori ich tiež informujú o každom prijatom opatrení a uvedú podrobné údaje o každom opatrení prijatom výrobcom.

4. Distribútori spolupracujú s vnútroštátnym orgánom na základe jeho odôvodnenej žiadosti pri každom opatrení prijatom v súlade s článkom 20 nariadenia (ES) č. 765/2008 s cieľom odstrániť riziká, ktoré predstavuje vozidlo, systém, komponent, samostatná technická jednotka, časť alebo vybavenie, ktoré sprístupnili na trhu.

Článok 20

Prípady, v ktorých sa povinnosti výrobcov uplatňujú na dovozcov a distribútorov

Dovozca alebo distribútor sa na účely tohto nariadenia považuje za výrobcu a na základe článkov 8, 13 a 14 sa na neho vzťahujú povinnosti výrobcu v týchto prípadoch:

- a) keď dovozca alebo distribútor sprístupňuje vozidlo, systém, komponent alebo samostatnú technickú jednotku na trhu alebo je zodpovedný za ich uvedenie do prevádzky pod svojím menom alebo ochrannou známkou alebo upravuje vozidlo, systém, komponent alebo samostatnú technickú jednotku tak, že vozidlo, systém, komponent alebo samostatná technická jednotka už nemôže spĺňať uplatniteľné požiadavky, alebo
- b) keď dovozca alebo distribútor sprístupňuje vozidlo, systém, komponent alebo samostatnú technickú jednotku na trhu alebo je zodpovedný za ich uvedenie do prevádzky na základe typového schválenia OSN udeleného výrobcovi mimo Únie a nie je možné určiť zástupcu výrobcu na území Únie.

Článok 21

Určenie hospodárskych subjektov

Hospodárske subjekty poskytujú na žiadosť schvaľovacieho orgánu alebo orgánu dohľadu nad trhom počas obdobia 10 rokov po uvedení na trh vozidla a počas piatich rokov po uvedení na trh systému, komponentu, samostatnej technickej jednotky, časti alebo vybavenia informácie o:

- a) totožnosti každého hospodárskeho subjektu, ktorý im dodal vozidlo, systém, komponent alebo samostatnú technickú jednotku, časť alebo vybavenie;
- b) totožnosti každého hospodárskeho subjektu, ktorému dodali vozidlo, systém, komponent alebo samostatnú technickú jednotku, časť alebo vybavenie.

KAPITOLA III

POSTUPY TYPOVÉHO SCHVÁLENIA EÚ

Článok 22

Postupy typového schválenia EÚ

1. Keď výrobca žiada o typové schválenie celého vozidla, môže si zvoliť jeden z týchto postupov:

- a) postupné typové schválenie;
- b) jednostupňové typové schválenie;
- c) zmiešané typové schválenie.

Okrem toho si výrobca môže pre nedokončené alebo dokončované vozidlo zvoliť viacstupňové typové schválenie.

2. Bez toho, aby boli dotknuté požiadavky regulačných aktov uvedených v prílohe II, na typové schválenie systému, komponentu a samostatnej technickej jednotky sa uplatňuje iba jednostupňové typové schválenie.

3. Viacstupňové typové schválenie sa udeľuje nedokončenému alebo dokončovaniu typu vozidla, ktorý sa s ohľadom na stav dokončenia vozidla zhoduje s údajmi uvedenými v informačnej zložke uvedenej v článku 24 a ktorý spĺňa technické požiadavky stanovené v príslušných regulačných aktoch uvedených v prílohe II.

Viacstupňové typové schválenie sa uplatňuje aj na dokončené vozidlá, ktoré boli zmenené alebo upravené iným výrobcom po ich dokončení.

4. Typové schválenie EÚ pre konečný stupeň dokončenia sa udeľí len po tom, ako schvaľovací orgán overil v súlade s postupmi stanovenými v prílohe IX, že typ vozidla schválený v konečnom stupni spĺňa v čase schválenia všetky platné technické požiadavky. Overenie zahŕňa dokumentárnu kontrolu všetkých požiadaviek, na ktoré sa vzťahuje typové schválenie EÚ nedokončeného typu vozidla udelené v rámci viacstupňového postupu, a to aj v prípade, keď typové schválenie EÚ bolo vydané pre inú kategóriu vozidla.

5. Výber postupu typového schválenia EÚ uvedeného v odseku 1 nemá vplyv na uplatniteľné požiadavky, ktoré musí schválený typ vozidla spĺňať v čase udelenia typového schválenia celého vozidla.

6. Viacstupňové typové schválenie môže použiť aj jeden výrobca za predpokladu, že sa nepoužije na obídanie požiadaviek uplatniteľných na vozidlá vyrobené v jednom stupni. Vozidlá vyrobené jedným výrobcom sa na účely článkov 41, 42 a 49 nepovažujú za vyrobené vo viacerých stupňoch.

Článok 23

Žiadosť o typové schválenie EÚ

1. Výrobca predkladá schvaľovaciemu orgánu žiadosť o typové schválenie EÚ a informačnú zložku uvedenú v článku 24.

2. Podá sa len jedna žiadosť týkajúca sa príslušného typu vozidla, systému, komponentu alebo samostatnej technickej jednotky. Uvedená jediná žiadosť sa podá len v jednom členskom štáte a v ňom len jednému schvaľovaciemu orgánu.

Nová žiadosť týkajúca sa toho istého typu vozidla, systému, komponentu alebo samostatnej technickej jednotky sa nemôže predložiť v inom členskom štáte, ak:

- a) schvaľovací orgán odmietol udeliť typové schválenie tomuto typu;
- b) schvaľovací orgán odňal typové schválenie tomuto typu alebo
- c) výrobca stiahol žiadosť o typové schválenie tohto typu.

Schvaľovací orgán zamietne žiadosť o typové schválenie iného označenia typu alebo zmeny v súvislosti s predchádzajúcou žiadosťou v prípade, že zmeny nie sú dostatočné na to, aby predstavovali nový typ vozidla, systému, komponentu alebo samostatnej technickej jednotky.

3. V žiadosti o typové schválenie EÚ určitého typu vozidla, systému, komponentu alebo samostatnej technickej jednotky sa uvedie vyhlásenie výrobcu, ktorým v súlade s odsekom 2 druhým pododsekom potvrdzuje, že:

- a) výrobca nepodal žiadosť o typové schválenie EÚ pre ten istý typ u žiadneho iného schvaľovacieho orgánu, ani že žiadny iný schvaľovací orgán neudelil výrobcovi takéto schválenie;
- b) žiadny schvaľovací orgán neodmietol udeliť typové schválenie tomuto typu;
- c) žiadny schvaľovací orgán neodňal typové schválenie tomuto typu a
- d) výrobca nestiahol žiadosť o typové schválenie tohto typu.

4. Pre každý typ vozidla, systému, komponentu alebo samostatnej technickej jednotky sa na schválenie predloží samostatná žiadosť.

Článok 24

Informačná zložka

1. Informačná zložka obsahuje:

- a) informačný dokument v súlade so vzorom stanovenom vo vykonávacích aktoch uvedených v odseku 4 pre jedностupňové typové schválenie alebo zmiešané typové schválenie celého vozidla alebo pre postupné typové schválenie celého vozidla alebo v prípade typového schválenia systému, komponentu alebo samostatnej technickej jednotky v súlade s príslušným regulačným aktom uvedeným v prílohe II;
- b) všetky údaje, výkresy, fotografie a ostatné príslušné informácie;
- c) v prípade vozidiel údaje o postupe alebo postupoch zvolených v súlade s článkom 22 ods. 1;
- d) všetky dodatočné informácie požadované schvaľovacím orgánom v súvislosti s postupom typového schválenia EÚ.

2. Informačný dokument uvedený v odseku 1 písm. a) pre typové schválenie celého vozidla obsahuje úplný súbor informácií o vlastnostiach typu vozidla, ktoré potrebuje schvaľovací orgán na určenie typu vozidla a na riadne vykonanie postupu typového schválenia.

3. Výrobca predloží informačnú zložku schvaľovaciemu orgánu v elektronickom formáte, ktorý je prijateľný pre uvedený orgán. Schvaľovací orgán môže súhlasiť aj s tým, že informačná zložka sa predloží v papierovej forme.

4. Komisia prijíma vykonávacie akty stanovujúce vzor informačného dokumentu a akúkoľvek inú časť informačnej zložky a harmonizovaný elektronický formát na účely odseku 3 tohto článku. Uvedené vykonávacie akty sa prijímajú v súlade s postupom preskúmania uvedeným v článku 83 ods. 2. Prvý takýto vykonávací akt sa prijme do 5. júla 2020.

Článok 25

Dodatočné informácie, ktoré sa majú predložiť so žiadosťou o typové schválenie EÚ

1. K žiadosti o postupné typové schválenie sa okrem informačnej zložky uvedenej v článku 24 prikladá aj kompletný súbor osvedčení o typovom schválení EÚ alebo osvedčení o typovom schválení OSN a ich príloh, ktoré sa požadujú podľa regulačných aktov uvedených v prílohe II.

V prípade typového schválenia systému, komponentu alebo samostatnej technickej jednotky v súlade s regulačnými aktmi uvedenými v prílohe II má schvaľovací orgán prístup k informačnej zložke, a ak je to uplatniteľné, k osvedčeniam o typovom schválení EÚ a ich prílohám dovtedy, kým sa neudelí typové schválenie celého vozidla alebo sa jeho udelenie nezamietne.

2. K žiadosti o zmiešané typové schválenie sa okrem informačnej zložky uvedenej v článku 24 prikladajú aj osvedčenia o typovom schválení EÚ alebo osvedčenia o typovom schválení OSN a ich prílohy, ktoré sa požadujú podľa regulačných aktov uvedených v prílohe II.

V prípade systémov, pre ktoré neboli predložené žiadne osvedčenia o typovom schválení EÚ alebo osvedčenia o typovom schválení OSN, sa k žiadosti okrem informačnej zložky uvedenej v článku 24 prikladajú informácie vyžadované na schválenie týchto systémov počas etapy schválenia vozidla a namiesto osvedčenia o typovom schválení EÚ alebo osvedčenia o typovom schválení OSN protokol o skúške.

3. K žiadosti o viacstupňové typové schválenie sa prikladajú tieto informácie:

- a) v prvom stupni tie časti informačnej zložky a osvedčení o typovom schválení EÚ, osvedčení o typovom schválení OSN, alebo ak je to uplatniteľné, protokoly o skúškach, ktoré sa vzťahujú na stupeň dokončenia základného vozidla;
- b) v druhom a v ďalších stupňoch tie časti informačnej zložky a osvedčení o typovom schválení EÚ alebo osvedčení o typovom schválení OSN, ktoré sa vzťahujú na aktuálny stupeň dokončenia, a kópia osvedčenia o typovom schválení EÚ celého vozidla, ktoré sa vydalo v predchádzajúcom stupni výroby, ako aj všetky podrobnosti o akýchkoľvek zmenách alebo doplnkoch, ktoré urobil výrobca na vozidle.

Informácie uvedené v tomto odseku sa poskytujú v súlade s článkom 24 ods. 3.

4. Schvaľovací orgán a technické služby majú prístup k softvéru a algoritmom vozidla, ktoré považujú za potrebné na výkon svojej činnosti.

Schvaľovací orgán a technické služby tiež môžu od výrobcu vyžadovať, aby poskytol dokumentáciu alebo akékoľvek ďalšie potrebné informácie s cieľom umožniť schvaľovaciemu orgánu alebo technickým službám primeranú úroveň pochopenia systémov vrátane procesu vývoja systému a koncepcie systému, ako aj funkcií softvéru a algoritmov, ktoré sú potrebné na overenie súladu s požiadavkami tohto nariadenia, aby bolo možné rozhodnúť o tom, ktoré skúšky sa požadujú, alebo aby sa uľahčilo ich vykonanie.

KAPITOLA IV

VYKONANIE POSTUPOV TYPOVÉHO SCHVÁLENIA EÚ

Článok 26

Všeobecné ustanovenia pre vykonanie postupov typového schválenia EÚ

1. Pre každý typ vozidla, systému, komponentu alebo samostatnej technickej jednotky sa môže udeliť len jedno typové schválenie EÚ.

2. Schvaľovací orgán po prijatí žiadosti v súlade s článkom 23 vydáva typové schválenie EÚ len po tom, ako overil všetky tieto prvky:

- a) opatrenia na zabezpečenie zhody výroby podľa článku 31;
- b) že bolo predložené vyhlásenie uvedené v článku 23 ods. 3;

- c) súlad typu vozidla, systému, komponentu alebo samostatnej technickej jednotky s uplatniteľnými požiadavkami;
 - d) skutočnosť, že schvaľovací orgán v prípade typového schválenia celého vozidla podľa postupu postupného, zmiešaného alebo viacstupňového postupu typového schválenia, v súlade s článkom 22 ods. 4 overuje, že pre systémy, komponenty a samostatné technické jednotky sú vydané samostatné a platné typové schválenia, ktoré boli udelené podľa požiadaviek platných v čase udelenia typového schválenia celého vozidla.
3. Pokiaľ ide o typové schválenie EÚ, uplatňujú sa postupy uvedené v prílohe III, a pokiaľ ide o viacstupňové typové schválenie, uplatňujú sa postupy uvedené v prílohe IX.

Komisia je splnomocnená prijímať delegované akty v súlade s článkom 82, ktorými sa menia prílohy III a IX, aby sa zohľadnil vývoj v oblasti regulácie a technologický vývoj prostredníctvom aktualizácie v nich uvedených postupov v súvislosti s typovým schválením EÚ a viacstupňovým typovým schválením.

4. Schvaľovací orgán zostavuje súbor informácií, ktorý obsahuje informačnú zložku uvedenú v článku 24 s priloženými protokolmi o skúškach a všetkými ostatnými dokumentmi, ktoré k informačnej zložke pripojila technická služba alebo schvaľovací orgán počas výkonu svojich úloh.

Súbor informácií sa môže uchovávať v elektronickej podobe. Obsahuje index, v ktorom sa jasne uvádzajú všetky strany a formát každého dokumentu a v ktorom sú chronologicky zaznamenané všetky zmeny typového schválenia EÚ.

Schvaľovací orgán uchováva súbor informácií, aby bol k dispozícii počas 10 rokov po skončení platnosti príslušného typového schválenia EÚ.

5. Schvaľovací orgán odmietne udeliť typové schválenie EÚ, keď zistí, že typ vozidla, systému, komponentu alebo samostatnej technickej jednotky, aj keď je v súlade s príslušnými požiadavkami, predstavuje vážne bezpečnostné riziko alebo môže vážne poškodiť životné prostredie alebo verejné zdravie. V takom prípade bezodkladne zašle schvaľovaciemu orgánom ostatných členských štátov a Komisii podrobný spis, v ktorom vysvetlí dôvody svojho rozhodnutia a uvedie dôkazy svojich zistení.

6. V súlade s článkom 22 ods. 4 v prípade postupov postupného, zmiešaného alebo viacstupňového typového schválenia schvaľovací orgán odmietne udeliť typové schválenie EÚ, ak zistí, že systémy, komponenty alebo samostatné technické jednotky nie sú v súlade s požiadavkami stanovenými v tomto nariadení.

Schvaľovací orgán požiada schvaľovacie orgány, ktoré udelili typové schválenia na systémy, komponenty alebo samostatné technické jednotky, aby konali v súlade s článkom 54 ods. 2.

Článok 27

Oznámenie udelených, zmenených, zamietnutých a odňatých typových schválení EÚ

1. Keď schvaľovací orgán vydáva alebo mení osvedčenie o typovom schválení EÚ, sprístupňuje schvaľovaciemu orgánom ostatných členských štátov, orgánom dohľadu nad trhom a Komisii kópiu osvedčenia o typovom schválení EÚ pre každý typ vozidla, systému, komponentu a samostatnej technickej jednotky, pre ktorý udelil typové schválenie spolu s jeho prílohami vrátane protokolov o skúškach uvedených v článku 30. Táto kópia je k dispozícii prostredníctvom spoločného zabezpečeného elektronického systému výmeny informácií v súlade s vykonávacími aktmi uvedenými v odseku 3 tohto článku.
2. Schvaľovací orgán prostredníctvom spoločného zabezpečeného elektronického systému výmeny informácií v súlade s vykonávacími aktmi uvedenými v odseku 3 bezodkladne informuje schvaľovacie orgány ostatných členských štátov a Komisiu o zamietnutí alebo odňatí akéhokoľvek typového schválenia EÚ a uvedie dôvody pre svoje rozhodnutie.
3. Pokiaľ ide o spoločný zabezpečený elektronický systém výmeny informácií, Komisia prijme vykonávacie akty stanovujúce formát elektronických dokumentov, ktoré majú byť k dispozícii, mechanizmus výmeny, postupy informovania orgánov o udelení typových schválení EÚ, o ich zmenách, zamietnutiach a odňatiach a o príslušných bezpečnostných opatreniach. Uvedené vykonávacie akty sa prijímajú v súlade s postupom preskúmania uvedeným v článku 83 ods. 2 Prvý takýto vykonávací akt sa prijme do 5. júla 2020.

Článok 28

Osvedčenie o typovom schválení EÚ

1. Osvedčenie o typovom schválení EÚ obsahuje tieto prílohy:
 - a) súbor informácií uvedený v článku 26 ods. 4;
 - b) protokoly o skúškach uvedené v článku 30 v prípade typového schválenia systému, komponentu alebo samostatnej technickej jednotky, alebo dokument o výsledkoch skúšok v prípade typového schválenia celého vozidla;
 - c) v prípade typového schválenia celého vozidla meno a vzor podpisu osoby alebo osôb oprávnených podpisovať osvedčenia o zhode a vyhlásenie o ich funkcií v spoločnosti;
 - d) v prípade typového schválenia celého vozidla vyplnený vzor osvedčenia o zhode typu vozidla.
2. Osvedčeniu o typovom schválení EÚ sa prideli jedinečné číslo v súlade s harmonizovaným systémom číslovania, ktoré umožňuje aspoň identifikáciu členského štátu, ktorý udelil toto typové schválenie EÚ a identifikáciu požiadaviek, ktoré typ vozidla, systém, komponent alebo samostatná technická jednotka spĺňa.
3. Komisia prijíma vykonávacie akty, ktorými sa stanovujú vzory osvedčenia o typovom schválení EÚ, harmonizovaného systému číslovania a dokumentu o výsledkoch skúšok vrátane príslušných elektronických formátov. Uvedené vykonávacie akty sa prijímú v súlade s postupom preskúmania uvedeným v článku 83 ods. 2 Prvý takýto vykonávací akt sa prijme do 5. júla 2020.
4. Schvaľovací orgán v súvislosti s každým typom vozidla, systému, komponentu a samostatnej technickej jednotky:
 - a) vyplní všetky príslušné časti osvedčenia o typovom schválení EÚ vrátane jeho príloh;
 - b) zostavuje index súboru informácií uvedených v článku 26 ods. 4;
 - c) bezodkladne vydáva výrobcovi vyplnené osvedčenie o typovom schválení EÚ a jeho prílohy.
5. V prípade typového schválenia EÚ, ktorého platnosť bola obmedzená v súlade s článkom 39, článkom 43 alebo časťou III prílohy II, alebo vo vzťahu ku ktorému sa určité ustanovenia tohto nariadenia alebo regulačných aktov uvedených v prílohe II neuplatňujú, sa v osvedčení o typovom schválení EÚ uvádzajú tieto obmedzenia alebo príslušné ustanovenia, ktoré sa neuplatňujú.
6. Ak si výrobca vozidla zvolí postup zmiešaného typového schválenia, schvaľovací orgán doplní súbor informácií uvedený v článku 26 ods. 4 o odkazy na protokoly o skúškach uvedené v článku 30 v prípade systémov, komponentov alebo samostatných technických jednotiek, pre ktoré osvedčenie o typovom schválení EÚ nebolo vydané. Schvaľovací orgán tiež jasne uvedie v súbore informácií technické požiadavky regulačných aktov uvedených v prílohe II, voči ktorým bolo vozidlo skúšané.
7. Pokiaľ sa výrobca vozidla rozhodne pre postup jednostupňového typového schválenia, schvaľovací orgán k osvedčeniu o typovom schválení EÚ pripojí zoznam príslušných regulačných aktov v súlade so vzorom uvedeným vo vykonávacích aktoch uvedených v odseku 3.

Článok 29

Osobitné ustanovenia o typových schváleniach EÚ pre systémy, komponenty a samostatné technické jednotky

1. Typové schválenie EÚ sa udeľuje systému, komponentu alebo samostatnej technickej jednotke, ktorá sa zhoduje s údajmi uvedenými v informačnej zložke uvedenej v článku 24 a ktorá spĺňa technické požiadavky stanovené v príslušných regulačných aktoch uvedených v prílohe II.
2. Ak sa na komponenty alebo samostatné technické jednotky, bez ohľadu na to, či sú určené na opravu, servis alebo údržbu, vzťahuje aj typové schválenie systému vo vzťahu k vozidlu, nevyžaduje sa ďalšie typové schválenie komponentu ani samostatnej technickej jednotky, pokiaľ sa neustanovuje v príslušných regulačných aktoch uvedených v prílohe II, že sa takéto typové schválenie vyžaduje.

3. Ak komponent alebo samostatná technická jednotka plní svoju funkciu alebo má špecifické vlastnosti iba v spojení s inými časťami vozidla, a preto je možné overiť súlad iba v prípade, keď komponent alebo samostatná technická jednotka funguje v spojení s danými inými časťami vozidla, rozsah typového schválenia EÚ komponentu alebo samostatnej technickej jednotky sa primerane obmedzí.

V takýchto prípadoch sa v osvedčení o typovom schválení EÚ uvádzajú všetky obmedzenia použitia komponentu alebo samostatnej technickej jednotky a osobitné podmienky montáže uvedeného komponentu alebo samostatnej technickej jednotky na vozidle.

Ak je tento komponent alebo samostatná technická jednotka namontovaná vo vozidle, schvaľovací orgán v čase schvaľovania vozidla overuje súlad uvedeného komponentu alebo samostatnej technickej jednotky so všetkými uplatniteľnými obmedzeniami použitia alebo podmienkami montáže.

Článok 30

Skúšky požadované na typové schválenie EÚ

1. Schvaľovací orgán overuje na účely udelenia typových schválení EÚ súlad s technickými požiadavkami tohto nariadenia prostredníctvom vhodných skúšok, ktoré vykonávajú jeho technické služby.
2. Základné prvky skúšok vrátane technických požiadaviek, ktorých splnenie bolo skúškami overené, sa zaznamená v protokole o skúške.
3. Komisia prijme vykonávacie akty stanovujúce formát protokolov o skúškach. Uvedené vykonávacie akty sa prijímú v súlade s postupom preskúmania uvedeným v článku 83 ods. 2 Prvý takýto vykonávací akt sa prijme do 5. júla 2020.
4. Výrobca poskytuje schvaľovaciemu orgánu a poskytuje dotknutým technickým službám vozidlá, systémy, komponenty alebo samostatné technické jednotky, ktoré sa na vykonanie požadovaných skúšok požadujú podľa príslušných regulačných aktov uvedených v prílohe II.
5. Požadované skúšky sa vykonávajú na vozidlách, systémoch, komponentoch a samostatných technických jednotkách, ktoré sú reprezentatívne pre typ, ktorý sa má schváliť.
6. Ak bola poskytnutá škála hodnôt parametrov a podmienok, ktoré sa použili na vykonanie vhodných skúšok uvedených v odseku 1, môže si technická služba vybrať ktorúkoľvek hodnotu z uvedenej škály.
7. Virtuálne skúšobné metódy sa na žiadosť výrobcu a po získaní súhlasu schvaľovacieho orgánu môžu v súlade s prílohou VIII použiť ako alternatívy skúšok uvedených v odseku 1.
8. Komisia je splnomocnená v súlade s článkom 82 prijímať delegované akty, ktorými sa mení príloha VIII, aby sa zohľadnil technologický vývoj a vývoj v oblasti regulácie, prostredníctvom aktualizácie zoznamu regulačných aktov, v súvislosti s ktorými môže výrobca alebo technická služba použiť virtuálne skúšobné metódy a osobitné podmienky, v ktorých sa tieto virtuálne skúšobné metódy majú použiť.

Článok 31

Opatrenia na zabezpečenie zhody výroby

1. Schvaľovací orgán, ktorý udelil typové schválenie EÚ, prijíma nevyhnutné opatrenia v súlade s prílohou IV, aby overil, v prípade potreby v spolupráci so schvaľovacími orgánmi iných členských štátov, či výrobca vozidlá, systémy, komponenty alebo samostatné technické jednotky vyrába v súlade so schváleným typom.
2. Schvaľovací orgán, ktorý udelil typové schválenie celého vozidla, overuje štatisticky významný počet vzoriek vozidiel a osvedčení o zhode, pokiaľ ide o ich súlad s článkami 36 a 37, a overuje správnosť údajov v uvedených osvedčeniach o zhode.
3. Schvaľovací orgán, ktorý udelil typové schválenie EÚ, prijíma v prípade potreby v spolupráci so schvaľovacími orgánmi iných členských štátov nevyhnutné opatrenia, aby overil, či sú opatrenia uvedené v odsekoch 1 a 2 tohto článku naďalej primerané na to, aby sa vyrábané vozidlá, systémy, komponenty alebo samostatné technické jednotky ďalej zhodovali so schváleným typom a aby osvedčenia o zhode boli naďalej v súlade s článkami 36 a 37.

4. S cieľom overiť, či sa vozidlo, systém, komponent alebo samostatná technická jednotka zhoduje so schváleným typom, schvaľovací orgán, ktorý udelil typové schválenie EÚ, prijme potrebné opatrenia s cieľom vykonať kontroly alebo skúšky, ktoré sa požadujú pre typové schválenie EÚ, na vzorkách odobratých v priestoroch výrobcu vrátane výrobných zariadení.

Schvaľovací orgán prijme v súlade s prílohou IV opatrenia potrebné na vykonávanie takýchto kontrol alebo skúšok vo frekvencii stanovenej v regulačných aktoch uvedených v prílohe II alebo ak sa v uvedených aktoch nestanovila žiadna frekvencia, aspoň raz za tri roky.

5. S cieľom overiť, či sa vozidlo, systém, komponent alebo samostatná technická jednotka zhoduje so schváleným typom, schvaľovací orgán alebo technické služby:

- a) ak sa v skúšobných postupoch stanovených v príslušných regulačných aktoch uvedených v prílohe II uviedla škála hodnôt, stanovujú hodnoty náhodným spôsobom v rámci uvedenej škály pri vykonávaní kontrol alebo skúšok, a
- b) majú prístup k softvéru, algoritmom, dokumentácii a akýmkoľvek dodatočným informáciám v súlade s článkom 25 ods. 4

6. Schvaľovací orgán, ktorý udelil typové schválenie EÚ, prijíma opatrenia potrebné na overenie toho, či si výrobca plní povinnosti stanovené v kapitole XIV. Predovšetkým overuje, či výrobca v záujme splnenia uvedených povinností zmenil alebo doplnil informácie systému OBD vozidla a informácie o opravách a údržbe vozidla.

7. Ak schvaľovací orgán, ktorý udelil typové schválenie EÚ, zistí, že výrobca už nevyrába vozidlá, systémy, komponenty alebo samostatné technické jednotky v zhode so schváleným typom alebo s požiadavkami tohto nariadenia, alebo zistí, že osvedčenia o zhode už nie sú v súlade s článkami 36 a 37, hoci výroba pokračuje, prijme nevyhnutné opatrenia s cieľom zabezpečiť, aby sa opatrenia na zabezpečenie zhody výroby vykonávali správne alebo odníme typové schválenie. Schvaľovací orgán sa môže rozhodnúť, že prijme všetky potrebné obmedzujúce opatrenia v súlade s kapitolou XI.

8. Komisia je splnomocnená v súlade s článkom 82 prijímať delegované akty, ktorými sa mení príloha IV, aby sa zohľadnil technologický vývoj a vývoj v oblasti regulácie prostredníctvom aktualizácie postupu na zabezpečenie zhody výroby.

Článok 32

Poplatky

1. Poplatky za činnosti typového schvaľovania EÚ sa vyberajú od výrobcov, ktorí požiadali o typové schválenie EÚ v príslušnom členskom štáte.

Členský štát zabezpečuje dostupnosť dostatočných zdrojov na pokrytie nákladov na činnosti dohľadu nad trhom. Bez toho, aby bolo dotknuté vnútroštátne právo, uvedené náklady sa môžu kompenzovať prostredníctvom poplatkov, ktoré môžu vyberať členské štáty, kde sa vozidlá uvedú na trhu.

2. Členské štáty môžu vyberať správne poplatky od technických služieb žiadajúcich o poverenie na celkové alebo čiastočné pokrytie nákladov súvisiacich s činnosťami, ktoré vykonávajú vnútroštátne orgány zodpovedné za technické služby v súlade s týmto nariadením.

KAPITOLA V

ZMENY A PLATNOSŤ TYPOVÝCH SCHVÁLENÍ EÚ

Článok 33

Všeobecné ustanovenia o zmenách typových schválení EÚ

1. Výrobca bezodkladne i a okamžite informuje schvaľovací orgán, ktorý udelil typové schválenie EÚ, o každej zmene údajov zaznamenaných v súbore informácií uvedených v článku 26 ods. 4 vrátane každej zmeny v rozšírenej dokumentácii v súlade s regulačnými aktmi uvedenými v prílohe II.

Schvaľovací orgán rozhoduje o tom, či si uvedená zmena vyžaduje zmenu či už vo forme revízie alebo rozšírenia typového schválenia EÚ v súlade s článkom 34, alebo či si táto zmena vyžaduje nové typové schválenie EÚ.

2. Žiadosť o uvedenú zmenu sa predkladá iba schvaľovaciemu orgánu, ktorý udelil existujúce typové schválenie EÚ.
3. Keď schvaľovací orgán zistí, že si uvedená zmena vyžaduje opakovanie kontrol alebo skúšok, informuje o tom výrobcu.
4. Keď schvaľovací orgán na základe kontrol alebo skúšok uvedených v odseku 3 tohto článku zistí, že požiadavky na typové schválenie EÚ sú aj naďalej splnené, uplatňujú sa postupy uvedené v článku 34.
5. Keď schvaľovací orgán zistí, že na zmenu v údajoch zaznamenaných v súbore informácií sa nemôže uplatniť rozšírenie existujúceho typového schválenia, zmenu typového schválenia EÚ zamietne a požiada výrobcu, aby podal žiadosť o nové typové schválenie EÚ.

Článok 34

Revízie a rozšírenia typových schválení EÚ

1. Zmena sa označuje ako „revízia“ v prípade, ak schvaľovací orgán zistí, že napriek zmene údajov zaznamenaných v súbore informácií uvedenom v článku 26 ods. 4 je príslušný typ vozidla, systému, komponentu alebo samostatnej technickej jednotky naďalej v súlade s uplatniteľnými požiadavkami na uvedený typ a že preto nie je potrebné zopakovať kontroly alebo skúšky.

V takomto prípade schvaľovací orgán podľa potreby a bezodkladne vydáva revidované stránky súboru informácií, pričom označí každú revidovanú stránku, aby zreteľne uviedol charakter zmeny a dátum nového vydania, alebo vydáva konsolidovanú, aktualizovanú verziu súboru informácií, ku ktorej sa priloží podrobný opis zmien.

2. Zmena sa označuje ako „rozšírenie“, keď schvaľovací orgán zistí, že údaje zaznamenané v súbore informácií sa zmenili a dôjde k niektorej z týchto situácií:
 - a) sú potrebné dodatočné kontroly alebo skúšky na overenie pokračujúceho súladu s požiadavkami, na ktorých je založené existujúce typové schválenie EÚ;
 - b) zmenili sa akékoľvek informácie v osvedčení o typovom schválení EÚ okrem jeho príloh, alebo
 - c) na schválený typ vozidla, systému, komponentu alebo samostatnej technickej jednotky sa začnú uplatňovať nové požiadavky podľa ktoréhokoľvek regulačného aktu uvedeného v prílohe II.

Schvaľovací orgán v prípade rozšírenia bezodkladne vydá aktualizované osvedčenie o typovom schválení EÚ označené číslom rozšírenia, ktoré sa zvýši podľa počtu za sebou nasledujúcich rozšírení, ktoré už boli udelené. V uvedenom osvedčení o schválení sa jasne uvedie dôvod rozšírenia, dátum nového vydania a v prípade potreby doba platnosti.

3. Pri každom vydaní zmenených strán súboru informácií alebo konsolidovanej, aktualizovanej verzie súboru informácií sa zodpovedajúcim spôsobom zmení index súboru informácií tak, aby sa v ňom uvádzal dátum posledného rozšírenia alebo revízie alebo dátum najnovšej konsolidácie aktualizovanej verzie.
4. Ak sú nové požiadavky uvedené v odseku 2 písm. c) z technického hľadiska pre tento typ vozidla nepodstatné alebo ak sa týkajú iných kategórií vozidiel než tej, do ktorej vozidlo patrí, nevyžaduje sa žiadne rozšírenie typového schválenia vozidla.

Článok 35

Ukončenie platnosti

1. Schvaľovací orgán overuje v prípade vozidiel kategórie M₁ a N₁ po siedmich rokoch a v prípade vozidiel kategórie M₂, M₃, N₂, N₃ a O po 10 rokoch od poslednej aktualizácie súboru informácií týkajúceho sa osvedčenia o typovom schválení EÚ celého vozidla, či je typ vozidla v súlade so všetkými regulačnými aktmi, ktoré sa vzťahujú na daný typ.

Ak schvaľovací orgán vykonáva overovanie uvedené v prvom pododseku tohto odseku, nie je nutné opakovať skúšky uvedené v článku 30.

2. Typové schválenie EÚ sa stáva neplatným v každom z týchto prípadov:
 - a) nové požiadavky uplatniteľné na schválený typ vozidla, systému, komponentu alebo samostatnej technickej jednotky sa stanú povinnými pre sprístupnenie na trhu, prihlásenie do evidencie alebo uvedenie do prevádzky a typové schválenie EÚ nie je možné rozšíriť z dôvodov stanovených v článku 34 ods. 2 písm. c);
 - b) ak sa overovaním vykonávaným v súlade s odsekom 1 tohto článku dospeje k záveru, že vozidlo nie je v súlade so všetkými regulačnými aktmi, ktoré sa vzťahujú na daný typ;
 - c) výroba vozidiel v súlade so schváleným typom vozidla sa definitívne ukončila na dobrovoľnom základe, za čo sa považuje situácia, keď sa v predchádzajúcich dvoch rokoch nevyrobilo žiadne vozidlo príslušného typu. Takéto typové schválenie však platí aj naďalej na účely prihlásenia do evidencie alebo uvedenia do prevádzky, pokiaľ nie je uplatniteľné písmeno a) tohto odseku;
 - d) ak bolo typové schválenie EÚ odňaté v súlade s článkom 31 ods. 7;
 - e) ak platnosť osvedčenia o typovom schválení EÚ skončila pre obmedzenie uvedené v článku 39 ods. 6;
 - f) ak sa zistilo, že typové schválenie sa zakladá na nepravdivých vyhláseniach, falšovaných výsledkoch skúšok alebo ak boli zatajené údaje, ktoré by viedli k zamietnutiu udelenia typového schválenia.
3. Ak sa skončí platnosť typového schválenia celého vozidla len jedného variantu v rámci typu vozidla alebo jednej verzie v rámci variantu, platnosť daného typového schválenia celého vozidla typu vozidla sa skončí, len pokiaľ ide o tento konkrétny variant alebo verziu.

4. V prípade, že sa definitívne ukončila výroba určitého typu vozidla, systému, komponentu alebo samostatnej technickej jednotky, výrobca to bezodkladne oznámi schvaľovaciemu orgánu, ktorý udelil typové schválenie EÚ.

Schvaľovací orgán, ktorý udelil typové schválenie EÚ daného typu vozidla, systému, komponentu alebo samostatnej technickej jednotky, o tom do jedného mesiaca od doručenia oznámenia uvedeného v prvom pododseku informuje schvaľovacie orgány ostatných členských štátov.

5. V prípade, že sa má skončiť platnosť osvedčenia o typovom schválení EÚ, výrobca to bezodkladne oznámi schvaľovaciemu orgánu, ktorý udelil typové schválenie EÚ.

6. Schvaľovací orgán, ktorý udelil typové schválenie EÚ, po prijatí oznámenia od výrobcu bezodkladne oznámi schvaľovacím orgánom ostatných členských štátov a Komisii všetky relevantné informácie pre sprístupnenie na trhu, prihlásenie do evidencie alebo prípadne uvedenie vozidiel, systémov, komponentov alebo samostatných technických jednotiek do prevádzky.

V prípade vozidiel sa v oznámení uvedenom v prvom pododseku tohto odseku uvádza dátum výroby a identifikačné číslo vozidla (ďalej len „VIN“) posledného vyrobeného vozidla, ako sa vymedzuje v článku 2 bode 2 nariadenia Komisie (EÚ) č. 19/2011 ⁽¹⁾.

KAPITOLA VI

OSVEDČENIE O ZHODE A OZNAČENIA

Článok 36

Osvedčenie o zhode v papierovej forme

1. Výrobca vydáva osvedčenie o zhode v papierovej forme, ktorý sa prikladá ku každému vozidlu, či už dokončenému, nedokončenému, alebo dokončovanému, ktoré sa vyrobilo v súlade so schváleným typom vozidla. Výrobca na tento účel používa vzor stanovený vo vykonávacích aktoch uvedených v odseku 4.

⁽¹⁾ Nariadenie Komisie (EÚ) č. 19/2011 z 11. januára 2011 týkajúce sa požiadaviek na typové schválenie povinného štítku výrobcu a identifikačného čísla motorových vozidiel a ich prípojných vozidiel, ktorým sa vykonáva nariadenie Európskeho parlamentu a Rady (ES) č. 661/2009 o požiadavkách na typové schválenie motorových vozidiel, ich prípojných vozidiel a systémov, komponentov a samostatných technických jednotiek určených pre tieto vozidlá z hľadiska všeobecnej bezpečnosti (Ú. v. EÚ L 8, 12.1.2011, s. 1).

V osvedčení o zhode v papierovej forme sa uvádzajú hlavné charakteristiky vozidla, ako aj jeho technické vlastnosti v konkrétnom vyjadrení. Osvedčenie o zhode v papierovej forme obsahuje dátum výroby vozidla. Osvedčenie o zhode v papierovej forme sa navrhne tak, aby sa zabránilo jeho sfalšovaniu.

Osvedčenie o zhode v papierovej forme sa kupujúcemu odovzdáva bezplatne spolu s vozidlom. Jeho odovzdanie nesmie závisieť od výslovnej žiadosti alebo predloženia dodatočných informácií výrobcovi.

2. Od 5. júla 2026 je výrobca oslobodený od povinnosti uvedenej v odseku 1 tohto článku vydávať osvedčenie o zhode v papierovej forme, ktoré sa prikladá ku každému vozidlu, ak výrobca vydáva osvedčenie o zhode ako štruktúrované údaje v elektronickej forme v súlade s článkom 37 ods. 1

3. Výrobca počas 10 rokov od dátumu výroby vozidla na požiadanie vlastníka vozidla vydá duplikát osvedčenia o zhode v papierovej forme za odplatu neprevyšujúcu náklady na vydanie duplikátu osvedčenia. Slovo „duplikát“ musí byť jasne viditeľné na prednej strane každého duplikátu osvedčenia.

4. Komisia prijme vykonávacie akty týkajúce sa osvedčenia o zhode v papierovej forme, v ktorých sa stanoví najmä:

- a) vzor osvedčenia o zhode;
- b) ochranné prvky brániace falšovaniu a pozmeňovaniu osvedčenia o zhode a
- c) špecifikácia týkajúca sa spôsobu podpísania osvedčenia o zhode.

Uvedené vykonávacie akty sa prijímú v súlade s postupom preskúmania uvedeným v článku 83 ods. 2. Prvý takýto vykonávací akt sa prijme do 1. septembra 2020.

5. Osvedčenie o zhode v papierovej forme sa vyhotovuje aspoň v jednom z úradných jazykov Únie.

6. Osoba alebo osoby oprávnené podpisovať osvedčenia o zhode v papierovej forme musia byť zamestnané výrobcom a musia byť riadne poverené niesť plnú právnu zodpovednosť výrobcu, pokiaľ ide o návrh a konštrukciu vozidla alebo o zhodu jeho výroby.

7. Osvedčenie o zhode v papierovej forme sa vyplňa v celom rozsahu a neobsahuje žiadne obmedzenia, pokiaľ ide o iné použitie vozidla než to, ktoré je uvedené v tomto nariadení alebo v ktoromkoľvek z regulačných aktov uvedených v prílohe II.

8. V prípade nedokončeného základného vozidla výrobca vyplňa len tie polia osvedčenia o zhode v papierovej forme, ktoré sú relevantné z hľadiska stupňa dokončenia vozidla.

9. V prípade nedokončeného alebo dokončovaného vozidla výrobca vyplňa len tie polia osvedčenia o zhode v papierovej forme, ktoré sa týkajú doplnení alebo zmien vykonaných v prebiehajúcom stupni schvaľovania, a v prípade potreby pripojí všetky osvedčenia o zhode v papierovej forme, ktoré sa vydali na predchádzajúcich stupňoch.

Článok 37

Osvedčenie o zhode v elektronickej forme

1. Bez toho, aby bol dotknutý článok 36 ods. 1, od 5. júla 2026 výrobca bezplatne a bez zbytočného odkladu po dátume výroby vozidla poskytne schvaľovaciemu orgánu, ktorý udelil typové schválenie celého vozidla, osvedčenie o zhode v podobe štruktúrovaných údajov v elektronickej forme v súlade s vykonávacími aktmi uvedenými v odseku 8 tohto článku.

2. Bez toho, aby bol dotknutý článok 36 ods. 1, môže ktorýkoľvek výrobca poskytnúť osvedčenia o zhode v súlade s odsekom 1 tohto článku pred 5. júlom 2026.

3. Schvaľovací orgán poskytuje osvedčenie o zhode v podobe štruktúrovaných údajov v elektronickej forme v súlade s vykonávacími aktmi uvedenými v odseku 8, aby schvaľovacie orgány, orgány dohľadu nad trhom a orgány pre evidenciu členských štátov a Komisia mali prístup k osvedčeniu o zhode.

4. Členské štáty môžu výrobcov oslobodiť od povinnosti stanovenej v odseku 1 tohto článku v prípade typov vozidiel, ktorým sa v súlade s článkom 42 udelilo vnútroštátne typové schválenie vozidiel vyrábaných v malých sériách.

5. Schvaľovací orgán, ktorému sa doručí osvedčenie o zhode v podobe štruktúrovaných údajov v elektronickej forme v súlade s vykonávacími aktmi uvedenými v odseku 8 tohto článku, udeľuje iba prístup na čítanie osvedčenia o zhode ustanovenom v článku 12 ods. 2. V prípade vozidiel vyrábaných vo viacerých stupňoch sa takýto prístup udeľuje výrobcovi v nasledujúcom stupni.
6. Celá výmena údajov podľa tohto článku prebieha prostredníctvom zabezpečených protokolov pre výmenu údajov.
7. Členské štáty určujú organizáciu a štruktúru svojej dátovej siete, aby sa od 1. septembra 2025 umožnil príjem údajov osvedčení o zhode v podobe štruktúrovaných údajov v elektronickej forme v súlade s vykonávacími aktmi uvedenými v odseku 8, a to pokiaľ možno využitím existujúcich systémov na výmenu štruktúrovaných údajov.
8. Komisia s ohľadom na údaje, ktoré musí obsahovať osvedčenie o zhode v papierovej forme, prijíma vykonávacie akty týkajúce sa osvedčení o zhode v podobe štruktúrovaných údajov v elektronickej forme, v ktorých sa stanovuje najmä:
- a) základný formát a štruktúra prvkov údajov osvedčení o zhode v elektronickej forme a správ používaných v rámci výmeny;
 - b) minimálne požiadavky na bezpečnú výmenu údajov vrátane predchádzania poškodeniu a zneužitiu údajov a opatrenia, ktorými sa zaručuje autentickosť elektronických údajov, napríklad používanie digitálneho podpisu;
 - c) prostriedky na výmenu údajov týkajúcich sa osvedčení o zhode v elektronickej forme;
 - d) minimálne požiadavky na jedinečný identifikátor pre jednotlivé vozidlá a podobu informácií pre kupujúceho v súlade s odsekom 5;
 - e) iba prístup na čítanie uvedený v odseku 5;
 - f) výnimky pre výrobcov konkrétnych kategórií vozidiel a typov vozidiel vyrábaných v malých sériách.
- Uvedené vykonávacie akty sa prijímajú v súlade s postupom preskúmania uvedeným v článku 83 ods. 2 Prvý takýto vykonávací akt sa prijme do 1. septembra 2020.
9. Členské štáty musia byť schopné si vymieňať osvedčenia o zhode v elektronickej forme v súlade s týmto článkom s ostatnými členskými štátmi najneskôr od 5. júla 2026.
10. Od 5. júla 2026, ak vo výnimočných prípadoch o to požiada vnútroštátny orgán, výrobca vydáva duplikát osvedčenia o zhode v papierovej forme.

Článok 38

Povinný a doplnkový štítok, označenia a značka typového schválenia komponentov a samostatných technických jednotiek výrobcu

1. Výrobca vozidla pripevňuje na každé vozidlo vyrobené v zhode so schváleným typom povinný štítok, prípadne doplnkové štítky, a údaje alebo symboly s označeniami, ktoré sa vyžadujú podľa tohto nariadenia a príslušných regulačných aktov uvedených v prílohe II.
2. Výrobca komponentu alebo samostatnej technickej jednotky pripevňuje na každý komponent a samostatnú technickú jednotku vyrobenú v zhode so schváleným typom, či už je alebo nie je súčasťou systému, značku typového schválenia, ktorá sa vyžaduje podľa príslušných regulačných aktov uvedených v prílohe II.
- Ak sa takáto značka typového schválenia nevyžaduje, výrobca na komponent alebo samostatnú technickú jednotku pripevňuje aspoň svoj obchodný názov alebo ochrannú známku, ako aj číslo typu alebo identifikačné číslo.
3. Komisia prijme vykonávacie akty, ktorými stanoví model značky typového schválenia EÚ. Uvedené vykonávacie akty sa prijímajú v súlade s postupom preskúmania uvedeným v článku 83 ods. 2. Prvý takýto vykonávací akt sa prijme do 5. júla 2020.
4. Hospodárske subjekty uvedú na trh alebo sprístupnia na trhu len tie vozidlá, komponenty a samostatné technické jednotky, ktoré sú označené v súlade s týmto nariadením.

KAPITOLA VII

NOVÉ TECHNOLOGIE ALEBO NOVÉ KONCEPCIE

Článok 39

Výnimky pre nové technológie alebo nové koncepcie

1. Výrobca môže požiadať o typové schválenie EÚ pre typ vozidla, systému, komponentu alebo samostatnej technickej jednotky, ktorý zahŕňa nové technológie alebo nové koncepcie, ktoré sú nezlučiteľné s jedným alebo viacerými regulačnými aktmi uvedenými v prílohe II.
2. Schvaľovací orgán udelí typové schválenie EÚ uvedené v odseku 1, ak sú splnené všetky tieto podmienky:
 - a) v žiadosti o typové schválenie EÚ sa uvádzajú dôvody, prečo sú vozidlá, systémy, komponenty alebo samostatné technické jednotky v dôsledku nových technológií alebo nových koncepcií nezlučiteľné s jedným alebo viacerými regulačnými aktmi uvedenými v prílohe II;
 - b) v žiadosti o typové schválenie EÚ sa opisuje vplyv novej technológie alebo novej koncepcie na bezpečnosť a životné prostredie a opatrenia prijaté na zabezpečenie minimálne rovnakej úrovne bezpečnosti a ochrany životného prostredia, akú zabezpečujú požiadavky, v súvislosti s ktorými sa žiada o výnimku z uplatňovania;
 - c) sú predložené opisy a výsledky skúšok, ktoré preukazujú, že podmienka uvedená v písmene b) je splnená.
3. Udelenie typových schválení EÚ, ktorými sa novým technológiám alebo novým koncepciám udeľuje výnimka, podlieha povoleniu zo strany Komisie.

Komisia prijme vykonávacie akty, ktorými rozhodne o udelení povolenia uvedeného v prvom pododseku tohto odseku. Uvedené vykonávacie akty sa prijímú v súlade s postupom preskúmania uvedeným v článku 83 ods. 2

4. Schvaľovací orgán môže do prijatia vykonávacích aktov uvedených v odseku 3 udeliť predbežné typové schválenie EÚ pre typ vozidla, na ktorý sa vzťahuje požadovaná výnimka, ktoré bude platné len na území členského štátu daného schvaľovacieho orgánu. Schvaľovací orgán o tom bezodkladne informuje Komisiu a ostatné členské štáty prostredníctvom spisu, ktorý obsahuje informácie uvedené v odseku 2.

Predbežná povaha a obmedzená územná platnosť typového schválenia EÚ je zrejماً zo záhlavia osvedčenia o typovom schválení EÚ a zo záhlavia osvedčenia o zhode.

5. Schvaľovacie orgány ostatných členských štátov môžu akceptovať predbežné typové schválenie EÚ uvedené v odseku 4 na svojom území za predpokladu, že o tom písomne informujú schvaľovací orgán, ktorý predbežné typové schválenie EÚ udelil.
6. V prípade potreby vykonávacie akty uvedené v odseku 3 spresnia, či povolenia podliehajú nejakým obmedzeniam, najmä pokiaľ ide o maximálny počet vozidiel, na ktoré sa vzťahujú. V každom prípade je typové schválenie EÚ platné minimálne 36 mesiacov.
7. Ak Komisia prijme vykonávacie akty uvedené v odseku 3 na zamietnutie udelenia povolení, schvaľovací orgán bezodkladne informuje držiteľa predbežného typového schválenia EÚ uvedeného v odseku 4 o tom, že predbežné typové schválenie EÚ sa zruší do šiestich mesiacov odo dňa vykonávacieho aktu.

Vozidlá vyrobené v zhode s predbežným typovým schválením EÚ pred skončením jeho platnosti sa môžu uviesť na trh, prihlásiť do evidencie alebo prevádzky v každom členskom štáte, ktorý uznal predbežné typové schválenie EÚ v súlade s odsekom 5.

Článok 40

Následné prispôsobenie regulačných aktov

1. Ak Komisia povolila udelenie typového schválenia EÚ podľa článku 39, bezodkladne podnikne kroky potrebné na prispôsobenie dotknutých regulačných aktov najnovšiemu technologickému vývoju.

Keď sa výnimka podľa článku 39 vzťahuje na predpis OSN, Komisia predloží návrhy na zmenu príslušného predpisu OSN v súlade s postupom uplatniteľným podľa revidovanej dohody z roku 1958.

2. Po zmene príslušných regulačných aktov sa zrušia všetky obmedzenia vo vykonávacích aktoch uvedených v článku 39 ods. 3

3. Keď sa neprijali kroky potrebné na prispôbenie regulačných aktov uvedené v odseku 1 tohto článku, Komisia môže na žiadosť členského štátu, ktorý udelil predbežné typové schválenie EÚ, prijať vykonávacie akty, prostredníctvom ktorých rozhodne, či udelí povolenie na predĺženie platnosti predbežného typového schválenia EÚ. Uvedené vykonávacie akty sa prijímajú v súlade s postupom preskúmania uvedeným v článku 83 ods. 2

KAPITOLA VIII

VOZIDLÁ VYRÁBANÉ V MALÝCH SÉRIÁCH

Článok 41

Typové schválenie EÚ vozidiel vyrábaných v malých sériách

1. Členské štáty na žiadosť výrobcu a v rámci ročných množstvových obmedzení týkajúcich sa kategórií vozidiel M, N a O stanovených v bode 1 časti A prílohy V udelia typové schválenie EÚ pre typ vozidla vyrábaný v malých sériách, ktoré spĺňa aspoň technické požiadavky stanovené v dodatku 1 k časti I prílohy II.

2. Odsek 1 sa neuplatňuje na vozidlá na špeciálne účely.

3. Osvedčeniu o typovom schválení EÚ vozidiel vyrábaných v malých sériách sa prideli jedinečné číslo v súlade s harmonizovaným systémom číslovania, ktoré umožňuje aspoň identifikáciu členského štátu, ktorý udelil toto typové schválenie EÚ, a identifikáciu požiadaviek, ktoré typ vozidla, systém, komponent alebo samostatná technická jednotka spĺňa.

4. Komisia prijme vykonávacie akty stanovujúce vzor a systém číslovania pre osvedčenia o typovom schválení EÚ vozidiel vyrábaných v malých sériách. Uvedené vykonávacie akty sa prijímajú v súlade s postupom preskúmania uvedeným v článku 83 ods. 2.

5. Komisia je splnomocnená prijímať delegované akty v súlade s článkom 82 s cieľom zmeniť dodatok 1 k časti I prílohy II, aby sa stanovili technické požiadavky na kategórie vozidiel M, N a O, a náležite zmeniť bod 1 časti A prílohy V, pokiaľ ide o ročné množstvové obmedzenia.

Článok 42

Vnútroštátne typové schválenie vozidiel vyrábaných v malých sériách

1. Výrobcovia môžu požiadať o vnútroštátne typové schválenie vozidiel vyrábaných v malých sériách v rámci ročných množstvových obmedzení stanovených v bode 2 časti A prílohy V. Tieto obmedzenia sa uplatňujú na sprístupnenie na trhu, prihlásenie do evidencie alebo uvedenie do prevádzky vozidiel schváleného typu na trhu každého členského štátu v danom roku.

2. Členské štáty sa môžu rozhodnúť, že od povinnosti dodržiavať jednu alebo viaceré požiadavky tohto nariadenia alebo jednu alebo viaceré požiadavky stanovené v regulačných aktoch uvedených v prílohe II oslobodia ktorýkoľvek typ vozidla uvedený v odseku 1 za predpokladu, že uvedené členské štáty stanovia príslušné alternatívne požiadavky.

3. Na účely vnútroštátneho typového schválenia vozidiel vyrábaných v malých sériách schvaľovací orgán akceptuje systémy, komponenty a samostatné technické jednotky, ktoré sú typovo schválené v súlade s regulačnými aktmi uvedenými v prílohe II.

4. Osvedčeniu o vnútroštátnom typovom schválení vozidiel vyrábaných v malých sériách sa prideli jedinečné číslo v súlade s harmonizovaným systémom číslovania, ktoré umožňuje aspoň identifikáciu členského štátu, ktorý udelil toto typové schválenie, a identifikáciu schválenia ako schválenia udeleného vnútroštátnej malej sérii.

5. Komisia prijme vykonávacie akty stanovujúce vzor a harmonizovaný systém číslovania osvedčenia o vnútroštátnom typovom schválení vozidiel vyrábaných v malých sériách, v záhlaví ktorého sa uvádza nadpis „Osvedčenie o vnútroštátnom typovom schválení vozidla vyrobeného v malej sérii“ a špecifikuje sa obsah a povaha výnimiek udelených podľa odseku 2 tohto článku. Uvedené vykonávacie akty sa prijímajú v súlade s postupom preskúmania uvedeným v článku 83 ods. 2. Dotedy, kým Komisia neprijme takéto vykonávacie akty, členské štáty môžu naďalej určovať formát osvedčení o vnútroštátnom typovom schválení.

Článok 43

Platnosť vnútroštátneho typového schválenia vozidiel vyrábaných v malých sériách

1. Platnosť vnútroštátneho typového schválenia vozidiel vyrábaných v malých sériách sa obmedzuje na územie členského štátu, ktorého schvaľovací orgán udelil typové schválenie.
2. Schvaľovací orgán na žiadosť výrobcu pošle schvaľovacím orgánom členských štátov zvolených výrobcom kópiu osvedčenia o vnútroštátnom typovom schválení vrátane príslušných častí súboru informácií uvedeného v článku 26 ods. 4, či už doporučenou zásielkou alebo elektronickou poštou.
3. Schvaľovacie orgány členských štátov vnútroštátne typové schválenie akceptujú, pokiaľ nemajú opodstatnený dôvod domnievať sa, že vnútroštátne technické požiadavky, v súlade s ktorými bol typ vozidla schválený, nie sú rovnocenné s ich vlastnými požiadavkami.
4. Schvaľovacie orgány členských štátov, ktoré si zvolil výrobca, do dvoch mesiacov od prijatia dokumentov uvedených v odseku 2 oznámia schvaľovaciemu orgánu, ktorý udelil vnútroštátne typové schválenie, svoje rozhodnutie vo veci akceptácie typového schválenia. Keď sa v uvedenom dvojmesačnom období neoznámilo žiadne takéto rozhodnutie, vnútroštátne typové schválenie sa považuje za akceptované.
5. Schvaľovací orgán, ktorý udelil vnútroštátne typové schválenie vozidiel vyrábaných v malých sériách, na žiadosť žiadateľa, ktorý si želá uviesť na trh, prihlásiť do evidencie alebo uviesť do prevádzky v druhom členskom štáte vozidlo s vnútroštátnym typovým schválením vozidiel vyrábaných v malých sériách, poskytne vnútroštátnemu orgánu druhého členského štátu kópiu osvedčenia o typovom schválení vrátane príslušných častí súboru informácií.

Schvaľovací orgán druhého členského štátu povolí uvedenie na trh, prihlásenie do evidencie alebo uvedenie do prevádzky takéhoto vozidla, pokiaľ nemá opodstatnený dôvod domnievať sa, že vnútroštátne technické požiadavky, v súlade s ktorými bol typ vozidla schválený, nie sú rovnocenné s jeho vlastnými požiadavkami.

KAPITOLA IX

SCHVÁLENIA JEDNOTLIVÝCH VOZIDIEL

Článok 44

Schválenia EÚ jednotlivých vozidiel

1. Členské štáty udedia schválenie EÚ jednotlivého vozidla vozidlu, ktoré spĺňa požiadavky stanovené v dodatku 2 k časti I prílohy II, alebo vozidlám na špeciálne účely, ktoré spĺňajú požiadavky v časti III prílohy II.

Táto kapitola sa nevzťahuje na nedokončené vozidlá.

2. Žiadosť o schválenie EÚ jednotlivého vozidla predkladá vlastník vozidla, jeho výrobca, zástupca výrobcu alebo jeho dovozca.
3. Členské štáty nevykonávajú deštrukčné skúšky, ktorých cieľom je zistiť, či vozidlo spĺňa požiadavky uvedené v odseku 1, ale namiesto toho na tento účel používajú všetky relevantné informácie, ktoré poskytol žiadateľ.
4. Osvedčeniu o schválení EÚ jednotlivého vozidla sa prideli jedinečné číslo v súlade s harmonizovaným systémom číslovania, ktoré umožňuje aspoň identifikáciu členského štátu, ktorý udelil schválenie EÚ jednotlivého vozidla.
5. Komisia prijme vykonávacie akty stanovujúce vzor a systém číslovania osvedčenia o schválení EÚ jednotlivého vozidla. Uvedené vykonávacie akty sa prijímú v súlade s postupom preskúmania uvedeným v článku 83 ods. 2 Prvé takéto vykonávacie akt sa prijímú do 5. júla 2020.
6. Členské štáty povolia uvedenie na trh, prihlásenie do evidencie alebo uvedenie do prevádzky vozidiel s platným osvedčením o schválení EÚ jednotlivého vozidla.
7. Komisia je splnomocnená prijímať delegované akty v súlade s článkom 82, ktorými sa mení časť I prílohy II, aby sa stanovili technické požiadavky na vozidlá kategórií M, N a O.

Článok 45

Vnútroštátne schválenia jednotlivých vozidiel

1. Členské štáty sa môžu rozhodnúť, že od povinnosti dodržiavať jednu alebo viaceré požiadavky tohto nariadenia alebo jednu alebo viaceré požiadavky stanovené v regulačných aktoch uvedených v prílohe II oslobodia konkrétne vozidlo, bez ohľadu na to, či je jedinečné, za predpokladu, že uvedené členské štáty stanovili príslušné alternatívne požiadavky.
2. Žiadosť o vnútroštátne schválenie jednotlivého vozidla predkladá vlastník vozidla, jeho výrobca, zástupca výrobcu alebo jeho dovozca.
3. Členské štáty nevykonávajú deštrukčné skúšky, ktorých cieľom je overiť, či vozidlo spĺňa alternatívne požiadavky uvedené v odseku 1, ale namiesto toho na tento účel používajú všetky relevantné informácie, ktoré poskytol žiadateľ.
4. Schvaľovací orgán na účely vnútroštátneho schválenia jednotlivého vozidla akceptuje systémy, komponenty a samostatné technické jednotky, ktoré sú typovo schválené v súlade s regulačnými aktmi uvedenými v prílohe II.
5. Členský štát bezodkladne vydá osvedčenie o vnútroštátnom schválení jednotlivého vozidla, ak vozidlo zodpovedá opisu pripojenému k žiadosti a spĺňa príslušné alternatívne požiadavky.
6. Osvedčeniu o vnútroštátnom schválení jednotlivého vozidla sa prideli jedinečné číslo v súlade s harmonizovaným systémom číslovania, ktoré umožňuje aspoň identifikáciu členského štátu, ktorý udelil schválenie, a identifikáciu požiadaviek, ktoré vozidlo spĺňa.
7. Komisia prijme vykonávacie akty stanovujúce vzor a systém číslovania osvedčenia o vnútroštátnom schválení jednotlivého vozidla. Uvedené vykonávacie akty sa prijímú v súlade s postupom preskúmania uvedeným v článku 83 ods. 2. Dovtedy, kým Komisia neprijme takéto vykonávacie akty, členské štáty môžu naďalej určovať formát osvedčení o vnútroštátnom schválení jednotlivého vozidla.

Článok 46

Platnosť vnútroštátnych schválení jednotlivých vozidiel

1. Platnosť vnútroštátneho schválenia jednotlivého vozidla sa obmedzuje na územie členského štátu, ktorý schválenie jednotlivého vozidla udelil.
2. Členský štát, ktorý udelil schválenie, na požiadanie poskytuje žiadateľovi, ktorý si želá sprístupniť na trhu, prihlásiť do evidencie alebo uviesť do prevádzky v inom členskom štáte vozidlo, ktorému bolo udelené vnútroštátne schválenie jednotlivého vozidla, vyhlásenie o technických požiadavkách, na základe ktorých bolo vozidlo schválené.
3. Členský štát na svojom území povolí sprístupnenie na trhu, prihlásenie do evidencie alebo uvedenie do prevádzky vozidla, ktorému iný členský štát udelil vnútroštátne schválenie jednotlivého vozidla v súlade s článkom 45, pokiaľ nemá opodstatnené dôvody domnievať sa, že príslušné alternatívne požiadavky, na základe ktorých bolo vozidlo schválené, nie sú rovnocenné s jeho vlastnými alebo že vozidlo uvedené požiadavky nespĺňa.
4. Tento článok sa uplatňuje na vozidlá, ktoré sa typovo schválili v súlade s týmto nariadením a ktoré sa upravili pred ich prvým prihlásením do evidencie alebo uvedením do prevádzky.

Článok 47

Osobitné ustanovenia

1. Postupy stanovené v článkoch 44 a 45 sa môžu uplatňovať na konkrétne vozidlo vyrábané vo viacerých stupňoch.
2. Postupy stanovené v článkoch 44 a 45 nenahrádzajú prechodný stupeň v rámci bežného sledu postupu viacstupňového typového schválenia a neuplatňujú sa na účely získania prvého stupňa schválenia vozidla.

KAPITOLA X

SPRÍSTUPNENIE NA TRHU, PRIHLÁSENIE DO EVIDENCIE ALEBO UVEDENIE DO PREVÁDZKY

Článok 48

Sprístupnenie na trhu, prihlásenie do evidencie alebo uvedenie do prevádzky vozidiel iných ako vozidiel ukončenej série

1. Bez toho, aby boli dotknuté články 51, 52 a 53, vozidlá, pre ktoré je typové schválenie celého vozidla povinné alebo pre ktoré výrobca získal takéto typové schválenie, sa sprístupnia na trhu, prihlásia do evidencie alebo uvedú do prevádzky len vtedy, ak je k nim priložené platné osvedčenie o zhode vydané v súlade s článkami 36 a 37.

Prihlásenie do evidencie a uvedenie do prevádzky nedokončených vozidiel sa môže zamietnuť, kým sú vozidlá nedokončené. Nedokončené vozidlá sa neprihlasujú do evidencie ani neuvádzajú do prevádzky s cieľom obísť uplatňovanie článku 49.

2. Počet vozidiel vyrábaných v malých sériách sprístupnených na trhu, prihlásených do evidencie alebo uvedených do prevádzky počas toho istého roka nesmie prekročiť ročné množstvom obmedzenia stanovené v prílohe V.

Článok 49

Sprístupnenie na trhu, prihlásenie do evidencie alebo uvedenie do prevádzky vozidiel ukončenej série

1. S výhradou obmedzení uvedených v časti B prílohy V a v obmedzenom období, ako sa stanovuje v odseku 2, môžu členské štáty prihlasovať do evidencie a povoliť sprístupnenie na trhu alebo uvedenie do prevádzky vozidiel zodpovedajúcich typu vozidla, ktorého typové schválenie EÚ už nie je platné.

Prvý pododsek sa uplatňuje iba na vozidlá na území Únie, na ktoré sa v čase ich výroby vzťahovalo platné typové schválenie EÚ, a ktoré sa neprihlásili do evidencie alebo neuviedli do prevádzky pred skončením jeho platnosti.

2. Odsek 1 sa v prípade dokončených vozidiel uplatňuje iba počas 12 mesiacov odo dňa, keď sa skončila platnosť typového schválenia EÚ, a v prípade dokončovaných vozidiel počas 18 mesiacov od uvedeného dátumu.

3. Výrobca, ktorý chce využiť odsek 1, predloží žiadosť príslušnému orgánu každého členského štátu, ktorého sa týka prihlásenie dotknutých vozidiel do evidencie alebo ich uvedenie do prevádzky. V žiadosti sa uvedú všetky technické alebo ekonomické dôvody, ktoré uvedeným vozidlám bránia v tom, aby spĺňali nové technické požiadavky.

Dotknuté členské štáty sa do troch mesiacov od prijatia takejto žiadosti rozhodnú, či povolia prihlásenie uvedených vozidiel do evidencie alebo ich uvedenie do prevádzky na svojom území, a ak áno, tak v akom počte.

4. Členské štáty uplatňujú potrebné opatrenia na zabezpečenie toho, aby sa účinne sledoval počet vozidiel, ktoré sa majú prihlásiť do evidencie alebo uviesť do prevádzky v rámci postupu uvedeného v tomto článku.

Článok 50

Sprístupnenie na trhu alebo uvedenie do prevádzky komponentov a samostatných technických jednotiek

1. Komponenty a samostatné technické jednotky vrátane tých, ktoré sú určené pre trh s náhradnými súčiastkami, sa môžu sprístupniť na trhu alebo uviesť do prevádzky len v prípade, ak spĺňajú požiadavky príslušných regulačných aktov uvedených v prílohe II a sú označené v súlade s článkom 38.

2. Odsek 1 sa neuplatňuje na komponenty alebo samostatné technické jednotky osobitne skonštruované alebo projektované pre vozidlá, na ktoré sa toto nariadenie nevzťahuje.

3. Členské štáty môžu povoliť sprístupnenie na trhu alebo uvedenie do prevádzky komponentov a samostatných technických jednotiek, ktorým bola udelená výnimka podľa článku 39 alebo sa majú použiť vo vozidlách, na ktoré sa vzťahujú schválenia udelené podľa článku 41, 42, 44 a 45 týkajúce sa príslušného komponentu alebo samostatnej technickej jednotky.

4. Členské štáty tiež môžu povoliť sprístupnenie na trhu alebo uvedenie do prevádzky komponentov a samostatných technických jednotiek, ktoré sa majú použiť vo vozidlách, ktoré v čase, keď sa sprístupnili na trhu, prihlásili do evidencie alebo uviedli do prevádzky, nemuseli byť typovo schválené podľa tohto nariadenia alebo podľa smernice 2007/46/ES.
5. Členské štáty tiež môžu povoliť sprístupnenie na trhu alebo uvedenie do prevádzky náhradných komponentov a samostatných technických jednotiek, ktoré sa majú použiť vo vozidlách, na ktoré sa udelilo typové schválenie pred nadobudnutím účinnosti požiadaviek príslušných regulačných aktov uvedených v prílohe II, v súlade s požiadavkami príslušného aktu, ktorý sa uplatňoval, keď sa uvedené typové schválenia udeľovali pôvodne.

KAPITOLA XI

OCHRANNÉ DOLOŽKY

Článok 51

Vnútroštátne hodnotenie, pokiaľ ide o vozidlá, systémy, komponenty a samostatné technické jednotky, pri ktorých existuje podozrenie, že predstavujú vážne riziko alebo že nie sú v súlade s právnymi predpismi

Ak orgány dohľadu nad trhom jedného členského štátu majú na základe svojich vlastných činností dohľadu nad trhom alebo informácií poskytnutých schvaľovacím orgánom, výrobcom alebo na základe sťažností dostatočné dôvody domnievať sa, že vozidlo, systém, komponent alebo samostatná technická jednotka predstavuje vážne riziko pre zdravie alebo bezpečnosť ľudí alebo pre iné aspekty ochrany verejného záujmu, na ktoré sa vzťahuje toto nariadenie, alebo že nespĺňa požiadavky stanovené v tomto nariadení, vykonajú hodnotenie dotknutého vozidla, systému, komponentu alebo samostatnej technickej jednotke týkajúce sa príslušných požiadaviek stanovených v tomto nariadení. Príslušné hospodárske subjekty a príslušné schvaľovacie orgány plne spolupracujú s orgánmi dohľadu nad trhom, k čomu patrí aj postúpenie výsledkov všetkých relevantných kontrol alebo skúšok vykonaných v súlade s článkom 31.

Na posúdenie rizika dotknutého vozidla, systému, komponentu alebo samostatnej technickej jednotky sa uplatňuje článok 20 nariadenia (ES) č. 765/2008.

Článok 52

Vnútroštátne postupy zaobchádzania s vozidlami, systémami, komponentmi a samostatnými technickými jednotkami, ktoré predstavujú vážne riziko alebo nie sú v súlade s právnymi predpismi

1. Ak orgán dohľadu nad trhom jedného členského štátu po vykonaní hodnotenia podľa článku 51 zistí, že vozidlo, systém, komponent alebo samostatná technická jednotka predstavuje vážne riziko pre zdravie alebo bezpečnosť ľudí alebo pre iné aspekty ochrany verejného záujmu, na ktoré sa vzťahuje toto nariadenie, bezodkladne požiada príslušný hospodársky subjekt, aby bezodkladne prijal všetky príslušné nápravné opatrenia, ktorými sa zabezpečí, že dotknuté vozidlo, systém, komponent alebo samostatná technická jednotka pri uvedení na trh, prihlásení do evidencie alebo uvedení do prevádzky už uvedené riziko predstavovať nebude.
2. Ak orgán dohľadu nad trhom jedného členského štátu po vykonaní hodnotenia podľa článku 51 zistí, že vozidlo, systém, komponent alebo samostatná technická jednotka nie je v súlade s týmto nariadením, ale nepredstavuje vážne riziko uvedené v odseku 1 tohto článku, bezodkladne požiada príslušný hospodársky subjekt, aby v primeranej lehote prijal všetky príslušné nápravné opatrenia k tomu, aby vozidlo, systém, komponent alebo samostatná technická jednotka boli v súlade s týmto nariadením. Táto lehota musí byť primeraná závažnosti nesúladu s cieľom zabezpečiť, že dotknuté vozidlo, systém, komponent alebo samostatná technická jednotka pri uvedení na trh, prihlásení do evidencie alebo uvedení do prevádzky bude v súlade s týmto nariadením.

Hospodárske subjekty v súlade s povinnosťami stanovenými v článkoch 13 až 21 zabezpečujú, aby sa prijali všetky potrebné nápravné opatrenia, pokiaľ ide o všetky dotknuté vozidlá, systémy, komponenty alebo samostatné technické jednotky, ktoré uviedli na trh, prihlásili do evidencie alebo uviedli do prevádzky v Únii.

3. Ak hospodárske subjekty v rámci príslušného obdobia uvedeného v odseku 1 alebo 2 neprijmú primerané nápravné opatrenia, alebo keď si riziko vyžaduje rýchle konanie, vnútroštátne orgány prijímajú všetky primerané predbežné obmedzujúce opatrenia s cieľom zakázať alebo obmedziť sprístupnenie dotknutých vozidiel, systémov, komponentov alebo samostatných technických jednotiek na trhu, ich prihlásenie do evidencie alebo uvedenie do prevádzky na ich vnútroštátnom trhu, alebo opatrenia ktorými sa sťahujú z uvedeného trhu alebo od používateľov.

Na obmedzujúce opatrenia uvedené v prvom pododseku tohto odseku sa vzťahuje článok 21 nariadenia (ES) č. 765/2008.

4. Na zabezpečenie jednotného uplatňovania tohto článku môže Komisia prijať vykonávacie akty stanovujúce klasifikáciu závažnosti nesúladu a primerané opatrenia, ktoré majú prijať vnútroštátne orgány. Uvedené vykonávacie akty sa prijímajú v súlade s postupom preskúmania uvedeným v článku 83 ods. 2.

Článok 53

Nápravné a obmedzujúce opatrenia na úrovni Únie

1. Členský štát, ktorý prijíma nápravné alebo obmedzujúce opatrenia v súlade s článkom 52, to prostredníctvom ICMS bezodkladne oznámi Komisii a ostatným členským štátom. O svojich zisteniach bezodkladne informuje aj schvaľovací orgán, ktorý udelil schválenie.

Poskytnuté informácie zahŕňajú všetky dostupné údaje, najmä údaje potrebné na identifikáciu dotknutého vozidla, systému, komponentu alebo samostatnej technickej jednotky, údaje o ich pôvode, charaktere údajného nesúladu a možnom riziku, charaktere a trvaní prijatých vnútroštátnych nápravných a obmedzujúcich opatrení a stanoviská príslušného hospodárskeho subjektu.

2. Členský štát, ktorý prijme nápravné alebo obmedzujúce opatrenie, v nich tiež uvedie, či k riziku alebo nesúladu nedochádza v dôsledku niektorého z týchto dôvodov:

- a) vozidlo, systém, komponent alebo samostatná technická jednotka nespĺňa požiadavky týkajúce sa zdravia alebo bezpečnosti osôb, ochrany životného prostredia alebo ostatných aspektov ochrany verejného záujmu, na ktoré sa vzťahuje toto nariadenie, alebo
- b) nedostatky v príslušných regulačných aktoch uvedených v prílohe II.

3. Členské štáty, s výnimkou členského štátu, ktorý prijme nápravné alebo obmedzujúce opatrenia, do jedného mesiaca od oznámenia uvedeného v odseku 1 informujú Komisiu a ostatné členské štáty o všetkých prijatých nápravných alebo obmedzujúcich opatreniach a o akýchkoľvek dodatočných informáciách týkajúcich sa nesúladu a rizika dotknutého príslušného vozidla, systému, komponentu alebo samostatnej technickej jednotky, ako aj v prípade nesúhlasu s oznámeným vnútroštátnym opatrením o svojich námietkach.

4. Keď ani iný členský štát ani Komisia do jedného mesiaca od oznámenia uvedeného v odseku 1 nevznesie námietku proti oznámenému vnútroštátnemu opatreniu, uvedené opatrenie sa považuje za odôvodnené. Ostatné členské štáty zaisťujú, aby sa v súvislosti s dotknutým vozidlom, systémom, komponentom alebo samostatnou technickou jednotkou bezodkladne na svojom území prijali podobné nápravné alebo obmedzujúce opatrenia.

5. Ak iný členský štát alebo Komisia do jedného mesiaca od oznámenia uvedeného v odseku 1 vznesie námietku proti oznámenému vnútroštátnemu opatreniu, alebo ak Komisia skonštatuje, že oznámené vnútroštátne opatrenie je v rozpore s právom Únie, Komisia bezodkladne konzultuje s dotknutými členskými štátmi a s príslušným hospodárskym subjektom alebo subjektmi.

Komisia na základe konzultácie uvedenej v prvom pododseku tohto odseku prijme vykonávacie akty s cieľom rozhodnúť o harmonizovaných nápravných alebo obmedzujúcich opatreniach na úrovni Únie. Uvedené vykonávacie akty sa prijímajú v súlade s postupom preskúmania uvedeným v článku 83 ods. 2

Komisia bezodkladne oznámi rozhodnutie uvedené v druhom pododseku príslušnému hospodárskemu subjektu alebo príslušným hospodárskym subjektom. Členské štáty vykonávajú tieto akty bezodkladne a informujú o tom Komisiu.

Ak Komisia skonštatuje, že oznámené vnútroštátne opatrenie je neodôvodnené, dotknutý členský štát toto opatrenie zruší alebo ho upraví v súlade s rozhodnutím Komisie uvedeným v druhom pododseku.

6. Keď Komisia po svojich skúškach a kontrolách vykonávaných v súlade s článkom 9 zistí, že nápravné alebo obmedzujúce opatrenie je na úrovni Únie potrebné, bezodkladne konzultuje s dotknutými členskými štátmi a príslušným hospodárskym subjektom alebo príslušnými hospodárskymi subjektmi.

Komisia na základe konzultácie uvedenej v prvom pododseku tohto odseku prijme vykonávacie akty s cieľom rozhodnúť o nápravných alebo obmedzujúcich opatreniach na úrovni Únie. Uvedené vykonávacie akty sa prijímajú v súlade s postupom preskúmania uvedeným v článku 83 ods. 2

Komisia bezodkladne oznámi rozhodnutie uvedené v druhom pododseku príslušnému hospodárskemu subjektu alebo príslušným hospodárskym subjektom. Členské štáty vykonávajú tieto akty bezodkladne a informujú o tom Komisiu

7. Ak sa riziko alebo nesúlad prisudzuje nedostatkom v regulačných aktoch uvedených v prílohe II, Komisia navrhuje primerané opatrenia takto:

- a) pokiaľ ide o právne akty Únie, Komisia navrhne potrebné zmeny dotknutých aktov;
- b) pokiaľ ide o predpisy OSN, Komisia navrhne potrebné zmeny príslušných predpisov OSN v súlade s postupom uplatniteľným na základe revidovanej dohody z roku 1958.

8. V prípade, že sa nápravné opatrenie považuje za opodstatnené v súlade s týmto článkom alebo podlieha vykonávacím aktom uvedeným v odseku 5 alebo 6, toto opatrenie je bezplatne dostupné pre držiteľov osvedčení o evidencii dotknutých vozidiel. V prípade, že sa vykonali opravy na náklady držiteľa osvedčenia o evidencii pred prijatím nápravného opatrenia, výrobca takéto opravy uhradí až do výšky nákladov na opravy, ktoré sa požadujú podľa daného nápravného opatrenia.

Článok 54

Nevyhovujúce typové schválenie EÚ

1. Ak schvaľovací orgán zistí, že typové schválenie, ktoré sa udelilo, nie je v súlade s týmto nariadením, uvedené schválenie odmietne uznať.

2. Schvaľovací orgán oznamuje svoje zamietnutie schvaľovaciemu orgánu, ktorý udelil typové schválenie EÚ, schvaľovacím orgánom ostatných členských štátov a Komisii. Ak schvaľovací orgán, ktorý udelil typové schválenie do jedného mesiaca po uvedenom oznámení potvrdí, že nie je v súlade s požiadavkami, toto typové schválenie odníme.

3. Ak schvaľovací orgán do jedného mesiaca po oznámení uvedenom v odseku 2 vznesie námietku, Komisia bezodkladne konzultuje s členskými štátmi, a najmä so schvaľovacím orgánom, ktorý udelil typové schválenie, a s príslušným hospodárskym subjektom.

4. Komisia na základe konzultácie uvedenej v odseku 3 tohto článku prijme vykonávacie akty, ktorými rozhodne o tom, či je zamietnutie uznania typového schválenia EÚ uvedené v odseku 1 tohto článku odôvodnené. Uvedené vykonávacie akty sa prijímú v súlade s postupom preskúmania uvedeným v článku 83 ods. 2

Komisia bezodkladne oznámi rozhodnutie uvedené v prvom pododseku príslušným hospodárskym subjektom. Členské štáty bezodkladne vykonávajú tieto akty a informujú o tom Komisiu.

5. Keď Komisia po vykonaní svojich skúšok a kontrol v súlade s článkom 9 zistí, že typové schválenie, ktoré sa udelilo, nie je v súlade s týmto nariadením, bezodkladne konzultuje s členskými štátmi, najmä so schvaľovacím orgánom, ktorý udelil uvedené typové schválenie, a s príslušným hospodárskym subjektom.

Komisia na základe konzultácie uvedenej v prvom pododseku tohto odseku prijme vykonávací akt s cieľom rozhodnúť o zamietnutí uznania typového schválenia uvedeného v odseku 1 tohto článku. Uvedené vykonávacie akty sa prijímú v súlade s postupom preskúmania uvedeným v článku 83 ods. 2

6. Na vozidlá, systémy, komponenty a samostatné technické jednotky, na ktoré sa vzťahuje typové schválenie v rozpore s týmto nariadením a ktoré sa už sprístupnili na trhu, sa uplatňujú články 51, 52 a 53.

Článok 55

Uvedenie na trh a uvedenie do prevádzky častí alebo vybavenia, ktoré môžu predstavovať vážne riziko pre správne fungovanie dôležitých systémov

1. Časti alebo vybavenie, ktoré môžu predstavovať vážne riziko pre správne fungovanie systémov, ktoré sú dôležité pre bezpečnosť vozidla alebo jeho environmentálne vlastnosti, sa nesmú uviesť na trh, nesmú sa uviesť do prevádzky a musia sa zakázať, pokiaľ ich schvaľovací orgán nepovolil v súlade s článkom 56.

2. Takéto povolenia sa vzťahujú iba na obmedzené množstvo častí alebo vybavenia, ktoré sú zahrnuté do zoznamu uvedeného v odseku 4.

3. Komisia je splnomocnená prijímať delegované akty v súlade s článkom 82, ktorými sa doplní toto nariadenie tým, že stanoví požiadavky na povolenie pre časti a vybavenie uvedené v odseku 1 tohto článku.

Uvedené požiadavky sa môžu zakladať na regulačných aktoch uvedených v prílohe II alebo môžu v prípade potreby pozostávať z porovnania environmentálnych alebo bezpečnostných vlastností častí alebo vybavenia s environmentálnymi alebo bezpečnostnými vlastnosťami pôvodných častí alebo vybavenia. V každom prípade sa týmito požiadavkami zabezpečuje, aby časti alebo vybavenie nezhoršili fungovanie systémov, ktoré sú dôležité pre bezpečnosť vozidla alebo jeho environmentálne vlastnosti.

4. Komisia je splnomocnená prijímať delegované akty v súlade s článkom 82, ktorými sa mení príloha VI, aby sa zohľadnil technický vývoj a vývoj v oblasti regulácie s cieľom ustanoviť a aktualizovať zoznam častí alebo vybavenia na základe hodnotenia nasledujúceho:

a) rozsahu, v akom existuje vážne riziko pre bezpečnosť alebo environmentálne vlastnosti vozidiel s danými časťami alebo vybavením;

b) možného vplyvu prípadného schválenia častí alebo vybavenia podľa článku 56 ods. 1 na spotrebiteľov a výrobcov na trhu s náhradnými dielmi.

5. Odsek 1 sa neuplatňuje na pôvodné časti alebo vybavenie ani na časti alebo vybavenie patriace k systému, ktorý bol typovo schválený v súlade s regulačnými aktmi uvedenými v prílohe II, okrem prípadu, keď sa typové schválenie vzťahuje na iné aspekty než je vážne riziko uvedené v odseku 1.

Pôvodné časti alebo vybavenie sú na účely tohto článku časťami alebo vybavením, ktoré sa vyrábajú podľa špecifikácií a výrobných noriem, ktoré poskytol výrobca vozidla na montáž predmetného vozidla.

6. Odsek 1 tohto článku sa neuplatňuje na časti alebo vybavenie, ktoré sa vyrábajú výlučne pre pretekárske vozidlá. Časti alebo vybavenie uvedené v prílohe VI, ktoré sa používajú tak na pretekoch, ako aj na cestách, sa sprístupnia na trhu pre vozidlá určené na použitie na verejných cestách, len ak sú v súlade s požiadavkami stanovenými v delegovaných aktoch uvedených v odseku 3 tohto článku a boli povolené Komisiou. Komisia prijme vykonávacie akty, ktorými rozhodne o tom, či udelí uvedené povolenia. Uvedené vykonávacie akty sa prijímú v súlade s postupom preskúmania uvedeným v článku 83 ods. 2.

Článok 56

Súvisiace požiadavky na časti alebo vybavenie, ktoré môžu predstavovať vážne riziko pre správne fungovanie dôležitých systémov

1. Výrobca častí alebo vybavenia môže požiadať o povolenie uvedené v článku 55 ods. 1 tak, že predloží schvaľovaciemu orgánu žiadosť doplnenú protokolom o skúške vypracovaným technickou službou, ktorým sa potvrdzuje, že časti alebo vybavenie, o ktorých povolenie sa žiada, spĺňajú požiadavky uvedené v článku 55 ods. 3. Takýto výrobca môže podať len jednu žiadosť pre každý typ častí alebo vybavenia a len jednému schvaľovaciemu orgánu.

2. Žiadosť o povolenie obsahuje údaje o výrobcovi častí alebo vybavenia, typ, identifikačné číslo a čísla častí alebo vybavenia, názov výrobcu vozidla, typ vozidla a podľa potreby rok výroby a iné informácie umožňujúce identifikáciu vozidla, do ktorého sa majú dané časti alebo vybavenie namontovať.

Schvaľovací orgán povolí uvedenie na trh a do prevádzky častí alebo vybavenia, ak s prihliadnutím na protokol o skúške uvedený v odseku 1 tohto článku a ďalšie dôkazy zistí, že predmetné časti alebo vybavenie spĺňajú požiadavky uvedené v článku 55 ods. 3.

Schvaľovací orgán bezodkladne vydá výrobcovi osvedčenie o povolení.

Komisia prijme vykonávacie akty stanovujúce vzor a systém číslovania osvedčenia o povolení uvedený v treťom pododseku tohto odseku. Uvedené vykonávacie akty sa prijímú v súlade s postupom preskúmania uvedeným v článku 83 ods. 2.

3. Výrobca bezodkladne informuje schvaľovací orgán, ktorý vydal povolenie, o každej zmene ovplyvňujúcej podmienky, za akých bolo povolenie vydané. Uvedený schvaľovací orgán rozhoduje o tom, či sa povolenie musí preskúmať alebo znovu vydať a či sú potrebné ďalšie skúšky.

Výrobca zabezpečuje, aby sa časti alebo vybavenie vyrobili a naďalej vyrábali za podmienok, za akých bolo povolenie vydané.

4. Pred vydaním každého povolenia schvaľovací orgán overuje, či sú zabezpečené opatrenia a postupy na zabezpečenie účinnej kontroly zhody výroby.

Ak schvaľovací orgán zistí, že podmienky na vydanie povolenia už nie sú splnené, požiada výrobcu, aby prijal nevyhnutné opatrenia na zabezpečenie toho, aby časti alebo vybavenie boli opäť uvedené do súladu. V prípade potreby povolenie odníme.

5. Schvaľovací orgán, ktorý vydal povolenie, zašle na žiadosť vnútroštátneho orgánu iného členského štátu danému orgánu prostredníctvom spoločného zabezpečeného elektronického systému výmeny informácií kópiu vydaného osvedčenia o povolení s jeho prílohami do jedného mesiaca od prijatia tejto žiadosti. Kópia môže byť aj vo forme zabezpečeného elektronického súboru.

6. Schvaľovací orgán, ktorý nesúhlasí s povolením vydaným iným členským štátom, upozorní Komisiu na dôvody svojho nesúhlasu. Komisia prijme primerané opatrenia na vyriešenie sporu. Komisia môže okrem iného v prípade potreby a po konzultácii s príslušnými schvaľovacími orgánmi prijať vykonávacie akty požadujúce odňatie povolenia. Uvedené vykonávacie akty sa prijímú v súlade s postupom preskúmania uvedeným v článku 83 ods. 2.

7. Pokiaľ sa nevypracuje zoznam uvedený v článku 55 ods. 4, členské štáty môžu zachovať vnútroštátne ustanovenia vzťahujúce sa na časti alebo vybavenie, ktoré môžu vplývať na správne fungovanie systémov dôležitých pre bezpečnosť vozidla alebo jeho environmentálne vlastnosti.

KAPITOLA XII

MEDZINÁRODNÉ PREDPISY

Článok 57

Predpisy OSN požadované pre typové schválenie EÚ

1. Predpisy OSN alebo ich zmeny, za ktoré Únia hlasovala alebo ich uplatňuje a ktoré sú uvedené v prílohe II sú súčasťou požiadaviek na typové schválenie EÚ vozidiel, systémov, komponentov alebo samostatných technických jednotiek.

2. V prípade, že Únia hlasovala za predpis OSN alebo za jeho zmeny na účely typového schválenia celého vozidla, Komisia prijme v súlade s článkom 82 delegované akty s cieľom doplniť toto nariadenie tak, aby bol predpis OSN alebo jeho zmena záväzná, alebo s cieľom zmeniť toto nariadenie.

V uvedených delegovaných aktoch sa v prípade potreby stanovujú dátumy, od ktorých má byť predpis OSN alebo zmeny záväzné, a uvádzajú prechodné ustanovenia, a ak je to uplatniteľné na účely typového schválenia EÚ, prvé prihlásenie do evidencie a uvedenie do prevádzky vozidiel a sprístupnenie na trhu systémov, komponentov a samostatných technických jednotiek.

Článok 58

Rovnocennosť predpisov OSN na účely typového schválenia EÚ

1. Predpisy OSN uvedené v časti II prílohy II sa uznávajú za rovnocenné zodpovedajúcim regulačným aktom v takej miere, v akej majú rovnaký rozsah pôsobnosti a predmet úpravy.

2. Schvaľovacie orgány členských štátov akceptujú typové schválenia udelené v súlade s predpismi OSN uvedenými v odseku 1 a, ak je to uplatniteľné, akceptuje aj príslušné značky schválenia namiesto zodpovedajúcich typových schválení a značiek schválenia, ktoré sa udelili v súlade s týmto nariadením a regulačnými aktmi uvedenými v prílohe II.

KAPITOLA XIII

POSKYTOVANIE TECHNICKÝCH INFORMÁCIÍ

Článok 59

Informácie určené pre používateľov

1. Výrobca neposkytuje žiadne technické informácie súvisiace s údajmi o type vozidla, systému, komponentu, samostatnej technickej jednotky, časti alebo vybavenia stanovených v tomto nariadení alebo v regulačných aktoch uvedených v prílohe II, ktoré sa odlišujú od údajov o typovom schválení, ktoré udelil schvaľovací orgán.

2. Výrobca sprístupňuje používateľom všetky relevantné informácie a potrebné pokyny, ktoré opisujú všetky osobitné podmienky alebo obmedzenia súvisiace s používaním vozidla, systému, komponentu, samostatnej technickej jednotky, časti alebo vybavenia.
3. Informácie uvedené v odseku 2 sa poskytujú v úradnom jazyku alebo v úradných jazykoch členského štátu, kde sa vozidlo, systém, komponent, samostatná technická jednotka, časť alebo vybavenie má uviesť na trh, prihlásiť do evidencie alebo uviesť do prevádzky. Poskytujú sa aj v príručke pre vlastníka.

Článok 60

Informácie určené pre výrobcov

1. Výrobcovia vozidiel sprístupňujú výrobcovi systémov, komponentov alebo samostatných technických jednotiek, častí alebo vybavenia všetky údaje, ktoré sú potrebné pre typové schválenie EÚ systémov, komponentov alebo samostatných technických jednotiek alebo na získanie povolenia podľa článku 55 ods. 1.

Výrobcovia vozidiel môžu od výrobcu komponentov, samostatných technických jednotiek, častí alebo vybavenia požadovať uzavretie záväznej dohody s cieľom ochrany dôvernosti všetkých informácií, ktoré nie sú verejné, vrátane informácií, na ktoré sa vzťahujú práva duševného vlastníctva.

2. Výrobcovia systémov, komponentov, samostatných technických jednotiek, častí alebo vybavenia poskytujú výrobcovi vozidiel všetky podrobné informácie o obmedzeniach, ktoré sa uplatňujú na ich typové schválenia a ktoré sú buď uvedené v článku 29 ods. 3 alebo uložené regulačnými aktmi uvedenými v prílohe II.

KAPITOLA XIV

PRÍSTUP K INFORMÁCIÁM SYSTÉMU OBD VOZIDLA A INFORMÁCIÁM O OPRAVÁCH A ÚDRŽBE VOZIDLA

Článok 61

Povinnosti výrobcov poskytnúť informácie systému OBD vozidla a informácie o opravách a údržbe vozidiel

1. Výrobcovia poskytujú nezávislým prevádzkovateľom neobmedzený, štandardizovaný a nediskriminačný prístup k informáciám systému OBD vozidla, k diagnostickým a iným zariadeniam, k nástrojom vrátane úplných odkazov na príslušný softvér a jeho dostupných verzií na stiahnutie a k informáciám o opravách a údržbe vozidiel. Informácie sa prezentujú ľahko prístupným spôsobom v podobe strojovo čitateľných a elektronicky spracovateľných súborov údajov. Nezávislí prevádzkovatelia majú prístup k službám diaľkovej diagnostiky, ktoré využívajú výrobcovia a autorizovaní predajcovia a opravovne.

Výrobcovia poskytujú štandardizované, bezpečné a diaľkovo riadené zariadenie s cieľom umožniť nezávislým opravovniam dokončiť činnosti, ktoré vyžadujú prístup k bezpečnostnému systému vozidiel.

2. Kým Komisia neprijme príslušnú normu prostredníctvom činnosti Európskeho výboru pre normalizáciu (CEN) alebo porovnateľnej normalizačnej organizácie, informácie systému OBD vozidla a informácie o opravách a údržbe vozidiel sa uvádzajú ľahko dostupným spôsobom umožňujúcim nezávislým prevádzkovateľom, aby ich pri vynaložení primeraného úsilia mohli spracovať.

Informácie systému OBD vozidla a informácie o opravách a údržbe vozidiel sa sprístupňujú na webových sídlach výrobcov použitím štandardizovaného formátu alebo, ak to nie je vzhľadom na povahu informácií možné, v inom vhodnom formáte. Iným nezávislým prevádzkovateľom než opravovniam sa informácie tiež poskytnú v strojovo čitateľnom formáte, ktorý možno elektronicky spracovať pomocou bežne dostupných informačných technológií nástrojov a softvéru, čo nezávislým prevádzkovateľom umožňuje plniť úlohu súvisiacu s ich podnikaním v rámci dodávateľského reťazca na trhu s náhradnými dielmi.

3. Avšak, v týchto prípadoch stačí, aby výrobca, poskytol požadované informácie rýchlo a ľahko dostupným spôsobom, keď o to nezávislý prevádzkovateľ požiada:

- a) pokiaľ ide o typy vozidiel, na ktoré sa vzťahuje vnútroštátne typové schválenie vozidiel vyrábaných v malých sériách uvedených v článku 42;

- b) pokiaľ ide o vozidlá na špeciálne účely;
- c) pokiaľ ide o typy vozidiel kategórií O₁ a O₂, na ktorých diagnostiku alebo preprogramovanie sa nepoužívajú diagnostické nástroje alebo fyzická alebo bezdrôtová komunikácia s palubnou elektronickou kontrolnou jednotkou či jednotkami;
- d) pokiaľ ide o konečný stupeň typového schválenia v rámci postupu viacstupňového typového schválenia, ak sa konečný stupeň vzťahuje iba na karosériu, ktorá neobsahuje elektronické systémy riadenia vozidla a všetky elektronické systémy riadenia vozidla základného vozidla zostanú nezmenené.

4. Podrobnosti o technických požiadavkách pre prístup k informáciám systému OBD vozidla a informáciám o opravách a údržbe vozidiel, predovšetkým technické špecifikácie týkajúce sa spôsobu, akým sa majú poskytovať informácie systému OBD vozidla a informácie o opravách a údržbe vozidiel, sa uvádzajú v prílohe X.

5. Výrobcovia okrem toho sprístupnia nezávislým prevádzkovateľom a autorizovaným predajcom a opravovňiam školiace materiály.

6. Výrobcovia zabezpečia, aby informácie systému OBD vozidla a informácie o opravách a údržbe vozidiel boli vždy dostupné, s výnimkou prípadov údržby informačného systému.

Výrobcovia následne zmenia a doplnia informácie systému OBD vozidla a informácie o opravách a údržbe vozidiel dostupné na svojich webových sídlach v rovnakom čase, v akom ich sprístupnia autorizovaným opravovňiam.

7. Výrobcovia na účely výroby a údržby náhradných dielov alebo dielov na údržbu a diagnostických nástrojov a skúšobných zariadení kompatibilných s OBD nediskriminačným spôsobom poskytnú príslušné informácie systému OBD vozidla a informácie o opravách a údržbe vozidiel každému výrobcovi alebo opravovni komponentov, diagnostických nástrojov alebo skúšobných zariadení, ktorá o tieto informácie prejaví záujem.

8. Výrobcovia na účely navrhovania, výroby a opráv vybavenia pre vozidlá na alternatívne palivo nediskriminačným spôsobom poskytnú príslušné informácie systému OBD vozidla a informácie o opravách a údržbe všetkým výrobcovi, montážnym technikom alebo opravárom vybavenia vozidiel na alternatívne palivo, ktorí o tieto informácie prejavia záujem.

9. V prípade, že sú záznamy o opravách a údržbe vozidla uložené v centrálnej databáze výrobcu vozidla alebo v databáze vedenej v jeho mene, nezávislé opravovne majú bezplatný prístup k týmto záznamom a môžu vkladať informácie o opravách a údržbe, ktoré vykonali.

10. Táto kapitola sa nevzťahuje na vozidlá, na ktoré sa vzťahujú schválenia jednotlivých vozidiel.

11. Komisia je splnomocnená prijímať delegované akty v súlade s článkom 82, ktorými sa mení príloha X, aby sa zohľadnil technický vývoj a vývoj v oblasti regulácie alebo znemožnilo zneužitie prostredníctvom aktualizácie požiadaviek týkajúcich sa prístupu k informáciám systému OBD vozidla a informáciám o opravách a údržbe vozidla vrátane činností, týkajúcich sa opráv a údržby, ktoré sú podporované bezdrôtovými rozsiahlymi počítačovými sieťami, a prostredníctvom prijatia a začlenenia noriem uvedených v odseku 2 tohto článku. Komisia zohľadní súčasné informačné technológie, predvídateľný technologický vývoj v oblasti vozidiel, platné normy ISO a možnosť celosvetovej normy ISO.

Článok 62

Povinnosti, pokiaľ ide o viacero držiteľov typových schválení

1. Výrobca zodpovedný za príslušné typové schválenie systému, komponentu alebo samostatnej technickej jednotky alebo za určitý stupeň vozidla zodpovedá v prípade zmiešaného typového schválenia, postupného typového schválenia a viacstupňového typového schválenia, za to, že sa konečnému výrobcovi, ako aj nezávislým prevádzkovateľom oznámia informácie o opravách a údržbe týkajúce sa príslušného systému, komponentu alebo samostatnej technickej jednotky alebo príslušného stupňa.

2. Konečný výrobca v prípade viacstupňového typového schválenia zodpovedá za poskytnutie prístupu k informáciám systému OBD vozidla a informáciám o opravách a údržbe vozidla týkajúcim sa jeho vlastného stupňa alebo stupňov výroby a prepojenia s predchádzajúcim stupňom alebo stupňami.

Článok 63

Poplatky za prístup k informáciám o opravách a údržbe vozidiel

1. Výrobca môže za prístup k informáciám o oprave a údržbe vozidla, okrem záznamov uvedených v článku 61 ods. 10, účtovať zodpovedajúce a primerané poplatky. Tieto poplatky nesmú odrádzať od prístupu k takýmto informáciám tým, že nezohľadňujú rozsah, v akom ich nezávislý prevádzkovateľ používa. Prístup k informáciám o opravách a údržbe vozidiel sa bezplatne poskytuje vnútroštátnym orgánom, Komisii a technickým službám.

2. Výrobca sprístupňuje informácie o opravách a údržbe vozidiel vrátane transakčných služieb, ako je preprogramovanie alebo technická pomoc, a to každú hodinu, denne, mesačne a ročne, pričom poplatky za prístup k takýmto informáciám sa líšia v závislosti od časového obdobia, na ktoré sa prístup poskytuje.

Okrem prístupu na určitý čas môžu výrobcovia ponúknuť prístup pre transakcie, pri ktorom sa poplatky účtujú za jednotlivé transakcie a nie za čas, na ktorý je udelený prístup.

Ak výrobca ponúka oba systémy prístupu, nezávislé opravovne si vyberajú systém prístupu, ktorý môže byť buď na určitý čas, alebo pre určité transakcie.

Článok 64

Dôkaz o splnení povinností v súvislosti s informáciami systému OBD vozidla a informáciami o opravách a údržbe vozidla

1. Výrobca, ktorý požiadal o typové schválenie EÚ alebo vnútroštátne typové schválenie, musí do šiestich mesiacov od dátumu príslušného typového schválenia poskytnúť schvaľovaciemu orgánu dôkaz o súlade s touto kapitolou.

2. Ak sa takýto dôkaz o súlade v lehote uvedenej v odseku 1 tohto článku neposkytne, schvaľovací orgán prijme potrebné opatrenia v súlade s článkom 65.

Článok 65

Plnenie povinností týkajúcich sa prístupu k informáciám systému OBD vozidla a informáciám o opravách a údržbe vozidla

1. Schvaľovací orgán môže kedykoľvek, či už z vlastnej iniciatívy, na základe sťažnosti, alebo na základe posúdenia technickej služby, skontrolovať, či výrobca dodržiava túto kapitolu a osvedčenie výrobcu o prístupe k informáciám systému OBD vozidla a informáciám o opravách a údržbe vozidiel uvedené v dodatku 1 k prílohe X.

2. Ak schvaľovací orgán zistí, že výrobca si neplní svoje povinnosti súvisiace s prístupom k informáciám systému OBD vozidla a informáciám o opravách a údržbe vozidiel, schvaľovací orgán, ktorý udelil príslušné typové schválenie, prijme vhodné opatrenia na nápravu situácie.

Uvedené opatrenia môžu zahŕňať odňatie alebo pozastavenie typového schválenia, pokuty alebo iné opatrenia prijaté podľa článku 84.

3. Ak nezávislý prevádzkovateľ alebo obchodné združenie zastupujúce nezávislých prevádzkovateľov podá schvaľovaciemu orgánu sťažnosť, že výrobca nedodržiava túto kapitolu, schvaľovací orgán vykoná audit s cieľom overiť dodržiavanie požiadaviek zo strany výrobcu. Schvaľovací orgán požiada schvaľovací orgán, ktorý udelil typové schválenie celého vozidla, aby prešetril sťažnosť a následne požiadal výrobcu vozidla o dôkazy preukazujúce, že systém, ktorý výrobca vozidla uviedol do prevádzky, je v súlade s týmto nariadením. Výsledky tohto prešetrovania sa do troch mesiacov od podania žiadosti oznámia vnútroštátnemu schvaľovaciemu orgánu a dotknutému nezávislému prevádzkovateľovi alebo obchodnému združeniu.

4. Schvaľovací orgán môže pri vykonávaní auditu požiadať technickú službu alebo iného nezávislého experta, aby vykonal posúdenie s cieľom overiť, či sú splnené povinnosti, pokiaľ ide o prístup k informáciám systému OBD vozidla a informáciám o opravách a údržbe vozidiel.

Článok 66

Fórum pre prístup k informáciám o vozidle

1. Fórum pre prístup k informáciám o vozidle týkajúcim sa prístupu k informáciám systému OBD vozidla a informáciám o opravách a údržbe vozidiel, ktoré sa zriadilo v súlade s článkom 13 ods. 9 nariadenia Komisie (ES) č. 692/2008 ⁽¹⁾, sa vzťahuje aj na všetky vozidlá v rozsahu pôsobnosti tohto nariadenia.

Svoje činnosti vykonáva v súlade s prílohou X k tomuto nariadeniu.

2. Fórum pre prístup k informáciám o vozidle posudzuje, či má prístup k informáciám systému OBD vozidla a informáciám o opravách a údržbe vozidiel vplyv na pokrok dosiahnutý v oblasti obmedzovania krádeží vozidiel a vydáva odporúčania na zlepšenie požiadaviek týkajúcich sa prístupu k uvedeným informáciám. Fórum pre prístup k informáciám o vozidle predovšetkým poskytuje odporúčania Komisii týkajúce sa zavedenia postupu, na základe ktorého akreditované organizácie schvaľujú a povoľujú prístup nezávislých prevádzkovateľov k informáciám o zabezpečení vozidiel.

Komisia sa môže rozhodnúť, že zachová dôvernoscť rokovaní a zistení fóra pre prístup k informáciám o vozidle.

KAPITOLA XV

POSUDZOVANIE, POVEROVANIE, OZNAMOVANIE A MONITOROVANIE TECHNICKÝCH SLUŽIEB

Článok 67

Typový schvaľovací orgán zodpovedný za technické služby

1. Schvaľovací orgán určený členským štátom v súlade s článkom 6 ods. 2 (na účely tejto kapitoly ďalej len „typový schvaľovací orgán“) je zodpovedný za posúdenie, poverenie, oznámenie a monitorovanie technických služieb, a to prípadne vrátane subdodávateľov alebo dcérskych spoločností týchto technických služieb. Typový schvaľovací orgán sa môže rozhodnúť, že posudzovanie a monitorovanie technických služieb a v prípade potreby subdodávateľov alebo dcérskych spoločností uvedených technických služieb vykonáva vnútroštátny akreditačný orgán.

2. Typové schvaľovacie orgány podliehajú partnerskému hodnoteniu, pokiaľ ide o všetky činnosti, ktoré vykonávajú a ktoré súvisia s posudzovaním a monitorovaním technických služieb.

Partnerské hodnotenie sa vzťahuje na posúdenia celého fungovania technických služieb alebo len časti technických služieb, ktoré vykonali typové schvaľovacie orgány v súlade s článkom 73 ods. 4, vrátane spôsobilosti zamestnancov, správnosti skúšobnej a kontrolnej metodiky a správnosti výsledkov skúšok na základe vymedzeného rozsahu pôsobnosti regulačných aktov uvedených v časti I prílohy II.

Z partnerského hodnotenia sú vylúčené činnosti súvisiace s posudzovaním a monitorovaním technických služieb, ktoré sa zaoberajú iba vnútroštátnymi jednotlivými schváleniami udelenými v súlade s článkom 45 alebo vnútroštátnymi typovými schváleniami vozidiel vyrobených v malých sériách udelenými v súlade s článkom 42.

Od povinnosti partnerského hodnotenia sú oslobodené všetky posúdenia akreditovaných technických služieb, ktoré vykonali typové schvaľovacie orgány.

3. Typové schvaľovacie orgány nepodliehajú partnerskému hodnoteniu, keď poverujú všetky svoje technické služby výhradne na základe ich akreditácie.

4. Typový schvaľovací orgán neposkytuje konzultačné služby na komerčnom alebo konkurenčnom základe.

5. Typový schvaľovací orgán má k dispozícii dostatočný počet zamestnancov na plnenie úloh stanovených v tomto nariadení.

⁽¹⁾ Nariadenie Komisie (ES) č. 692/2008 z 18. júla 2008, ktorým sa vykonáva, mení a dopĺňa nariadenie Európskeho parlamentu a Rady (ES) č. 715/2007 o typovom schvaľovaní motorových vozidiel so zreteľom na emisie ľahkých osobných a úžitkových vozidiel (Euro 5 a Euro 6) a o prístupe k informáciám o opravách a údržbe vozidiel (Ú. v. EÚ L 199, 28.7.2008, s. 1).

6. Každý členský štát poskytne na požiadanie Komisii, fóru a ostatným členským štátom informácie o svojich postupoch posudzovania, poverovania a oznamovania technických služieb a ich monitorovania, ako aj o všetkých zmenách týchto postupov.

Komisia môže prijať vykonávacie akty stanovujúce model poskytovania informácií o postupoch členských štátov uvedených v prvom pododseku tohto odseku. Uvedené vykonávacie akty sa prijímú v súlade s postupom preskúmania uvedeným v článku 83 ods. 2.

7. Typové schvaľovacie orgány, ktoré podliehajú partnerským hodnoteniam, stanovujú postupy vnútorných auditov v súlade s dodatkom 2 k prílohe III. Tieto vnútorné audity sa vykonávajú aspoň raz za rok. Frekvencia vnútorných auditov sa však môže znížiť, ak typový schvaľovací orgán môže dokázať, že jeho systém riadenia je účinne zavedený a že má preukázanú stabilitu.

8. Partnerské hodnotenia typového schvaľovacieho orgánu vykonáva aspoň raz za každých päť rokov tím pre partnerské hodnotenie pozostávajúca z dvoch typových schvaľovacích orgánov z iných členských štátov.

Komisia sa môže rozhodnúť zapojiť sa do tímu pre partnerské hodnotenie na základe analýzy posúdenia rizika.

Partnerské hodnotenie sa vykonáva na zodpovednosť schvaľovacieho orgánu, ktorý podlieha hodnoteniu, a zahŕňa návštevu v priestoroch technickej služby vybranej podľa uváženia tímu pre partnerské hodnotenie.

Typové schvaľovacie orgány, ktoré nepodliehajú partnerskému hodnoteniu v súlade s odsekom 3, sa nezapájajú do žiadnej činnosti súvisiacej s tímom pre partnerské hodnotenie.

9. Komisia môže s náležitým prihliadnutím na úvahy fóra prijať vykonávacie akty, ktorými sa stanovuje plán partnerských hodnotení na obdobie aspoň piatich rokov, kritériá zloženia tímu pre partnerské hodnotenie, metodika použitá na hodnotenie, harmonogram, periodicita a ďalšie úlohy súvisiace s partnerským hodnotením. Uvedené vykonávacie akty sa prijímú v súlade s postupom preskúmania uvedeným v článku 83 ods. 2.

10. Výsledky partnerských hodnotení skúma fórum. Komisia vypracuje zhrnutia výsledkov partnerských hodnotení a zverejní ich.

Článok 68

Poverovanie technických služieb

1. Typové schvaľovacie orgány poverujú technické služby v závislosti od ich pôsobnosti pre jednu alebo viacero z týchto kategórií činností:

- a) kategória A: skúšky uvedené v tomto nariadení a v regulačných aktoch uvedených v prílohe II, ktoré tieto technické služby vykonávajú vo vlastných zariadeniach;
- b) kategória B: dohľad nad skúškami, ako aj nad prípravou skúšok, uvedenými v tomto nariadení a v regulačných aktoch uvedených v prílohe II, keď sa takéto skúšky vykonávajú v zariadeniach výrobcu alebo zariadeniach tretej strany;
- c) kategória C: pravidelné posudzovanie a monitorovanie postupov výrobcu na kontrolu zhody výroby;
- d) kategória D: dohľad nad skúškami či kontrolami alebo ich vykonávanie na účely dohľadu nad zhodou výroby.

2. Každý členský štát môže poveriť typový schvaľovací orgán vykonávaním činností technickej služby pre jednu alebo viac kategórií činností uvedených v odseku 1.

3. Technická služba sa zriaďuje podľa práva členského štátu a má právnu subjektivitu, s výnimkou technickej služby patriacej typovému schvaľovaciemu orgánu a s výnimkou akreditovanej vnútropodnikovej technickej služby výrobcu, ako sa uvádza v článku 72.

4. Technická služba uzatvára poistenie zodpovednosti za škody spôsobené jej činnosťou, pokiaľ túto zodpovednosť v súlade s vnútroštátnym právom neprevzal jej členský štát alebo ak za posudzovanie zhody nie je priamo zodpovedný samotný členský štát.

5. Iné technické služby tretej krajiny ako tie, ktoré sa poverili v súlade s článkom 72, sa môžu poveriť a môžu sa oznámiť Komisii iba na účely článku 74 v prípade, keď je možnosť poverenia týchto technických služieb stanovená v rámci dvojstrannej dohody medzi Úniou a príslušnou treťou krajinou. Uvedené nebráni technickej službe zriadenej podľa práva členského štátu v súlade s odsekom 3 tohto článku v tom, aby zriaďovala dcérske spoločnosti v tretích krajinách za predpokladu, že tieto dcérske spoločnosti priamo riadi a kontroluje poverená technická služba.

Článok 69

Nezávislosť technických služieb

1. Technická služba vrátane jej zamestnancov je nezávislá a vykonáva činnosti, na ktoré bola poverená, s najvyšším stupňom profesijnej čestnosti a požadovanej technickej spôsobilosti v danej oblasti činnosti, v ktorej funguje, a nepodlieha žiadnym tlakom ani stimulom, najmä finančným, ktoré by mohli ovplyvňovať jej rozhodovanie alebo výsledky jej činností posudzovania, najmä tlakom či stimulom zo strany osôb alebo skupín osôb, ktoré majú záujem na výsledkoch uvedených činností.

2. Technická služba je organizácia alebo subjekt tretej strany, ktorý nie je zapojený do postupu navrhovania, výroby, dodávky alebo údržby vozidla, systému, komponentu alebo samostatnej technickej jednotky, ktorú posudzuje, skúša alebo kontroluje.

Organizácia alebo orgán, ktorý patrí do obchodného združenia alebo profesijnej federácie, ktoré zastupujú podniky, ktoré sa podieľajú na návrhu, výrobe, dodávke alebo údržbe vozidiel, systémov, komponentov alebo samostatných technických jednotiek, ktoré posudzuje, skúša alebo kontroluje, sa môžu považovať za spĺňajúce požiadavky prvého pododseku za predpokladu, že typovému schvaľovaciemu orgánu príslušného členského štátu sa preukáže ich nezávislosť a neexistencia konfliktu záujmov.

3. Technická služba, jej vrcholový manažment a zamestnanci zodpovední za vykonávanie činností, na ktoré sú poverení v súlade s článkom 68 ods. 1, nenavrhujú, nevyrábajú, nedodávajú ani neudržiavajú vozidlá, systémy, komponenty alebo samostatné technické jednotky, ktoré posudzujú, ani nezastupujú strany zapojené do uvedených činností. To nevyklučuje možnosť používania týchto vozidiel, systémov, komponentov alebo samostatných technických jednotiek, ktoré sú potrebné na výkon činností technickej služby, alebo ich používania na osobné účely.

4. Technická služba zabezpečuje, aby činnosti jej dcérskych spoločností alebo subdodávateľov neovplyvňovali dôvernosť, objektivitu a nestrannosť kategórií činností, na ktoré bola poverená.

5. Zamestnanci technickej služby dodržiavajú služobné tajomstvo, pokiaľ ide o všetky informácie získané pri vykonávaní svojich úloh podľa tohto nariadenia, nie však vo vzťahu k typovému schvaľovaciemu orgánu a prípadne vnútroštátnemu akreditačnému orgánu, alebo ak sa to vyžaduje podľa práva Únie alebo vnútroštátneho práva.

Článok 70

Odborná spôsobilosť technických služieb

1. Technická služba musí byť schopná vykonávať všetky činnosti, v súvislosti s ktorými žiada o poverenie v súlade s článkom 68 ods. 1 Typovému schvaľovaciemu orgánu alebo vnútroštátnemu akreditačnému orgánu vykonávajúcemu posúdenie alebo monitorovanie uvedenej technickej služby musí preukázať, že spĺňa všetky tieto podmienky:

- a) jej zamestnanci majú primerané zručnosti, konkrétne technické znalosti, odborné vzdelanie a dostatočné a primerané skúsenosti na vykonávanie činností, na ktorých vykonávanie chce byť poverená;
- b) vlastní opisy všetkých potrebných postupov na vykonávanie činností, na ktorých vykonávanie chce byť poverená, náležite zohľadňujúce stupeň zložitosti technológie dotknutého vozidla, systému, komponentu alebo samostatnej technickej jednotky, ako aj hromadný či sériový charakter výrobného procesu. Technická služba musí preukázať transparentnosť a reprodukovateľnosť týchto postupov;
- c) má prostriedky potrebné na výkon úloh spojených s kategóriou alebo kategóriami činností, na ktorých vykonávanie chce byť poverená, a má prístup k všetkým potrebným zariadeniam alebo vybaveniu.

2. Technická služba musí tiež preukázať, že má primerané zručnosti, špecifické technické znalosti a preukázateľné skúsenosti na vykonávanie skúšok a kontrol na posúdenie súladu vozidiel, systémov, komponentov a samostatných technických jednotiek s týmto nariadením a preukáže ich súlad s normami uvedenými v dodatku 1 k prílohe III. Normy uvedené v dodatku 1 k prílohe III sa však neuplatňujú na účely posledného stupňa viacstupňového vnútroštátneho postupu, ako sa uvádza v článku 47 ods. 1
3. Komisia je splnomocnená prijímať delegované akty v súlade s článkom 82 na účely zmeny prílohy III, pokiaľ ide o požiadavky na posúdenie týkajúce sa technických služieb.

Článok 71

Dcérske spoločnosti a subdodávatelia technických služieb

1. Technické služby môžu, so súhlasom poverujúceho typového schvaľovacieho orgánu, zadať niektoré z kategórií činností, na ktorých vykonávanie boli poverené v súlade s článkom 68 ods. 1, subdodávateľovi alebo ich vykonávanie prenechať dcérskej spoločnosti.
2. Ak technická služba zadá špecifické úlohy v rámci kategórií činností, na ktorých vykonávanie bola poverená, subdodávateľom, alebo na vykonanie týchto úloh využije dcérsku spoločnosť, zabezpečí, aby subdodávateľ alebo dcérska spoločnosť spĺňali požiadavky stanovené v článkoch 68, 69 a 70 a informuje o tom typový schvaľovací orgán.
3. Technické služby nesú plnú zodpovednosť za úlohy vykonávané ich subdodávateľmi alebo dcérskymi spoločnosťami bez ohľadu na to, kde majú sídlo.
4. Technické služby uchovávajú pre potrebu poverujúceho typového schvaľovacieho orgánu príslušné dokumenty týkajúce sa posúdenia, ktoré vykonal typový schvaľovací orgán, alebo akreditácie, ktorú vykonal vnútroštátny akreditačný orgán, subdodávateľa alebo dcérskej spoločnosti a úloh, ktoré vykonávajú.

Článok 72

Vnútro podniková technická služba výrobcu

1. Vnútro podniková technická služba výrobcu sa môže poveriť vykonávaním činností technickej služby na činnosti kategórie A uvedené v článku 68 ods. 1 písm. a) a len s ohľadom na regulačné akty uvedené v prílohe VII. Vnútro podniková technická služba tvorí samostatnú a oddelenú časť podniku výrobcu a nepodieľa sa na projektovaní, výrobe, dodávke ani údržbe vozidiel, systémov, komponentov alebo samostatných technických jednotiek, ktoré posudzuje.
2. Vnútro podniková technická služba uvedená v odseku 1 spĺňa tieto požiadavky:
 - a) bola akreditovaná vnútroštátnym akreditačným orgánom a spĺňa požiadavky stanovené v dodatkoch 1 a 2 k prílohe III;
 - b) vnútro podniková technická služba vrátane jej zamestnancov je organizačne identifikovateľná a v rámci podniku výrobcu, ktorého je súčasťou, a má zavedené spôsoby podávania správ, ktorými sa zabezpečuje jej nestrannosť a túto nestrannosť preukazuje príslušnému typovému schvaľovaciemu orgánu a vnútroštátnemu akreditačnému orgánu;
 - c) vnútro podniková technická služba ani jej zamestnanci sa nepodieľajú na žiadnych činnostiach, ktoré by mohli byť v rozpore s ich nezávislosťou alebo integritou pri vykonávaní činností, na ktoré boli poverení;
 - d) svoje služby poskytuje iba podniku výrobcu, ktorého je súčasťou.
3. Komisia je splnomocnená prijímať delegované akty v súlade s článkom 82, ktorými sa mení príloha VII, aby sa zohľadnil technický vývoj a vývoj v oblasti regulácie prostredníctvom aktualizácie zoznamu regulačných aktov a obmedzení, ktoré sa v nich nachádzajú.

Článok 73

Posudzovanie a poverovanie technických služieb

1. Žiadajúca technická služba predkladá formálnu žiadosť typovému schvaľovaciemu orgánu toho členského štátu, v ktorom žiada o poverenie v súlade s bodom 4 dodatku 2 k prílohe III. V žiadosti sa uvádzajú kategórie činností, v prípade ktorých si žiadajúca technická služba podáva žiadosť o poverenie.

2. Pred tým, ako typový schvaľovací orgán poverí technickú službu, ju typový schvaľovací orgán alebo vnútroštátny akreditačný orgán posudzuje v súlade s kontrolným zoznamom na účely posudzovania, ktorý zahŕňa aspoň požiadavky stanovené v dodatku 2 k prílohe III. Súčasťou posudzovania je posúdenie na mieste v priestoroch žiadajúcej technickej služby a prípadne každej dcérskej spoločnosti alebo subdodávateľa bez ohľadu na to, či je Únii alebo mimo nej.

3. V prípadoch, keď posúdenie vykonáva vnútroštátny akreditačný orgán, žiadajúca technická služba poskytuje typovému schvaľovaciemu orgánu platné akreditačné osvedčenie a príslušnú správu o posúdení, ktorými sa potvrdzuje, že technická služba spĺňa požiadavky stanovené v dodatku 2 k prílohe III, pokiaľ ide o kategórie činností, v súvislosti s ktorými žiada o svoje poverenie.

4. V prípadoch, keď posúdenie vykonáva typový schvaľovací orgán, typový schvaľovací orgán členského štátu, v ktorom žiadajúca technická služba požiadala o svoje poverenie, formálne vymenuje spoločnú skupinu pre posudzovanie zloženú zo zástupcov typových schvaľovacích orgánov aspoň dvoch iných členských štátov a zástupcu Komisie.

Ak technická služba žiada o poverenie v členskom štáte, v ktorom nemá sídlo, jedným zo zástupcov spoločnej skupiny pre posudzovanie je zástupca typového schvaľovacieho orgánu členského štátu, v ktorom má svoje sídlo, pokiaľ tento typový schvaľovací orgán nerozhodne, že sa nezúčastní na práci spoločnej skupiny pre posudzovanie.

Spoločná skupina pre posudzovanie sa zúčastňuje na posudzovaní žiadajúcej technickej služby vrátane posúdenia na mieste. Poverujúci typový schvaľovací orgán členského štátu, v ktorom žiadajúca technická služba požiadala o svoje poverenie, poskytuje spoločnej skupiny pre posudzovanie všetku potrebnú pomoc a včasný prístup ku všetkej dokumentácii potrebnej na posúdenie žiadajúcej technickej služby.

5. V prípadoch, keď posúdenie vykonáva typový schvaľovací orgán, ktorý poveruje technické služby, ktoré sa uchádzajú o vykonávanie skúšok výhradne pre vnútroštátne schválenia jednotlivých vozidiel v súlade s článkom 45, sa typový schvaľovací orgán členského štátu, v ktorom žiadajúca technická služba požiadala o svoje poverenie, oslobodzuje od povinnosti vymenovať spoločnú skupinu pre posudzovanie. Od požiadavky na posúdenie sa oslobodzujú aj technické služby, ktoré kontrolujú iba správnu inštaláciu komponentov v kategóriách O₁ a O₂.

6. Ak technická služba požiadala o svoje poverenie jeden alebo viacero typových schvaľovacích orgánov z členských štátov, v ktorých nemá sídlo v súlade s článkom 74 ods. 2, posúdenie sa vykoná iba raz, pokiaľ sa vzťahuje na celý rozsah poverenia technickej služby.

7. Spoločná skupina pre posudzovanie zhromažďuje počas postupu posudzovania zistenia týkajúce sa nesplnenia požiadaviek stanovených v článkoch 68 až 72, 80 a 81 a v dodatku 2 k prílohe III zo strany žiadajúcej technickej služby. Tieto zistenia sú predmetom diskusie v rámci spoločnej skupiny pre posudzovanie.

8. Spoločná skupina pre posudzovanie vypracuje po vykonaní posúdenia na mieste správu, v ktorej uvedie, do akej miery žiadajúca technická služba spĺňa požiadavky stanovené v článkoch 68 až 72, v článkoch 80 a 81 a v dodatku 2 k prílohe III.

9. Správa uvedená v odseku 8 obsahuje súhrn všetkých zistených prípadov nesúladu, ako aj odporúčanie, či žiadateľ môže byť poverený vykonávať činnosti technickej služby.

10. Typový schvaľovací orgán oznámi Komisii mená a odbornú kvalifikáciu svojich zástupcov, ktorí sa majú zúčastniť na práci jednotlivých spoločných skupín pre posudzovanie.

11. Typový schvaľovací orgán členského štátu, v ktorom žiadajúca technická služba požiadala o poverenie, zasiela Komisii a na požiadanie typovým schvaľovacím orgánom iných členských štátov správu o výsledku posúdenia podľa postupov stanovených v dodatku 2 k prílohe III. Táto správa obsahuje listinné dôkazy týkajúce sa odbornej spôsobilosti technickej služby a opatrenia, ktoré typový schvaľovací orgán zavedie na pravidelné monitorovanie technickej služby.

12. Typové schvaľovacie orgány ostatných členských štátov a Komisia môžu správu o posúdení a listinné dôkazy preskúmať a do jedného mesiaca od ich dátumu doručenia môžu klásť otázky alebo vyjadriť pochybnosti a požadovať ďalšie listinné dôkazy.

13. Typový schvaľovací orgán členského štátu, v ktorom žiadajúca technická služba požiadala o svoje poverenie, odpovedá na otázky, pochybnosti a žiadosti o ďalšie listinné dôkazy do štyroch týždňov od ich doručenia.

14. Typové schvaľovacie orgány ostatných členských štátov alebo Komisia môžu do štyroch týždňov od doručenia odpovede uvedenej v odseku 13 jednotlivo alebo spoločne adresovať odporúčania typovému schvaľovaciemu orgánu členského štátu, v ktorom žiadajúca technická služba požiadala o svoje poverenie. Uvedený typový schvaľovací orgán zohľadní odporúčania pri prijímaní rozhodnutia o poverení technickej služby. V prípade, že sa typový schvaľovací orgán rozhodne nepostupovať podľa odporúčaní, ktoré mu adresovali ostatné členské štáty alebo Komisia, do dvoch týždňov od prijatia svojho rozhodnutia uvedie dôvody, ktoré ho k tomu viedli.

15. Platnosť poverenia technických služieb je obmedzená na päť rokov.

16. Typový schvaľovací orgán, ktorý sa usiluje o to, aby bol poverený vykonávaním činností technickej služby v súlade s článkom 68 ods. 2, doloží súlad s týmto nariadením prostredníctvom posúdenia, ktoré uskutočnia nezávislí audítori. Uvedení audítori môžu byť z tej istej organizácie za predpokladu, že sú riadení nezávisle od zamestnancov vykonávajúcich posudzovanú činnosť, a za predpokladu, že spĺňajú požiadavky stanovené v dodatku 2 k prílohe III.

Článok 74

Oznamovanie poverenia technických služieb Komisii

1. Typové schvaľovacie orgány oznámia Komisii meno, adresu vrátane elektronickej adresy, zodpovedné osoby a kategóriu činností každej technickej služby, ktorú poverili. V oznámení sa jasne uvedie rozsah poverenia, činnosti a postupy posudzovania zhody, typy vozidiel, systémov, komponentov a samostatných technických jednotiek a predmetov uvedených v prílohe II, pre ktoré boli technické služby poverené, ako aj všetci subdodávatelia alebo dcérske spoločnosti technických služieb a všetky následné zmeny ktoréhokoľvek z týchto údajov.

Toto oznámenie sa vykoná pred tým, než dotknutá poverená technická služba začne vykonávať ktorúkoľvek z činností uvedených v článku 68 ods. 1

2. Technickú službu môže poveriť jeden alebo viaceré typové schvaľovacie orgány iných členských štátov ako členského štátu, v ktorom má technická služba svoje sídlo, a to za predpokladu, že na celý rozsah poverenia sa vzťahuje akreditácia vydaná v súlade s článkom 73 ods. 3 alebo posúdenie vykonané v súlade s článkom 73 ods. 4

3. Komisia na svojom webovom sídle uverejňuje a aktualizuje zoznam s kontaktnými údajmi o poverených technických službách, ich subdodávateľoch a ich dcérskych spoločnostiach, ktoré jej boli oznámené v súlade s týmto článkom.

Článok 75

Zmeny a obnovenie poverení technických služieb

1. Ak typový schvaľovací orgán zistil alebo bol informovaný o tom, že technická služba už nespĺňa požiadavky stanovené v tomto nariadení, tento typový schvaľovací orgán obmedzí, pozastaví alebo prípadne odníme poverenie v závislosti od závažnosti nesplnenia požiadaviek.

Typový schvaľovací orgán bezodkladne oznámi Komisii a typovým schvaľovacím orgánom ostatných členských štátov každé obmedzenie, pozastavenie či odňatie poverenia.

Komisia zodpovedajúcim spôsobom aktualizuje zoznam uvedený v článku 74 ods. 3

2. Typový schvaľovací orgán v prípade obmedzenia, pozastavenia alebo odňatia poverenia alebo v prípade, keď technická služba ukončila svoju činnosť, uchováva spisy uvedenej technickej služby pre potreby schvaľovacích orgánov alebo orgánov dohľadu nad trhom alebo tieto spisy po dohode s inou technickou službou, ktorú si zvolí výrobca, odovzdá tejto inej technickej službe.

3. Typový schvaľovací orgán do troch mesiacov od oznámenia uvedeného v druhom pododseku odseku 1 posúdi, či má nesplnenie požiadaviek zo strany technickej služby vplyv na osvedčenia o typovom schválení EÚ vydané na základe protokolov o kontrolách a skúškach vydaných technickou službou, ktorá je predmetom zmeny v poverení, a informuje o tom ostatné typové schvaľovacie orgány a Komisiu.

Typový schvaľovací orgán v priebehu dvoch mesiacov od oznámenia zmien poverenia predloží Komisii a ostatným typovým schvaľovacím orgánom správu o svojich zisteniach týkajúcich sa neplnenia požiadaviek. Ak je to potrebné v záujme zaistenia bezpečnosti vozidiel, systémov, komponentov alebo samostatných technických jednotiek, ktoré sa už uviedli na trh, poverujúci typový schvaľovací orgán dá príslušným typovým schvaľovacím orgánom pokyn, aby v rámci primeranej lehoty pozastavili alebo odňali všetky osvedčenia o typovom schválení EÚ, ktoré boli vydané neoprávnene.

4. Keď sa poverenie technických služieb obmedzilo, pozastavilo alebo odňalo, osvedčenia o typovom schválení EÚ, ktoré sa vydali na základe protokolov o kontrolách a skúškach vydaných uvedenými technickými službami, zostávajú platné, pokiaľ sa ich platnosť neskončila v súlade s článkom 35 ods. 2 písm. f).

5. Rozšírenia rozsahu poverenia technickej služby, ktoré vedú k povereniu dodatočnej kategórie činností uvedených v článku 68 ods. 1, sa posudzujú v súlade s postupom stanoveným v článku 73.

Rozšírenia rozsahu poverenia technickej služby len na účely regulačných aktov uvedených v prílohe II sa môžu vykonať v súlade s postupmi stanovenými v dodatku 2 k prílohe III a s výhradou oznámenia uvedeného v článku 74.

6. Poverenie technickej služby sa obnovuje až po tom, ako typový schvaľovací orgán overil, že technická služba naďalej spĺňa požiadavky tohto nariadenia. Posudzovanie sa vykonáva v súlade s postupom stanoveným v článku 73.

Článok 76

Monitorovanie technických služieb

1. Poverujúci typový schvaľovací orgán priebežne monitoruje technické služby s cieľom zaistiť plnenie požiadaviek stanovených v článkoch 68 až 72, článkoch 80 a 81 a v dodatku 2 k prílohe III.

Prvý pododsek tohto odseku sa nevzťahuje na žiadne činnosti technických služieb, ktoré monitorujú akreditačné orgány v súlade s článkom 67 ods. 1 na účely zaistenia plnenia požiadaviek stanovených v článkoch 68 až 72, článkoch 80 a 81 a v dodatku 2 k prílohe III.

Technické služby na požiadanie poskytujú všetky relevantné informácie a dokumenty, ktoré sú potrebné na to, aby poverujúci typový schvaľovací orgán alebo vnútroštátny akreditačný orgán mohol overiť plnenie uvedených požiadaviek.

Technické služby bezodkladne informujú poverujúci typový schvaľovací orgán alebo vnútroštátny akreditačný orgán o akýchkoľvek zmenách, najmä pokiaľ ide o ich zamestnancov, zariadenia, dcérske spoločnosti alebo subdodávateľov, ktoré môžu ovplyvniť plnenie požiadaviek stanovených v článkoch 68 až 72, článkoch 80 a 81 a v dodatku 2 k prílohe III alebo ich schopnosť vykonávať úlohy posudzovania zhody týkajúce sa vozidiel, systémov, komponentov a samostatných technických jednotiek, ktorých vykonávaním boli poverené.

2. Technické služby bezodkladne odpovedajú na požiadavky typového schvaľovacieho orgánu alebo Komisie týkajúce sa posúdení zhody, ktoré vykonali.

3. Poverujúci typový schvaľovací orgán zabezpečuje, aby technická služba plnila svoju povinnosť stanovenú v odseku 2 tohto článku, pokiaľ neexistuje oprávnený dôvod na to, aby tak nerobila.

Keď uvedený typový schvaľovací orgán uzná oprávnený dôvod, informuje o tom Komisiu.

Komisia bezodkladne konzultuje s členskými štátmi. Komisia na základe tejto konzultácie prijme vykonávacie akty, ktorými rozhodne o tom, či oprávnený dôvod je odôvodnený. Uvedené vykonávacie akty sa prijímú v súlade s postupom preskúmania uvedeným v článku 83 ods. 2.

Technická služba a poverujúci typový schvaľovací orgán môžu požadovať, aby sa s informáciami zasielanými typovému schvaľovaciemu orgánu iného členského štátu alebo Komisii zaobchádzalo ako s dôvernými.

4. Poverujúci typový schvaľovací orgán aspoň raz za každých 30 mesiacov posúdi, či každá technická služba, ktorá spadá do jeho zodpovednosti, naďalej spĺňa požiadavky stanovené v článkoch 68 až 72, článkoch 80 a 81 a v dodatku 2 k prílohe III. Toto posúdenie zahŕňa posúdenie na mieste každej technickej služby, ktorá spadá do jeho zodpovednosti.

Každý členský štát do dvoch mesiacov od dokončenia posúdenia technickej služby podá Komisii a ostatným členským štátom správu o svojich monitorovacích činnostiach. Táto správa obsahuje zhrnutie posúdenia, ktoré sa zverejní.

Článok 77

Spochybnenie odbornej spôsobilosti technických služieb

1. Komisia v spolupráci s typovým schvaľovacím orgánom dotknutého členského štátu prešetří všetky prípady, keď bola upozornená na pochybnosti, pokiaľ ide o odbornú spôsobilosť technickej služby alebo pokračujúce plnenie požiadaviek a povinností, ktoré pre ňu vyplývajú z tohto nariadenia. Komisia môže začať takéto prešetrenia aj z vlastnej iniciatívy.

Komisia prešetří zodpovednosť technickej služby v prípade, že sa preukáže, alebo ak existujú oprávnené dôvody domnievať sa, že typové schválenie sa udelilo na základe nepravdivých údajov alebo že výsledky skúšok boli sfaľované alebo že boli zatajené údaje alebo technické špecifikácie, ktoré by viedli k zamietnutiu udelenia typového schválenia.

2. Komisia v rámci prešetrovania uvedeného v odseku 1 konzultuje s poverujúcim typovým schvaľovacím orgánom. Uvedený typový schvaľovací orgán na požiadanie poskytne Komisii všetky relevantné informácie týkajúce sa plnenia požiadaviek na nezávislosť a spôsobilosť a ich dodržiavania zo strany dotknutej technickej služby.

3. Komisia zabezpečí dôverné zaobchádzanie so všetkými citlivými informáciami získanými počas prešetrovania.

4. Ak Komisia zistí, že technická služba nespĺňa alebo už nespĺňa požiadavky na jej poverenie alebo že je zodpovedná za niektorú zo situácií uvedených v odseku 1, informuje o tom členský štát poverujúceho typového schvaľovacieho orgánu.

Komisia v prípade potreby uvedený členský štát požiada, aby prijal obmedzujúce opatrenia vrátane prípadného obmedzenia, pozastavenia alebo odňatia poverenia.

Ak členský štát potrebné obmedzujúce opatrenia neprijme, Komisia môže prijať vykonávacie akty, ktorými rozhodne o obmedzení, pozastavení alebo odňatí poverenia dotknutej technickej služby. Uvedené vykonávacie akty sa prijímú v súlade s postupom preskúmania uvedeným v článku 83 ods. 2 Komisia o uvedených vykonávacích aktoch informuje dotknutý členský štát a zodpovedajúcim spôsobom aktualizuje informácie uvedené podľa článku 74 ods. 3

Článok 78

Výmena informácií o posudzovaní, poverovaní a monitorovaní technických služieb

1. Typové schvaľovacie orgány konzultujú navzájom a s Komisiou o všeobecných otázkach týkajúcich sa uplatňovania požiadaviek stanovených v tomto nariadení, pokiaľ ide o posudzovanie, poverovanie a monitorovanie technických služieb.

2. Typové schvaľovacie orgány si poskytnú navzájom a Komisii vzor kontrolného zoznamu na účely posudzovania používaného v súlade s článkom 73 ods. 2 do 5. júla 2020 a následne aj úpravy uvedeného zoznamu, a to dovtedy, kým Komisia neprijme harmonizovaný kontrolný zoznam na účely posudzovania. Komisia je splnomocnená prijímať vykonávacie akty, ktorými sa stanovuje vzor harmonizovaného kontrolného zoznamu na účely posudzovania. Uvedené vykonávacie akty sa prijímú v súlade s postupom preskúmania uvedeným v článku 83 ods. 2

3. Ak zo správ o posúdení uvedených v článku 73 ods. 8 vyplnú nezrovnalosti vo všeobecných postupoch typových schvaľovacích orgánov, členské štáty alebo Komisia môžu požiadať o výmenu informácií.

Výmenu informácií koordinuje fórum.

Článok 79

Spolupráca s vnútroštátnymi akreditačnými orgánmi

1. Ak sa poverenie technickej služby zakladá na akreditácii v zmysle nariadenia (ES) č. 765/2008, vnútroštátny akreditačný orgán a typový schvaľovací orgán plne spolupracujú a vymieňajú si príslušné informácie v súlade s nariadením (ES) č. 765/2008 vrátane správ o nehodách a ďalších informácií, ktoré sa týkajú záležitostí pod kontrolou technickej služby, keď sú tieto informácie relevantné pre posudzovanie výkonu technickej služby.

2. Členské štáty zabezpečia, aby typový schvaľovací orgán členského štátu, v ktorom má technická služba sídlo, informoval vnútroštátny akreditačný orgán, ktorý je zodpovedný za akreditáciu konkrétnej technickej služby, o všetkých zisteniach relevantných pre akreditáciu. Vnútroštátny akreditačný orgán informuje typový schvaľovací orgán členského štátu, v ktorom má technická služba sídlo, o svojich zisteniach.

Článok 80

Prevádzkové povinnosti technických služieb

1. Technické služby vykonávajú činnosti, ktorých vykonávaním boli poverené v súlade s článkom 68 ods. 1.
2. Technické služby musia vždy:
 - a) umožniť poverujúcemu typovému schvaľovaciemu orgánu pozorovať fungovanie technickej služby počas skúšania na účely typového schválenia a
 - b) poskytnúť na požiadanie poverujúcemu typovému schvaľovaciemu orgánu informácie o kategóriách činností, ktorých vykonávaním boli poverené.
3. Keď technická služba zistí, že výrobca nespĺňa požiadavky stanovené v tomto nariadení, oznámi toto nespĺňanie typovému schvaľovaciemu orgánu, aby tento typový schvaľovací orgán požiadal výrobcu o prijatie primeraných nápravných opatrení. Typový schvaľovací orgán odmietne vydať osvedčenie o typovom schválení, keď tieto primerané nápravné opatrenia neboli prijaté.

Článok 81

Informačné povinnosti technických služieb

1. Technické služby informujú poverujúci typový schvaľovací orgán o:
 - a) každej nehode, ktorá si môže vyžadovať zamietnutie, obmedzenie, pozastavenie alebo odňatie osvedčenia o typovom schválení;
 - b) akýchkoľvek okolnostiach, ktoré majú vplyv na rozsah a podmienky ich poverenia;
 - c) každej žiadosti o informácie, ktorú dostali od orgánov dohľadu nad trhom, týkajúcej sa ich činností.
2. Technické služby poskytujú poverujúcemu typovému schvaľovaciemu orgánu na požiadanie informácie o činnostiach v rozsahu ich poverenia alebo o akejkoľvek inej činnosti, ktorú vykonávajú, vrátane cezhraničných činností a uzatvárania subdodávateľských zmlúv.

KAPITOLA XVI

DELEGOVANÉ A VYKONÁVACIE PRÁVOMOCI

Článok 82

Vykonávanie delegovania právomoci

1. Komisii sa udeľuje právomoc prijímať delegované akty za podmienok stanovených v tomto článku.
2. Právomoc prijímať delegované akty uvedené v článku 4 ods. 2, článku 5 ods. 3, článku 26 ods. 3, článku 30 ods. 8, článku 31 ods. 8, článku 41 ods. 5, článku 44 ods. 7, článku 55 ods. 3 a 4, článku 57 ods. 2, článku 61 ods. 11, článku 70 ods. 3, článku 72 ods. 3 a článku 85 ods. 2 sa Komisii udeľuje na obdobie piatich rokov od 4. júla 2018. Komisia vypracuje správu týkajúcu sa delegovania právomoci najneskôr deväť mesiacov pred uplynutím tohto päťročného obdobia. Delegovanie právomoci sa automaticky predlžuje o rovnako dlhé obdobia, pokiaľ Európsky parlament alebo Rada nevznesú voči takémuto predĺženiu námietku najneskôr tri mesiace pred koncom každého obdobia.
3. Delegovanie právomoci uvedené v článku 4 ods. 2, článku 5 ods. 3, článku 26 ods. 3, článku 30 ods. 8, článku 31 ods. 8, článku 41 ods. 5, článku 44 ods. 7, článku 55 ods. 3 a 4, článku 57 ods. 2, článku 61 ods. 11, článku 70 ods. 3, článku 72 ods. 3 a článku 85 ods. 2 môže Európsky parlament alebo Rada kedykoľvek odvolať. Rozhodnutím o odvolaní sa ukončuje delegovanie právomoci, ktoré sa v ňom uvádza. Rozhodnutie nadobúda účinnosť dňom nasledujúcim po jeho uverejnení v *Úradnom vestníku Európskej únie* alebo k neskoršiemu dátumu, ktorý je v ňom určený. Nie je ním dotknutá platnosť delegovaných aktov, ktoré už nadobudli účinnosť.
4. Komisia pred prijatím delegovaného aktu konzultuje s odborníkmi, ktorých určili jednotlivé členské štáty v súlade so zásadami stanovenými v Medziinštitucionálnej dohode z 13. apríla 2016 o lepšej tvorbe práva.

5. Komisia oznamuje delegovaný akt hneď po jeho prijatí súčasne Európskemu parlamentu a Rade.
6. Delegovaný akt prijatý podľa článku 4 ods. 2, článku 5 ods. 3, článku 26 ods. 3, článku 30 ods. 8, článku 31 ods. 8, článku 41 ods. 5, článku 44 ods. 7, článku 55 ods. 3, článku 57 ods. 2, článku 61 ods. 11, článku 70 ods. 3, článku 72 ods. 3 a článku 85 ods. 2 nadobudne účinnosť, len ak Európsky parlament alebo Rada voči nemu nevzniesli námietku v lehote dvoch mesiacov odo dňa oznámenia uvedeného aktu Európskemu parlamentu a Rade alebo ak pred uplynutím uvedenej lehoty Európsky parlament a Rada informovali Komisiu o svojom rozhodnutí nevzniesť námietku. Na podnet Európskeho parlamentu alebo Rady sa táto lehota predĺži o dva mesiace.

Článok 83

Postup výboru

1. Komisii pomáha Technický výbor – motorové vozidlá. Uvedený výbor je výborom v zmysle nariadenia (EÚ) č. 182/2011.
2. Ak sa odkazuje na tento odsek, uplatňuje sa článok 5 nariadenia (EÚ) č. 182/2011.

Ak výbor nevydá žiadne stanovisko, Komisia návrh vykonávacieho aktu neprijme a uplatní sa článok 5 ods. 4 tretí pododsek nariadenia (EÚ) č. 182/2011.

KAPITOLA XVII

ZÁVEREČNÉ USTANOVENIA

Článok 84

Sankcie

1. Členské štáty stanovujú pravidlá, pokiaľ ide o sankcie uplatniteľné pri porušení tohto nariadenia zo strany hospodárskych subjektov a technických služieb a prijímajú všetky opatrenia potrebné na zabezpečenie ich uplatňovania. Stanovené sankcie musia byť účinné, primerané a odrádzajúce. Uvedené sankcie musia byť najmä primerané závažnosti nesúladu a počtu vozidiel, systémov, komponentov alebo samostatných technických jednotiek, ktoré nie sú v súlade a boli sprístupnené na trhu dotknutého členského štátu. Členské štáty do 1. septembra 2020 oznámia Komisii tieto ustanovenia a opatrenia a bezodkladne jej oznámia ich každú následnú zmenu.
2. Sankcie sa vzťahujú prinajmenšom na tieto typy porušení zo strany hospodárskych subjektov a technických služieb:
 - a) nepravdivé vyhlásenia počas postupov schvaľovania alebo nápravné alebo obmedzujúce opatrenia podľa kapitoly XI;
 - b) falšovanie výsledkov skúšok typového schválenia alebo dohľadu nad trhom;
 - c) neposkytnutie údajov alebo technických špecifikácií, ktoré by mohli viesť k stiahnutiu vozidiel, systémov, komponentov a samostatných technických jednotiek od používateľov, alebo k zamietnutiu alebo odňatiu osvedčenia o typovom schválení EÚ;
 - d) nesúlad technických služieb, pokiaľ ide o požiadavky na ich poverenie.
3. Okrem typov porušení stanovených v odseku 2 sa sankcie prinajmenšom vzťahujú aj na tieto typy porušení zo strany hospodárskych subjektov:
 - a) odmietnutie prístupu k informáciám;
 - b) sprístupnenie vozidiel, systémov, komponentov alebo samostatných technických jednotiek, ktoré podliehajú schváleniu, na trhu bez takéhoto schválenia, alebo sfalšovanie dokumentov, osvedčení o zhode, povinných štítkov alebo značiek schválenia s týmto úmyslom.
4. Členské štáty podávajú Komisii každý rok správu o sankciách, ktoré uložili v predchádzajúcom roku. Ak sa v danom roku neuložili žiadne sankcie, nebude sa od členských štátov vyžadovať, aby Komisii podali správu.
5. Komisia každý rok vypracúva súhrnnú správu o sankciách, ktoré uložili členské štáty. Táto správa môže obsahovať odporúčania pre členské štáty a predkladá sa fóru.

Článok 85

Správne pokuty na podporu nápravných a obmedzujúcich opatrení na úrovni Únie

1. Keď Komisia prijíma rozhodnutia v súlade s článkom 53, môže dotknutým hospodárskym subjektom uložiť správne pokuty za to, že vozidlo, systém, komponent alebo samostatná technická jednotka nespĺňa požiadavky stanovené v tomto nariadení. Vymerané správne pokuty musia byť účinné, primerané a odrádzajúce. Pokuty musia byť najmä primerané počtu nevyhovujúcich vozidiel prihlásených do evidencie na trhu Únie, alebo počtu nevyhovujúcich systémov, komponentov alebo samostatných technických jednotiek prístupných na trhu Únie.

Správne pokuty uložené Komisiou sa neukladajú navyše k sankciám, ktoré za rovnaké porušenie uložili členské štáty v súlade s článkom 84. Správne pokuty uložené Komisiou nepresiahnu sumu 30 000 EUR za nevyhovujúce vozidlo, systém, komponent alebo samostatnú technickú jednotku.

Komisia nesmie začať alebo odznova začať konanie, ani v ňom pokračovať, na základe tohto článku vo veci porušení tohto nariadenia proti hospodárskym subjektom, v prípade ktorých boli dotknutým hospodárskym subjektom v súlade s článkom 84 uložené sankcie alebo boli tieto hospodárske subjekty zbavené zodpovednosti rozhodnutím prijatým v predchádzajúcom období, ktoré sa už nedá napadnúť.

2. Komisia na základe zásad stanovených v odseku 3 tohto článku, prijíma delegované akty v súlade s článkom 82, ktorými dopĺňa toto nariadenie tým, že stanoví postup a metódy výpočtu a výberu správnych pokút uvedených v odseku 1 tohto článku.

3. Delegované akty uvedené v odseku 2 zohľadňujú tieto zásady:

- a) postupom Komisie sa rešpektuje právo na dobrú správu vecí verejných, a to najmä právo na vypočutie a právo na prístup k spisu a zároveň sa ním rešpektujú legitímne záujmy dôverylosti a obchodného tajomstva;
- b) Komisia sa pri výpočte zodpovedajúcej správnej pokuty riadi zásadami účinnosti, proporcionality a odrádzania a v príslušných prípadoch berie do úvahy závažnosť a následky porušenia, konanie hospodárskeho subjektu v dobrej viere, stupeň starostlivosti a spolupráce hospodárskeho subjektu, opakovanie, frekvenciu alebo trvanie porušenia, ako aj predchádzajúce sankcie, ktoré boli tomu istému subjektu uložené;
- c) správne pokuty sa vyberajú bez zbytočného odkladu prostredníctvom stanovenia pevných lehôt platby a prípadne vrátane možnosti rozdelenia platieb na viaceré splátky a fázy.

4. Sumy správnych pokút sa považujú za príjem do všeobecného rozpočtu Únie.

Článok 86

Zmeny nariadenia (ES) č. 715/2007

1. Nariadenie (ES) č. 715/2007 sa mení takto:

1. názov sa nahrádza takto:

„Nariadenie Európskeho parlamentu a Rady (ES) č. 715/2007 z 20. júna 2007 o typovom schvaľovaní motorových vozidiel so zreteľom na emisie ľahkých osobných a úžitkových vozidiel (Euro 5 a Euro 6)“;

2. v článku 1 sa odsek 2 nahrádza takto:

„2. Okrem toho sa týmto nariadením stanovujú pravidlá pre zhodu v prevádzke, životnosť zariadení na reguláciu znečisťovania, palubné diagnostické systémy vozidla (OBD) a meranie spotreby paliva.“;

3. v článku 3 sa vypúšťajú body 14 a 15.

4. kapitola III sa vypúšťa;

5. v článku 13 ods. 2 sa vypúšťa písmeno e).

2. Odkazy na vypustené ustanovenia nariadenia (ES) č. 715/2007 sa považujú za odkazy na toto nariadenie a vykladajú sa v súlade s tabuľkou zhody uvedenou v bode 1 prílohy XI k tomuto nariadeniu.

Článok 87

Zmeny nariadenia (ES) č. 595/2009

1. Nariadenie (ES) č. 595/2009 sa mení takto:

1. Názov sa nahrádza takto:

„Nariadenie Európskeho parlamentu a Rady (ES) č. 595/2009 z 18. júna 2009 o typovom schvaľovaní motorových vozidiel a motorov s ohľadom na emisie ťažkých úžitkových vozidiel (Euro VI), ktorým sa mení nariadenie (ES) č. 715/2007 a smernica 2007/46/ES a zrušujú smernice 80/1269/EHS, 2005/55/ES a 2005/78/ES“.

2. V článku 1 sa druhý odsek nahrádza takto:

„Týmto nariadením sa stanovujú aj pravidlá, ktoré sa týkajú zhody prevádzkovaných vozidiel a motorov, životnosti zariadení na reguláciu znečisťujúcich látok, palubné diagnostické systémy vozidla (OBD) a merania spotreby paliva a emisií CO₂.“

3. V článku 3 sa vypúšťajú body 11 a 13.

4. Článok 6 sa vypúšťa.

5. V článku 11 ods. 2 sa vypúšťa písmeno e).

2. Odkazy na vypustené ustanovenia nariadenia (ES) č. 595/2009 sa považujú za odkazy na toto nariadenie a znejú v súlade s tabuľkou zhody uvedenou v bode 2 prílohy XI k tomuto nariadeniu.

Článok 88

Zrušenie smernice 2007/46/ES

Smernica 2007/46/ES sa zrušuje s účinnosťou od 1. septembra 2020.

Odkazy na smernicu 2007/46/ES sa považujú za odkazy na toto nariadenie a znejú v súlade s tabuľkou zhody uvedenou v bode 3 prílohy XI k tomuto nariadeniu.

Článok 89

Prechodné ustanovenia

1. Týmto nariadením sa neruší platnosť žiadneho typového schválenia celého vozidla alebo typového schválenia EÚ udeleného vozidlám, systémom, komponentom alebo samostatným technickým jednotkám do 31. augusta 2020.

2. Schvaľovacie orgány udelia rozšírenia a revízie typových schválení celých vozidiel a typových schválení EÚ vozidiel, systémov, komponentov alebo samostatných technických jednotiek uvedených v odseku 1 tohto článku v súlade článkami 33 a 34.

3. Technické služby, ktoré boli poverené už pred 4. júlom 2018, sa podrobia posúdeniu uvedenému v článku 73.

Poverenie technických služieb, ktoré boli poverené už pred 4. júlom 2018, sa obnoví do 5. júla 2022, pokiaľ tieto technické služby spĺňajú príslušné požiadavky stanovené v tomto nariadení.

Platnosť poverenia technických služieb vykonaného pred 4. júlom 2018 sa skončí 5. júla 2022.

Článok 90

Podávanie správ

1. Členské štáty do 1. septembra 2025 informujú Komisiu o uplatňovaní postupov typového schválenia a dohľadu nad trhom stanovených v tomto nariadení.

2. Komisia na základe informácií poskytnutých podľa odseku 1 tohto článku predloží do 1. septembra 2026 Európskemu parlamentu a Rade hodnotiacu správu o uplatňovaní tohto nariadenia vrátane fungovania overovania súladu podľa článku 9.

Článok 91

Nadobudnutie účinnosti a uplatňovanie

Toto nariadenie nadobúda účinnosť dvadsiatym dňom po jeho uverejnení v *Úradnom vestníku Európskej únie*.

Uplatňuje sa od 1. septembra 2020.

Vnútroštátne orgány však od 5. júla 2020 neodmietnu udelenie typového schválenia EÚ ani vnútroštátneho typového schválenia pre nový typ vozidla, ani nezakážu prihlásenie do evidencie, uvedenie na trh alebo uvedenie do prevádzky nového vozidla, ak príslušné vozidlo spĺňa požiadavky tohto nariadenia a ak o to výrobca požiada.

Toto nariadenie je záväzné v celom rozsahu a priamo uplatniteľné vo všetkých členských štátoch.

V Štrasburgu 30. mája 2018

Za Európsky parlament
predseda
A. TAJANI

Za Radu
predsedníčka
L. PAVLOVA

ZOZNAM PRÍLOH

Príloha I	Všeobecné vymedzenie pojmov, kritériá pre kategorizáciu vozidiel, typy vozidla a typy karosérie
Dodatok 1:	Postup kontroly vozidla na zaradenie do kategórie terénnych vozidiel
Dodatok 2:	Číslice používané na doplnenie kódov na označenie rôznych typov karosérie
Príloha II	Požiadavky na účely typového schválenia EÚ vozidiel, systémov, komponentov alebo samostatných technických jednotiek
Časť I	Regulačné akty pre typové schválenie EÚ vozidiel vyrábaných v neobmedzených sériách
Dodatok 1:	Regulačné akty pre typové schválenie EÚ vozidiel vyrábaných v malých sériách podľa článku 41
Dodatok 2:	Požiadavky na schválenie EÚ jednotlivého vozidla podľa článku 44
Časť II	Zoznam predpisov OSN, ktoré sa považujú za alternatívu k smerniciam alebo nariadeniam uvedeným v časti I
Časť III	Zoznam regulačných aktov, v ktorých sa stanovujú požiadavky na účely typového schválenia EÚ vozidiel na špeciálne účely
Dodatok 1:	Obytné automobily, sanitné vozidlá a pohrebné vozidlá
Dodatok 2:	Pancierové vozidlá
Dodatok 3:	Vozidlá na prepravu osôb na invalidnom vozíku
Dodatok 4:	Iné vozidlá na špeciálne účely (vrátane osobitných skupín, nosičov rôzneho vybavenia a obytných prívosov)
Dodatok 5:	Samohybné žeriavy
Dodatok 6:	Vozidlá na prepravu nadlimitného nákladu
Príloha III	Postupy, ktoré je potrebné dodržiavať pri typovom schvaľovaní EÚ
Dodatok 1:	Normy, ktoré musia spĺňať technické služby uvedené v článku 68
Dodatok 2:	Postup posudzovania technických služieb
Príloha IV	Postupy na zabezpečenie zhody výroby
Príloha V	Obmedzenia malých sérií a obmedzenia ukončených sérií
Príloha VI	Zoznam častí alebo vybavenia, ktoré môžu predstavovať závažné riziko pre správne fungovanie systémov dôležitých pre bezpečnosť vozidla alebo jeho environmentálne vlastnosti, výkonnostné požiadavky týchto častí alebo vybavenia, primerané skúšobné postupy a ustanovenia o označovaní a balení
Príloha VII	Regulačné akty, v prípade ktorých možno poveriť výrobcu vykonávaním činnosti technickej služby
Dodatok:	Poverenie vnútropodnikovej technickej služby výrobcu vykonávaním činnosti technickej služby a využívanie subdodávateľov
Príloha VIII	Podmienky použitia virtuálnych skúšobných metód výrobcom alebo technickou službou
Dodatok 1:	Všeobecné podmienky použitia virtuálnych skúšobných metód

Dodatok 2:	Osobitné podmienky použitia virtuálnych skúšobných metód
Dodatok 3:	Overovací postup
Príloha IX	Postupy, ktoré je potrebné dodržiavať počas viacstupňového typového schvaľovania
Dodatok:	Vzor doplnkového štítku výrobcu
Príloha X	Prístup k informáciám systému OBD vozidla a informáciám o opravách a údržbe vozidla
Dodatok 1:	Osvedčenie výrobcu o prístupe k informáciám systému OBD vozidla a informáciám o opravách a údržbe vozidla
Dodatok 2:	Informácie systému OBD vozidla
Príloha XI	Tabuľka zhody

PRÍLOHA I

VŠEOBECNÉ VYMEDZENIE POJMOV, KRITÉRIÁ PRE KATEGORIZÁCIU VOZIDIEL, TYPY VOZIDLA A TYPY KAROSÉRIE

ÚVODNÁ ČASŤ

Vymedzenie pojmov a všeobecné ustanovenia

1. Vymedzenie pojmov
 - 1.1. „Miesto na sedenie“ je miesto pre jednu sediacu osobu, ktorá je aspoň tak veľká ako:
 - a) figurína zodpovedajúca 50. percentilu mužskej populácie v prípade vodiča;
 - b) figurína zodpovedajúca 5. percentilu dospelaj ženskej populácie vo všetkých ostatných prípadoch.
 - 1.2. „Sedadlo“ je konštrukčný celok s povrchovou úpravou, ktorý je alebo nie je pevnou súčasťou konštrukcie karosérie vozidla a ktorý je určený na sedenie jednej osoby.

Sedadlo zahŕňa jednotlivé sedadlo aj lavicové sedadlo, ako aj sklápacie sedadlá a odnímateľné sedadlá.
 - 1.3. „Náklad“ sú najmä všetky hnutelné veci.

Zahŕňa voľne ložené výrobky, spracované výrobky, kvapaliny, živé zvieratá, plodiny, nedeliteľný náklad.
 - 1.4. „Najväčšia hmotnosť“ je najväčšia technicky prípustná hmotnosť vozidla.
2. Všeobecné ustanovenia
 - 2.1. Počet miest na sedenie
 - 2.1.1. Požiadavky na počet miest na sedenie platia pre sedadlá určené na používanie pri jazde vozidla na vozovke.
 - 2.1.2. Požiadavky neplatia pre sedadlá, ktoré sú určené na používanie v stojacom vozidle a ktoré sú pre používateľov jasne označené buď piktogramom alebo príslušným textom.
 - 2.1.3. Na zistenie počtu miest na sedenie platia tieto požiadavky:
 - a) každé jednotlivé sedadlo sa počíta ako jedno miesto na sedenie;
 - b) v prípade lavicového sedadla sa za jedno miesto na sedenie považuje každý priestor so šírkou minimálne 400 mm, meraný na úrovni sedacej plochy.

Táto podmienka nebráni výrobcovi pri uplatňovaní všeobecných ustanovení uvedených v bode 1.1;
 - c) priestor uvedený v písmene b) sa však nepovažuje za jedno miesto na sedenie, ak:
 - i) charakteristiky lavicového sedadla bránia spodnej časti figuríny sedieť prirodzene, napríklad: z dôvodu prítomnosti pevnej konzoly, nečalúnenej plochy alebo čalúnenia interiéru, ktoré tvoria prekážku v rámci menovitej sedacej plochy;
 - ii) usporiadanie podlahovej plochy bezprostredne pred predpokladaným miestom na sedenie (napríklad prítomnosťou tunela) bráni umiestniť nohy figuríny do prirodzenej polohy.
 - 2.1.4. Pokiaľ ide o vozidlá, na ktoré sa vzťahujú predpisy OSN č. 66 a č. 107, rozmer uvedený v bode 2.1.3 písm. b) je v súlade s minimálnym požadovaným priestorom pre jednu osobu v súvislosti s rôznymi triedami vozidiel.
 - 2.1.5. Ak je vozidlo vybavené ukotveniami demontovateľného sedadla, odnímateľné sedadlo sa započítava do počtu miest na sedenie.
 - 2.1.6. Miesto určené pre obsadený invalidný vozík sa považuje za jedno miesto na sedenie.
 - 2.1.6.1. Týmto ustanovením nie sú dotknuté požiadavky bodu 3.6.1 a bodu 3.7 prílohy 8 k predpisu OSN č. 107.

- 2.2. Najväčšia hmotnosť
 - 2.2.1. V prípade ťahača návesu najväčšia hmotnosť na účely klasifikácie vozidla zahŕňa najväčšiu hmotnosť návesu nesenú točnicou.
 - 2.2.2. V prípade motorového vozidla, ktoré je schopné ťahať príves so stredovou nápravou alebo príves s pevným ojom, najväčšia hmotnosť na účely klasifikácie motorového vozidla zahŕňa najväčšiu hmotnosť prenášanú na ťažné vozidlo spojovacím zariadením.
 - 2.2.3. V prípade návesu, prívesu so stredovou nápravou alebo prívesu s pevným ojom sa za najväčšiu hmotnosť na účely klasifikácie vozidla považuje najväčšia hmotnosť prenášaná na zem kolesami nápravy alebo skupiny náprav pri spojení s ťažným vozidlom.
 - 2.2.4. V prípade podvozku pod náves najväčšia hmotnosť na účely klasifikácie vozidla zahŕňa najväčšiu hmotnosť návesu nesenú točnicou.
- 2.3. Špeciálne vybavenie
 - 2.3.1. Vozidlá vybavené najmä pripevneným vybavením, ako sú stroje alebo prístroje, sa považujú za vozidlá kategórií N alebo O.
- 2.4. Jednotky
 - 2.4.1. Pokiaľ nie je uvedené inak, všetky meracie jednotky a príslušné symboly sú v súlade so smernicou Rady 80/181/EHS⁽¹⁾.
3. Kategorizácia vozidiel
 - 3.1. Výrobca je zodpovedný za zaradenie typu vozidla do špecifickej kategórie.

Na tento účel musia byť splnené všetky príslušné kritériá uvedené v tejto prílohe.
 - 3.2. Schvaľovací orgán môže od výrobcu požadovať ďalšie príslušné informácie s cieľom preukázať, že typ vozidla musí byť zaradený do kategórie vozidla na špeciálne účely v rámci špeciálnej skupiny („kód SG“).

ČASŤ A

Kritériá na zaradenie vozidiel do kategórií

1. Kategórie vozidiel

Na účely typového schválenia EÚ a vnútroštátneho typového schválenia, ako aj schválenia EÚ jednotlivého vozidla a vnútroštátneho schválenia jednotlivého vozidla sa vozidlá kategorizujú v súlade s klasifikáciou uvedenou v článku 4.

Schválenie možno udeliť iba pre kategórie uvedené v článku 4 ods. 1
2. Subkategórie vozidiel
 - 2.1. Terénne vozidlá

„Terénne vozidlo“ je vozidlo patriace do kategórie M alebo N so špecifickými technickými vlastnosťami, ktoré umožňujú jeho používanie mimo bežnej vozovky.

V prípade uvedených kategórií vozidiel sa k označeniu kategórie vozidla písmenom a číslom pridáva písmeno „G“.

Kritériá na zaradenie vozidiel do subkategórie terénnych vozidiel sú uvedené v bode 4 tejto časti.
 - 2.2. Vozidlá na špeciálne účely
 - 2.2.1. V prípade nedokončených vozidiel, ktoré majú patriť do subkategórie vozidiel na špeciálne účely, sa k označeniu kategórie vozidla písmenom a číslom pridáva písmeno „S“.

Rôzne typy vozidiel na špeciálne účely sú vymedzené a uvedené v bode 5.

⁽¹⁾ Smernica Rady 80/181/EHS z 20. decembra 1979 o aproximácii právnych predpisov členských štátov týkajúcich sa meracích jednotiek a rušiaca smernicu 71/354/EHS (Ú. v. ES L 39, 15.2.1980, s. 40).

- 2.3. Terénne vozidlá na špeciálne účely
- 2.3.1. „Terénne vozidlo na špeciálne účely“ je vozidlo patriace do kategórie M alebo N so špecifickými technickými vlastnosťami uvedenými v bodoch 2.1 a 2.2.
- V prípade uvedených kategórií vozidiel sa k označeniu kategórie vozidla písmenom a číslom pridáva písmeno „G“.
- V prípade nedokončených vozidiel, ktoré majú patriť do subkategórie vozidiel na špeciálne účely, sa okrem toho pridáva druhé písmeno „S“.
3. Kritériá na zaradenie vozidiel do kategórie N
- 3.1. Zaradenie typu vozidla do kategórie N je založené na technických vlastnostiach vozidla uvedených v bodoch 3.2 až 3.6.
- 3.2. V zásade je priestor, v ktorom sa nachádzajú všetky miesta na sedenie, úplne oddelený od nákladného priestoru.
- 3.3. Odchylna od požiadaviek bodu 3.2 sa môžu osoby a náklad prepravovať v tom istom priestore pod podmienkou, že nákladný priestor je vybavený zabezpečovacími zariadeniami určenými na ochranu prepravovaných osôb pred pohybom nákladu počas jazdy vrátane prudkého brzdzenia a zatáčania.
- 3.4. Zabezpečovacie – uväzovacie zariadenia – určené na zabezpečovanie nákladu podľa bodu 3.3 a systémy priečok určené pre vozidlá do 7,5 tony sa projektujú v súlade s ustanoveniami oddielov 3 a 4 medzinárodnej normy ISO 27956:2009 'Cestné vozidlá – Zabezpečenie nákladu v dodávkových vozidlách – Požiadavky a skúšobné metódy'.
- 3.4.1. Požiadavky uvedené v bode 3.4 možno overiť vyhlásením o zhode poskytnutým výrobcom.
- 3.4.2. V rámci ďalšej možnosti splnenia požiadaviek bodu 3.4 môže výrobca schvaľovaciemu orgánu preukázať, že namontované zabezpečovacie zariadenia vykazujú rovnakú úroveň ochrany, ako je úroveň stanovená v uvedenej norme.
- 3.5. Počet miest na sedenie okrem miesta na sedenie vodiča nepresahuje:
- a) 6 v prípade vozidiel N₁;
- b) 8 v prípade vozidiel N₂ alebo N₃.
- 3.6. Vozidlá vykazujú rovnakú alebo väčšiu kapacitu prepravy nákladu ako kapacitu prepravy osôb vyjadrenú v kg.
- 3.6.1. Na tento účel sú v rámci všetkých konfigurácií, najmä v prípade obsadenia všetkých miest na sedenie, splnené tieto podmienky:
- a) keď $N = 0$:
- $$P - M \geq 100 \text{ kg}$$
- b) keď $0 < N \leq 2$:
- $$P - (M + N \times 68) \geq 150 \text{ kg};$$
- c) keď $N > 2$:
- $$P - (M + N \times 68) \geq N \times 68;$$
- pričom uvedené písmená znamenajú:
- „P“ je najväčšia technicky prípustná hmotnosť vozidla;
- „M“ je hmotnosť v prevádzkovom stave;
- „N“ je počet miest na sedenie okrem miesta na sedenie vodiča.
- 3.6.2. Do hodnoty M sa započítava hmotnosť vybavenia, ktoré je namontované na vozidle na účely na uloženia nákladu (napr. nádrž, karoséria atď.), manipulácie s nákladom (napr. žeriav, zdvíhacie zariadenie atď.) a zabezpečenia nákladu (napr. zariadenie na upevnenie nákladu).
- 3.6.3. Hmotnosť vybavenia, ktoré sa na účely uvedené v bode 3.6.2 nepoužíva (napr. kompresor, navijak, generátor elektrického prúdu, vysielacie zariadenie atď.), sa na účely uplatňovania vzorcov uvedených v bode 3.6.1 do hodnoty M nezapočítava.

- 3.7. Požiadavky uvedené v bodoch 3.2 až 3.6 musia byť splnené v prípade všetkých variantov a verzií v rámci typu vozidla.
- 3.8. Kritériá na zaradenie vozidiel do kategórie N₁.
- 3.8.1. Vozidlo sa zaradí do kategórie N₁, ak sú splnené všetky uplatniteľné kritériá.
- Ak nie je splnené jedno alebo viacero kritérií, vozidlo sa zaradí do kategórie M₁.
- 3.8.2. Na kategorizáciu vozidiel, v ktorých sa priestor pre vodiča a priestor pre náklad nachádzajú v jednom celku (t. j. karoséria „BB“), musia byť okrem všeobecných kritérií uvedených v bodoch 3.2 až 3.6 splnené aj kritériá uvedené v tomto bode.
- 3.8.2.1. Skutočnosť, že medzi radom sedadiel a priestorom pre náklad je namontovaná úplná alebo čiastočná stena alebo priečka, nevyklučuje povinnosť splniť požadované kritériá.
- 3.8.2.2. Kritériá sú:
- a) náklad je možné nakladať zadnými dverami, zadnými vyklápacími dverami alebo bočnými dverami navrhnutými a vyrobenými na tento účel;
- b) v prípade zadných dverí alebo zadných vyklápacích dverí spĺňa otvor na nakladanie tieto požiadavky:
- i) ak je vozidlo vybavené iba jedným radom sedadiel alebo iba sedadlom pre vodiča, minimálna výška otvoru na nakladanie je aspoň 600 mm;
- ii) ak je vozidlo vybavené dvoma alebo viacerými radmi sedadiel, minimálna výška otvoru na nakladanie je aspoň 800 mm a tento otvor má plochu aspoň 12 800 cm²;
- c) nákladný priestor spĺňa tieto požiadavky:
- „nákladný priestor“ je časť vozidla za radom(-mi) sedadiel alebo za sedadlom vodiča, ak je vozidlo vybavené iba jedným sedadlom pre vodiča;
- i) ložná plocha nákladného priestoru je vo všeobecnosti rovná;
- ii) ak je vozidlo vybavené iba jedným radom sedadiel alebo jedným sedadlom, minimálna dĺžka nákladného priestoru je aspoň 40 % rázvoru;
- iii) ak je vozidlo vybavené dvoma alebo viacerými radmi sedadiel, minimálna dĺžka nákladného priestoru je aspoň 30 % rázvoru.
- Ak možno posledný rad sedadiel z vozidla demontovať jednoducho bez použitia špeciálnych nástrojov, požiadavky týkajúce sa dĺžky nákladného priestoru musia byť splnené so všetkými sedadlami namontovanými vo vozidle;
- iv) požiadavky týkajúce sa dĺžky nákladného priestoru musia byť splnené, keď sú sedadlá prvého, prípadne posledného radu vo vzpriamenej normálnej polohe, ktorá umožňuje cestujúcim sedieť.
- 3.8.2.3. Špecifické podmienky merania
- 3.8.2.3.1. Vymedzenie pojmov
- a) „Výška otvoru na nakladanie“ je vertikálna vzdialenosť medzi dvoma horizontálnymi rovinami dotýkajúcimi sa najvyššieho bodu spodnej časti dverí a najnižšieho bodu vrchnej časti dverí;
- b) „plocha otvoru na nakladanie“ je najväčšia plocha otvoru na nakladanie pri maximálnom otvorení zadných dverí alebo zadných vyklápacích dverí v pravouhlom priemete na vertikálnu rovinu kolmú na os vozidla;
- c) „rázvor“ na účely uplatňovania vzorcov uvedených v bodoch 3.8.2.2 a 3.8.3.1 je vzdialenosť medzi:
- i) osou prednej nápravy a osou druhej nápravy v prípade dvojnápravového vozidla alebo
- ii) osou prednej nápravy a osou virtuálnej nápravy v rovnakej vzdialenosti od druhej a tretej nápravy v prípade trojnápravového vozidla.

3.8.2.3.2. Nastavenie sedadiel

- a) Sedadlá sa nastavujú do polohy úplne vzadu;
- b) v prípade nastaviteľného operadla sedadla sa operadlo nastavuje tak, aby bolo možné umiestniť trojrozmerný mechanizmus na určenie bodu H pri uhle trupu 25 stupňov;
- c) v prípade nenastaviteľného operadla sedadla sa operadlo nachádza v polohe určenej výrobcom vozidla;
- d) v prípade výškovo nastaviteľného sedadla sa sedadlo nastavuje do najnižšej polohy.

3.8.2.3.3. Stav vozidla

- a) Vozidlo sa nachádza v naloženom stave zodpovedajúcom jeho najväčšej hmotnosti;
- b) kolesá vozidla smerujú priamo vpred.

3.8.2.3.4. Požiadavky bodu 3.8.2.3.2 sa neuplatňujú, ak je vozidlo vybavené stenou alebo priečkou.

3.8.2.3.5. Meranie dĺžky nákladného priestoru

- a) Ak vozidlo nie je vybavené priečkou alebo stenou, dĺžka sa meria od vertikálnej roviny dotýkajúcej sa najzadnejšieho bodu vrchnej časti operadla sedadla k zadnej vnútornej ploche alebo k zadným dverám alebo k zadným vyklápacím dverám v zatvorenej polohe;
- b) ak vozidlo je vybavené priečkou alebo stenou, dĺžka sa meria od vertikálnej roviny dotýkajúcej sa najzadnejšieho bodu priečky alebo steny k zadnej vnútornej ploche alebo k zadným dverám alebo k zadným vyklápacím dverám v zatvorenej polohe;
- c) požiadavky týkajúce sa dĺžky musia byť splnené aspoň pozdĺž horizontálnej priamky vedenej pozdĺžnou vertikálnou rovinou prechádzajúcou stredovou osou vozidla na úrovni podlahy nákladného priestoru.

3.8.3. Na kategorizáciu vozidiel, v ktorých sa priestor pre vodiča a priestor pre náklad nenachádzajú v jednom celku (t. j. karoséria „BE“), musia byť okrem všeobecných kritérií uvedených v bodoch 3.2 až 3.6 splnené aj kritériá uvedené v tomto bode.

3.8.3.1. V prípade vozidla s uzatvoreným typom karosérie sa uplatňuje toto:

- a) náklad možno nakladať zadnými dverami, zadnými vyklápacími dverami alebo vyklápacím dielom alebo inak;
- b) minimálna výška otvoru na nakladanie je aspoň 800 mm a tento otvor má plochu aspoň 12 800 cm²;
- c) minimálna dĺžka nákladného priestoru je aspoň 40 % rázvoru.

3.8.3.2. V prípade vozidla s otvoreným typom nákladného priestoru sa uplatňujú iba ustanovenia uvedené v bodoch 3.8.3.1 písm. a) a c).

3.8.3.3. Na uplatňovanie ustanovení uvedených v bode 3.8.3 platí obdobne vymedzenie pojmov uvedené v bode 3.8.2.3.1.

3.8.3.4. Požiadavky týkajúce sa dĺžky nákladného priestoru však musia byť splnené pozdĺž horizontálnej priamky vedenej pozdĺžnou rovinou prechádzajúcou stredovou osou vozidla na úrovni podlahy nákladného priestoru.

4. Kritériá na zaradenie vozidiel do subkategórie terénnych vozidiel

4.1. Vozidlá M₁ alebo N₁ sa zaradia do subkategórie terénnych vozidiel, ak zároveň spĺňajú tieto podmienky:

- a) najmenej jedna predná náprava a najmenej jedna zadná náprava sú konštruované tak, aby boli poháňané súčasne, bez ohľadu na to, či možno pohon jednej nápravy vypnúť;
- b) vozidlo má aspoň jeden uzáver diferenciálu alebo zariadenie s podobným účinkom;
- c) stúpavosť samotného vozidla je najmenej 25 %;

- d) vozidlá spĺňajú päť z týchto šiestich požiadaviek:
- predný nájazdový uhol je najmenej 25 stupňov;
 - zadný nájazdový uhol je najmenej 20 stupňov;
 - prechodový uhol je najmenej 20 stupňov;
 - svetlá výška pod prednou nápravou je najmenej 180 mm;
 - svetlá výška pod zadnou nápravou je najmenej 180 mm;
 - svetlá výška medzi nápravami je najmenej 200 mm.
- 4.2. Vozidlá M₂, N₂ alebo M₃, ktorých najväčšia hmotnosť nepresahuje 12 ton, sa zaradia do subkategórie terénnych vozidiel, ak spĺňajú buď podmienky uvedené v písmene a) alebo podmienky uvedené v oboch písmenách b) a c):
- všetky nápravy sú poháňané súčasne, bez ohľadu na to, či možno pohon jednej alebo viacerých náprav vypnúť;
 - najmenej jedna predná náprava a najmenej jedna zadná náprava sú konštruované tak, aby boli poháňané súčasne, bez ohľadu na to, či možno pohon jednej nápravy vypnúť;
 - vozidlo má aspoň jeden uzáver diferenciálu alebo zariadenie s rovnakým účinkom;
 - stúpavosť samotného vozidla je 25 %;
 - ak ich najväčšia hmotnosť nepresahuje 7,5 tony, vozidlá spĺňajú aspoň päť z týchto šiestich požiadaviek, a ak ich najväčšia hmotnosť presahuje 7,5 tony, vozidlá spĺňajú aspoň štyri z týchto šiestich požiadaviek:
 - predný nájazdový uhol je najmenej 25 stupňov;
 - zadný nájazdový uhol je najmenej 25 stupňov;
 - prechodový uhol je najmenej 25 stupňov;
 - svetlá výška pod prednou nápravou je najmenej 250 mm;
 - svetlá výška medzi nápravami je najmenej 300 mm;
 - svetlá výška pod zadnou nápravou je najmenej 250 mm.
- 4.3. Vozidlá M₃ alebo N₃, ktorých najväčšia hmotnosť presahuje 12 ton, sa zaradia do subkategórie terénnych vozidiel, ak spĺňajú buď podmienky uvedené v písmene a) alebo podmienky uvedené v oboch písmenách b) a c):
- všetky nápravy sú poháňané súčasne, bez ohľadu na to, či možno pohon jednej alebo viacerých náprav vypnúť;
 - najmenej polovica náprav (alebo dve nápravy z troch v prípade trojnápravového vozidla a tri nápravy v prípade pätnápravového vozidla) je konštruovaná tak, aby boli poháňané súčasne, bez ohľadu na to, či možno pohon jednej nápravy vypnúť;
 - vozidlo má aspoň jeden uzáver diferenciálu alebo zariadenie s podobným účinkom;
 - stúpavosť samotného vozidla je 25 %;
 - vozidlá spĺňajú najmenej štyri z týchto šiestich požiadaviek:
 - predný nájazdový uhol je najmenej 25 stupňov;
 - zadný nájazdový uhol je najmenej 25 stupňov;
 - prechodový uhol je najmenej 25 stupňov;
 - svetlá výška pod prednou nápravou je najmenej 250 mm;
 - svetlá výška medzi nápravami je najmenej 300 mm;
 - svetlá výška pod zadnou nápravou je najmenej 250 mm.
- 4.4. Postup kontroly splnenia geometrických ustanovení uvedených v tejto časti sa stanovuje v dodatku 1.

4.5. Požiadavky v bode 4.1 písm. a), bode 4.2 písm. a), bode 4.2 písm. b), bode 4.3 písm. a), bode 4.3 písm. b) na súčasné poháňanie náprav sa považujú za splnené, ak je splnená jedna z týchto podmienok:

a) prenos ťažnej sily na všetky nápravy sa vykonáva výlučne mechanicky, čím sa zabezpečuje trakcia v ťažkých terénnych podmienkach, alebo

b) každé z kolies dotknutej nápravy je poháňané samostatným hydraulickým alebo elektrickým motorom.

Ak nápravy v súlade s požiadavkami v bode 4.1 písm. a), bode 4.2 písm. a), bode 4.2 písm. b), bode 4.3 písm. a), bode 4.3 písm. b) na súčasné poháňanie náprav nie sú poháňané výlučne mechanicky, pohon jednotlivých kolies je navrhnutý na prevádzku v ťažkých terénnych podmienkach. V takomto prípade sa zaistí, aby bolo možné preniesť na dotknuté koleso aspoň 75 % celkovej ťažnej sily, keď trakčné podmienky pod ostatnými kolesami neumožňujú riadny prenos ťažnej sily cez tieto kolesá.

Pomocný hnací systém v súlade s bodom 4.5 písm. b) neumožní automatické vypnutie ťažnej sily, kým vozidlo nedosiahne 75 % najvyššej konštrukčnej rýchlosti vozidla alebo 65 km/h.

5. Vozidlá na špeciálne účely

	Názov	Kód	Vymedzenie pojmov
5.1.	Obytný automobil	SA	Vozidlo kategórie M s priestorom na ubytovanie osôb, ktoré obsahuje aspoň túto výbavu: a) sedadlá a stôl; b) zariadenie na spanie, ktoré môže byť vytvorené zo sedadiel; c) zariadenia na varenie; d) skladovacie zariadenia. Toto vybavenie je v obytnom priestore pevne prichytené. Stôl však môže byť konštruovaný tak, aby sa dal ľahko odstrániť.
5.2.	Pancierové vozidlo	SB	Vozidlo s pancierom proti strelám určené na ochranu prepravovaných osôb alebo nákladu.
5.3.	Sanitné vozidlo	SC	Vozidlo kategórie M určené na prepravu chorých alebo ranených osôb, ktoré je na takýto účel špeciálne vybavené.
5.4.	Pohrebné vozidlo	SD	Vozidlo kategórie M určené na prepravu zosnulých osôb, ktoré je na takýto účel špeciálne vybavené.
5.5.	Vozidlo na prepravu osôb na invalidnom vozíku	SH	Vozidlo kategórie M ₁ osobitne konštruované alebo upravené tak, aby zodpovedalo potrebám jednej alebo viacerých osôb sediacich počas jazdy na svojom invalidnom vozíku.
5.6.	Obytný príves	SE	Vozidlo kategórie O definované v bode 3.2.1.3 medzinárodnej normy ISO 3833:1977.
5.7.	Samohybný žeriav	SF	Vozidlo kategórie N ₃ , ktoré nie je vybavené na prepravu nákladu a je vybavené žeriavom, ktorého moment bremena je najmenej 400 kNm.
5.8.	Špeciálna skupina	SG	Vozidlo na špeciálne účely, ktoré nezodpovedá žiadnemu vymedzeniu pojmov uvedenému v tejto časti.
5.9.	Podvozok pod náves	SJ	Vozidlo kategórie O vybavené točnicou na podopretie návesu na účely zmeny návesu na príves.

	Názov	Kód	Vymedzenie pojmov
5.10.	Prípojné vozidlo na prepravu nadlimitného nákladu	SK	Vozidlo kategórie O ₄ určené na prepravu nedeliteľného nákladu, ktorý vzhľadom na svoje rozmery podlieha rýchlostným a dopravným obmedzeniam. Toto vymedzenie sa vzťahuje aj na prípojné vozidlá s hydraulickými modulmi bez ohľadu na počet modulov.
5.11.	Motorové vozidlo na prepravu nadlimitného nákladu	SL	Cestný ťahač alebo ťahač návesu kategórie N ₃ spĺňajúci všetky tieto podmienky: a) má viac ako dve nápravy, pričom najmenej polovica náprav (dve nápravy z troch v prípade trojnápravového vozidla a tri nápravy z piatich v prípade pätnápravového vozidla) je konštruovaná tak, aby boli poháňané súčasne, bez ohľadu na to, či možno pohon jednej nápravy vypnúť; b) je konštruovaný na ťahanie a tlačenie prípojného vozidla na prepravu nadlimitného nákladu kategórie O ₄ ; c) má minimálny výkon motora 350 kW a d) dá sa vybaviť dodatočným predným spojovacím zariadením pre ťažkú prípojnú hmotnosť.
5.12.	Nosič vymeniteľných nadstavieb	SM	Terénne vozidlo kategórie N (ako je vymedzené v bode 2.3) navrhnuté a skonštruované na ťahanie, tlačenie, prepravu a pohon určitého vymeniteľného vybavenia: a) s najmenej dvomi miestami na montáž tohto vybavenia; b) so štandardizovanými mechanickými, hydraulickými a/alebo elektrickými rozhraniami (napr. jednotkou odberu energie) na pohon uvedeného vybavenia a c) spĺňajúce vymedzenie podľa medzinárodnej normy ISO 3833:1977, bodu 3.1.4. (špeciálne vozidlo). Ak je vozidlo vybavené dodatočnou nákladovou plošinou, jeho maximálna dĺžka nepresahuje: a) viac ako 1,4-krát rozchod kolies prednej alebo zadnej nápravy vozidla, podľa toho, ktorý je väčší, v prípade dvojnápravových vozidiel, alebo b) viac ako 2,0-krát rozchod kolies prednej alebo zadnej nápravy vozidla, podľa toho, ktorý je väčší, v prípade vozidiel s viac ako dvoma nápravami.

6. Poznámky

6.1. Typové schválenie sa neudeľuje:

- a) podvozku pod náves vymedzenému v bode 5.9 tejto časti;
- b) prívesom s pevným ojom uvedeným v bode 5.4 časti C;
- c) prípojným vozidlám, v ktorých možno pri jazde po vozovke prevážať osoby.

6.2. Bodom 6.1 nie je dotknutý článok 42 o vnútroštátnom typovom schválení malých sérií.

ČASŤ B

Kritériá pre typy vozidiel, varianty a verzie1. Kategória M₁

1.1. Typ vozidla

1.1.1. „Typ vozidla“ tvoria vozidlá, ktoré majú spoločné tieto znaky:

- a) názov spoločnosti výrobcu.

Zmena právnej formy vlastníctva spoločnosti si nevyžaduje udelenie nového schválenia;

b) konštrukciu a montáž hlavných častí karosérie v prípade samonosnej konštrukcie.

Uvedené sa uplatňuje na vozidlá, ktorých karoséria je priskrutkovaná alebo privarená k samostatnému rámu.

1.1.2. Odchylné od požiadaviek bodu 1.1.1 písm. b), ak výrobca používa podlahovú časť karosérie a hlavné stavebné časti tvoriace prednú časť karosérie priamo pred čelným sklom na konštrukciu rôznych druhov karosérie (napríklad sedan a kupé), tieto vozidlá sa môžu považovať za vozidlá rovnakého typu. Túto skutočnosť preukazuje výrobca.

1.1.3. Typ tvorí aspoň jeden variant a jedna verzia.

1.2. Variant

1.2.1. „Variant“ v rámci typu vozidla tvorí skupina vozidiel, ktoré majú spoločné tieto konštrukčné znaky:

a) počet bočných dverí alebo typ karosérie podľa bodu 2 časti C, ak výrobca uplatňuje kritérium podľa bodu 1.1.2;

b) pohonnú jednotku vzhľadom na tieto konštrukčné znaky:

i) typ dodávky energie (spaľovací motor, elektromotor alebo iný);

ii) pracovný princíp (zážihový, vznetový alebo iný);

iii) počet a usporiadanie valcov v prípade spaľovacieho motora (L4, V6 alebo iné);

c) počet náprav;

d) počet a prepojenie poháňaných náprav;

e) počet riadených náprav;

f) stupeň dokončenia (napr. dokončené/nedokončené);

g) výrobcu a typ vozidla predchádzajúceho stupňa v prípade vozidiel vyrábaných vo viacerých stupňoch.

1.3. Verzia

1.3.1. „Verziu“ v rámci variantu tvorí skupina vozidiel, ktoré majú spoločné tieto znaky:

a) najväčšiu technicky prípustnú hmotnosť vozidla;

b) zdvihový objem v prípade spaľovacieho motora;

c) maximálny výkon motora alebo maximálny trvalý menovitý výkon (elektromotor);

d) druh paliva (benzín, nafta, LPG, dvojpališová prevádzka alebo iné);

e) maximálny počet miest na sedenie;

f) hlučnosť pri jazde;

g) úroveň výfukových emisií (napríklad Euro 5, Euro 6 alebo iné);

h) kombinované alebo vážené, kombinované emisie CO₂;

i) spotrebu elektrickej energie (váženú, kombinovanú);

j) kombinovanú alebo váženú, kombinovanú spotrebu paliva.

Ako alternatíva ku kritériám v písmenách h), i) a j) sa pre vozidlá zaradené do verzie spoločne vykonajú všetky skúšky na výpočet emisií CO₂, spotreby elektrickej energie a spotreby paliva v súlade s čiastkovou prílohou 6 k prílohe XXI k nariadeniu Komisie (EÚ) 2017/1151⁽¹⁾.

(¹) Nariadenie Komisie (EÚ) 2017/1151 z 1. júna 2017, ktorým sa dopĺňa nariadenie Európskeho parlamentu a Rady (ES) č. 715/2007 o typovom schvaľovaní motorových vozidiel so zreteľom na emisie ľahkých osobných a úžitkových vozidiel (Euro 5 a Euro 6) a o prístupe k informáciám o opravách a údržbe vozidiel, mení smernica Európskeho parlamentu a Rady 2007/46/ES, nariadenie Komisie (ES) č. 692/2008 a nariadenie Komisie (EÚ) č. 1230/2012 a zrušuje nariadenie (ES) č. 692/2008 (Ú. v. EÚ L 175, 7.7.2017, s. 1).

2. Kategórie M₂ a M₃
- 2.1. Typ vozidla
 - 2.1.1. „Typ vozidla“ tvoria vozidlá, ktoré majú spoločné tieto znaky:
 - a) názov spoločnosti výrobcu.

Zmena právnej formy vlastníctva spoločnosti si nevyžaduje udelenie nového schválenia;
 - b) kategóriu;
 - c) tieto výrobné a konštrukčné znaky:
 - i) konštrukciu a výrobu hlavných častí podvozku;
 - ii) konštrukciu a výrobu hlavných častí karosérie v prípade samonosnej konštrukcie;
 - d) počet podlaží (jedno alebo dve);
 - e) počet sekcií (pevných, kĺbových);
 - f) počet náprav;
 - g) režim dodávky energie (interný alebo externý).
 - 2.1.2. Typ vozidla tvorí aspoň jeden variant a jedna verzia.
- 2.2. Variant
 - 2.2.1. „Variant“ v rámci typu vozidla tvorí skupina vozidiel, ktoré majú spoločné všetky tieto konštrukčné znaky:
 - a) typ karosérie podľa bodu 3 časti C;
 - b) triedu alebo kombináciu tried vozidiel podľa bodu 2.1.1 predpisu OSN č. 107 (iba v prípade dokončených a dokončovaných vozidiel);
 - c) stupeň dokončenia (napr. dokončené/nedokončené/dokončované);
 - d) pohonnú jednotku vzhľadom na tieto konštrukčné znaky:
 - i) typ dodávky energie (spaľovací motor, elektromotor alebo iný);
 - ii) pracovný princíp (zážihový, vznietový alebo iný);
 - iii) počet a usporiadanie valcov v prípade spaľovacieho motora (L6, V8 alebo iné);
 - e) výrobcu a typ vozidla predchádzajúceho stupňa v prípade vozidiel vyrábaných vo viacerých stupňoch.
- 2.3. Verzia
 - 2.3.1. „Verziu“ v rámci variantu tvorí skupina vozidiel, ktoré majú spoločné všetky tieto znaky:
 - a) najväčšiu technicky prípustnú hmotnosť vozidla;
 - b) schopnosť alebo neschopnosť vozidla ťahať prípojné vozidlo;
 - c) zdvihový objem v prípade spaľovacieho motora;
 - d) maximálny výkon motora alebo maximálny trvalý menovitý výkon (elektromotor);
 - e) druh paliva (benzín, nafta, LPG, dvojpališová prevádzka alebo iné);
 - f) hlučnosť pri jazde;
 - g) úroveň výfukových emisií (napríklad Euro IV, Euro V alebo inú).

3. Kategória N₁:
 - 3.1. Typ vozidla
 - 3.1.1. „Typ vozidla“ tvoria vozidlá, ktoré majú spoločné tieto znaky:
 - a) názov spoločnosti výrobcu.

Zmena právnej formy vlastníctva spoločnosti si nevyžaduje udelenie nového schválenia;
 - b) konštrukciu a montáž hlavných častí karosérie v prípade samonosnej konštrukcie;
 - c) konštrukciu a výrobu hlavných častí podvozku v prípade nesamosnosnej konštrukcie.
 - 3.1.2. Odchylné od požiadaviek bodu 3.1.1 písm. b), ak výrobca používa podlahovú časť karosérie a hlavné stavebné časti tvoriace prednú časť karosérie priamo pred čelným sklom na konštrukciu rôznych druhov karosérie (napríklad dodávkové vozidlo a podvozok s kabínou vodiča, rôzne rázvoje a rôzne výšky strechy), tieto vozidlá sa môžu považovať za vozidlá rovnakého typu. Túto skutočnosť preukazuje výrobca.
 - 3.1.3. Typ vozidla tvorí aspoň jeden variant a jedna verzia.
 - 3.2. Variant
 - 3.2.1. „Variant“ v rámci typu vozidla tvorí skupina vozidiel, ktoré majú spoločné tieto konštrukčné znaky:
 - a) počet bočných dverí alebo typ karosérie podľa bodu 4 časti C (v prípade dokončených a dokončovaných vozidiel), ak výrobca uplatňuje kritérium podľa bodu 3.1.2;
 - b) stupeň dokončenia (napr. dokončené/nedokončené/dokončované);
 - c) pohonnú jednotku vzhľadom na tieto konštrukčné znaky:
 - i) typ dodávky energie (spaľovací motor, elektromotor alebo iný);
 - ii) pracovný princíp (zážihový, vznietový alebo iný);
 - iii) počet a usporiadanie valcov v prípade spaľovacieho motora (L6, V8 alebo iné);
 - d) počet náprav;
 - e) počet a prepojenie poháňaných náprav;
 - f) počet riadených náprav;
 - g) výrobcu a typ vozidla predchádzajúceho stupňa v prípade vozidiel vyrábaných vo viacerých stupňoch.
 - 3.3. Verzia
 - 3.3.1. „Verziu“ v rámci variantu tvorí skupina vozidiel, ktoré majú spoločné tieto znaky:
 - a) najväčšiu technicky prípustnú hmotnosť vozidla;
 - b) zdvihový objem v prípade spaľovacieho motora;
 - c) maximálny výkon motora alebo maximálny trvalý menovitý výkon (elektromotor);
 - d) druh paliva (benzín, nafta, LPG, dvojpalivová prevádzka alebo iné);
 - e) maximálny počet miest na sedenie;
 - f) hlučnosť pri jazde;
 - g) úroveň výfukových emisií (napríklad Euro 5, Euro 6 alebo iné);
 - h) kombinované alebo vážené, kombinované emisie CO₂;

- i) spotrebu elektrickej energie (váženú, kombinovanú);
- j) kombinovanú alebo váženú, kombinovanú spotrebu paliva;
- k) existenciu jedinečného súboru inovačných technológií, ako je uvedené v článku 12 nariadenia Európskeho parlamentu a Rady (EÚ) č. 510/2011 ⁽¹⁾.

Ako alternatíva ku kritériám v písmenách h), i) a j) sa pre vozidlá zaradené do verzie spoločne vykonajú všetky skúšky na výpočet emisií CO₂, spotreby elektrickej energie a spotreby paliva v súlade s čiastkovou prílohou 6 k prílohe XXI k nariadeniu (EÚ) 2017/1151.

4. Kategórie N₂ a N₃

4.1. Typ vozidla

4.1.1. „Typ vozidla“ tvoria vozidlá, ktoré majú spoločné tieto znaky:

- a) názov spoločnosti výrobcu.

Zmena právnej formy vlastníctva spoločnosti si nevyžaduje udelenie nového schválenia;

- b) kategóriu;
- c) konštrukcia a montáž podvozku je spoločná v prípade jedného radu výrobku;
- d) počet náprav;

4.1.2. Typ vozidla tvorí aspoň jeden variant a jedna verzia.

4.2. Variant

4.2.1. „Variant“ v rámci typu vozidla tvorí skupina vozidiel, ktoré majú spoločné tieto konštrukčné znaky:

- a) konštrukciu alebo typ karosérie podľa vymedzení v bode 4 časti C a v dodatku 2 (iba v prípade dokončených a dokončovaných vozidiel);
- b) stupeň dokončenia (napr. dokončené/nedokončené/dokončované);
- c) pohonnú jednotku vzhľadom na tieto konštrukčné znaky:
 - i) typ dodávky energie (spaľovací motor, elektromotor alebo iný);
 - ii) pracovný princíp (zážihový, vznetový alebo iný);
 - iii) počet a usporiadanie valcov v prípade spaľovacieho motora (L6, V8 alebo iné);
- d) počet a prepojenie poháňaných náprav;
- e) počet riadených náprav;
- f) výrobcu a typ vozidla predchádzajúceho stupňa v prípade vozidiel vyrábaných vo viacerých stupňoch.

4.3. Verzia

4.3.1. „Verziu“ v rámci variantu tvorí skupina vozidiel, ktoré majú spoločné tieto znaky:

- a) najväčšiu technicky prípustnú hmotnosť vozidla;
- b) schopnosť alebo neschopnosť vozidla ťahať tieto prípojné vozidlá:
 - i) nebrzdené prípojné vozidlo;
 - ii) prípojné vozidlo s nájazdovým brzdovým systémom vymedzeným v bode 2.12 predpisu OSN č. 13;
 - iii) prípojné vozidlo s priebežným a polopriebežným brzdovým systémom vymedzeným v bodoch 2.9 a 2.10 predpisu OSN č. 13;

⁽¹⁾ Nariadenie Európskeho parlamentu a Rady (EÚ) č. 510/2011 z 11. mája 2011, ktorým sa stanovujú emisné normy pre nové ľahké úžitkové vozidlá ako súčasť integrovaného prístupu Únie na zníženie emisií CO₂ z ľahkých vozidiel (Ú. v. EÚ L 145, 31.5.2011, s. 1).

- iv) prípojné vozidlo kategórie O₄, pričom najväčšia hmotnosť jazdnej súpravy nepresahuje 44 ton;
 - v) prípojné vozidlo kategórie O₄, pričom najväčšia hmotnosť jazdnej súpravy presahuje 44 ton;
 - c) zdvihový objem motora;
 - d) maximálny výkon motora;
 - e) druh paliva (benzín, nafta, LPG, dvojpaliivová prevádzka alebo iné);
 - f) hlučnosť pri jazde;
 - g) úroveň výfukových emisií (napríklad Euro IV, Euro V alebo inú).
5. Kategórie O₁ a O₂
- 5.1. Typ vozidla
- 5.1.1. „Typ vozidla“ tvoria vozidlá, ktoré majú spoločné tieto znaky:
- a) názov spoločnosti výrobcu.
Zmena právnej formy vlastníctva spoločnosti si nevyžaduje udelenie nového schválenia;
 - b) kategóriu;
 - c) konštrukciu podľa vymedzenia v bode 5 časti C;
 - d) tieto výrobné a konštrukčné znaky:
 - i) konštrukciu a výrobu hlavných častí podvozku;
 - ii) konštrukciu a výrobu hlavných častí karosérie v prípade samonosnej konštrukcie;
 - e) počet náprav.
- 5.1.2. Typ vozidla tvorí aspoň jeden variant a jedna verzia.
- 5.2. Variant
- 5.2.1. „Variant“ v rámci typu vozidla tvorí skupina vozidiel, ktoré majú spoločné tieto konštrukčné znaky:
- a) druh karosérie uvedený v dodatku 2 (v prípade dokončených a dokončovaných vozidiel);
 - b) stupeň dokončenia (napr. dokončené/nedokončené/dokončované);
 - c) typ brzdového systému (napr. nebrzdový/nájazdový/s posilnením);
 - d) výrobcu a typ vozidla predchádzajúceho stupňa v prípade vozidiel vyrábaných vo viacerých stupňoch.
- 5.3. Verzia
- 5.3.1. „Verziu“ v rámci variantu tvorí skupina vozidiel, ktoré majú spoločné tieto znaky:
- a) najväčšiu technicky prípustnú hmotnosť vozidla;
 - b) konštrukciu zavesenia (vzduchové, oceľové alebo gumové odpruženie, torzná tyč alebo iné);
 - c) konštrukciu oja (trojuholníková, rúrová alebo iná).
6. Kategórie O₃ a O₄
- 6.1. Typ vozidla
- 6.1.1. „Typ vozidla“ tvoria vozidlá, ktoré majú spoločné tieto znaky:
- a) názov spoločnosti výrobcu.
Zmena právnej formy vlastníctva spoločnosti si nevyžaduje udelenie nového schválenia;
 - b) kategóriu;

- c) konštrukciu prípojného vozidla z hľadiska vymedzení v bode 5 časti C;
 - d) tieto výrobné a konštrukčné znaky:
 - i) konštrukciu a výrobu hlavných častí podvozku;
 - ii) konštrukciu a výrobu hlavných častí karosérie v prípade prípojných vozidiel so samonosnou konštrukciou;
 - e) počet náprav.
- 6.1.2. Typ vozidla tvorí aspoň jeden variant a jedna verzia.
- 6.2. Varianty
- 6.2.1. „Variant“ v rámci typu vozidla tvorí skupina vozidiel, ktoré majú spoločné tieto výrobné a konštrukčné znaky:
- a) druh karosérie uvedený v dodatku 2 (v prípade dokončených a dokončovaných vozidiel);
 - b) stupeň dokončenia (napr. dokončené/nedokončené/dokončované);
 - c) konštrukciu zavesenia (oceľové, vzduchové alebo hydraulické odpruženie);
 - d) tieto technické vlastnosti:
 - i) možnosť alebo nemožnosť rozšírenia podvozku;
 - ii) výšku podlažia (normálna, nízka, stredne nízka atď.);
 - e) výrobcu a typ vozidla predchádzajúceho stupňa v prípade vozidiel vyrábaných vo viacerých stupňoch.
- 6.3. Verzie
- 6.3.1. „Verziu“ v rámci variantu tvorí skupina vozidiel, ktoré majú spoločné tieto znaky:
- a) najväčšiu technicky prípustnú hmotnosť vozidla;
 - b) ďalšie rozdelenie alebo kombináciu ďalších rozdelení uvedených v bodoch 3.2 a 3.3 prílohy I k smernici 96/53/ES, do ktorých patrí vzdialenosť medzi dvoma susednými nápravami tvoriacimi skupinu;
 - c) vymedzenie náprav vzhľadom na:
 - i) zdvíhateľné nápravy (počet a umiestnenie);
 - ii) zaťažiteľné nápravy (počet a umiestnenie);
 - iii) riadené nápravy (počet a umiestnenie).
7. Všeobecné požiadavky na všetky kategórie vozidiel
- 7.1. Ak vozidlo patrí do niekoľkých kategórií vzhľadom na najväčšiu hmotnosť a/alebo počet miest na sedenie, na vymedzenie variantov a verzií sa výrobca môže rozhodnúť uplatniť kritériá jednej alebo druhej kategórie vozidiel.
- 7.1.1. Príklady:
- a) vozidlo „A“ môže byť typovo schválené ako N_1 (3,5 tony) a N_2 (4,2 tony) vo vzťahu k jeho najväčšej hmotnosti. V takomto prípade sa parametre uvedené v kategórii N_1 môžu použiť aj pri vozidle, ktoré patrí do kategórie N_2 (alebo naopak);
 - b) vozidlo „B“ môže byť vzhľadom na počet miest na sedenie typovo schválené ako M_1 a M_2 (7 + 1 alebo 10 + 1), parametre uvedené v kategórii M_1 sa môžu použiť aj pri vozidle, ktoré patrí do kategórie M_2 (alebo naopak).
- 7.2. Vozidlo kategórie N môže byť typovo schválené na základe požiadaviek kategórie M_1 , prípadne M_2 , ak sa má prestávať na vozidlo tejto kategórie v rámci ďalšieho stupňa viacstupňového postupu typového schvaľovania.
- 7.2.1. Táto možnosť sa týka iba nedokončených vozidiel.
- Tieto vozidlá sa identifikujú špecifickým kódom variantu, ktorý udeľuje výrobca základného vozidla.

- 7.3. Označenia typu, variantu a verzie
- 7.3.1. Výrobca prideluje každému typu, variantu a verzii vozidla alfanumerický kód, ktorý pozostáva z latinských písmen a/alebo arabských číslic.
- Používanie zátvoriek a spojovníkov sa povoľuje za predpokladu, že nenahrádzajú písmeno alebo číslicu.
- 7.3.2. Predpísaná štruktúra kódu: typ-variant-verzia alebo „TVV“.
- 7.3.3. Kódom TVV sa jasne a nezameniteľne označuje jedinečná kombinácia technických vlastností vo vzťahu ku kritériám uvedeným v tejto časti.
- 7.3.4. Rovnaký výrobca môže na označenie typu vozidla použiť rovnaký kód, ak vozidlo patrí do dvoch alebo viacerých kategórií.
- 7.3.5. Rovnaký výrobca nepoužije na označenie typu vozidla rovnaký kód pre viac ako jedno typové schválenie v rámci rovnakej kategórie vozidla.
- 7.4. Počet znakov kódu TVV
- 7.4.1. Počet znakov nepresahuje:
- 15 pre kód typu vozidla;
 - 25 pre kód jedného variantu;
 - 35 pre kód jednej verzie.
- 7.4.2. Celý alfanumerický kód „TVV“ nesmie obsahovať viac ako 75 znakov.
- 7.4.3. Pri použití celého kódu TVV sa medzi typ, variant a verziu vkladá medzera.
- Príklad kódu TVV: 159AF[...medzera]0054[...medzera]977K(BE).

ČASŤ C

Vymedzenia typov karosérie

- Všeobecné informácie
 - Typ karosérie, ako aj kód karosérie sa označujú kódom.

Zoznam kódov platí najmä pre dokončené a dokončované vozidlá.

 - Pokiaľ ide o vozidlá kategórie M, kód typu karosérie pozostáva z dvoch písmen uvedených v bodoch 2 a 3.
 - Pokiaľ ide o vozidlá kategórií N a O, kód typu karosérie pozostáva z dvoch písmen uvedených v bodoch 4 a 5.
 - V prípade potreby (najmä v prípade typov karosérií uvedených v bodoch 4.1 a 4.6 a v bodoch 5.1 až 5.4) sa doplnia dvoma číslicami.
 - Zoznam číslic je stanovený v dodatku 2.
 - V prípade vozidiel na špeciálne účely označenie typu karosérie závisí od kategórie vozidla.
- Vozidlá patriace do kategórie M₁:

Referencia	Kód	Názov	Vymedzenie pojmov
2.1.	AA	Sedan	Vozidlo vymedzené v bode 3.1.1.1 medzinárodnej normy ISO č. 3833:1977 najmenej so štyrmi bočnými oknami.
2.2.	AB	Hatchback	Sedan vymedzený v bode 2.1 so skosenou zadnou časťou.

Referencia	Kód	Názov	Vymedzenie pojmov
2.3.	AC	Kombi	Vozidlo vymedzené v bode 3.1.1.4 medzinárodnej normy ISO č. 3833:1977.
2.4.	AD	Kupé	Vozidlo vymedzené v bode 3.1.1.5 medzinárodnej normy ISO č. 3833:1977.
2.5.	AE	Kabriolet	Vozidlo vymedzené v bode 3.1.1.6 medzinárodnej normy ISO č. 3833:1977. Kabriolet však nemusí mať žiadne dvere.
2.6.	AF	Viacúčelové vozidlo	Vozidlo iné ako vozidlo AG a vozidlá uvedené v AA až AE, určené na prepravu osôb a ich batožiny alebo príležitostného nákladu v jedinom priestore.
2.7.	AG	Úžitkové kombi	Vozidlo vymedzené v bode 3.1.1.4.1 medzinárodnej normy ISO č. 3833:1977. Priestor na batožinu však musí byť úplne oddelený od priestoru pre cestujúcich. Referenčný bod miesta na sedenie pre vodiča sa okrem toho nemusí nachádzať aspoň 750 mm nad nosným povrchom vozidla.

3. Vozidlá patriace do kategórie M₂ alebo M₃

Referencia	Kód	Názov	Vymedzenie pojmov
3.1.	CA	Jednopodlažné vozidlo	Vozidlo s priestorom pre osoby usporiadaným v jednej úrovni alebo tak, že nevznikajú dve úrovne nad sebou.
3.2.	CB	Dvojpodlažné vozidlo	Vozidlo vymedzené v bode 2.1.6 predpisu OSN č. 107.
3.3.	CC	Jednopodlažné kĺbové vozidlo	Vozidlo vymedzené v bode 2.1.3 predpisu OSN č. 107 s jedným podlažím.
3.4.	CD	Dvojpodlažné kĺbové vozidlo	Vozidlo vymedzené v bode 2.1.3.1 predpisu OSN č. 107.
3.5.	CE	Jednopodlažné vozidlo so zníženou podlahou	Vozidlo vymedzené v bode 2.1.4 predpisu OSN č. 107 s jedným podlažím.
3.6.	CF	Dvojpodlažné vozidlo so zníženou podlahou	Vozidlo vymedzené v bode 2.1.4 predpisu OSN č. 107 s dvomi podlažiami.
3.7.	CG	Kĺbové jednopodlažné vozidlo so zníženou podlahou	Vozidlo, ktoré je kombináciou technických vlastností vozidiel uvedených v bode 3.3 a 3.5 tejto tabuľky.
3.8.	CH	Kĺbové dvojpodlažné vozidlo so zníženou podlahou	Vozidlo, ktoré je kombináciou technických vlastností vozidiel uvedených v bode 3.4 a 3.6 tejto tabuľky.
3.9.	CI	Jednopodlažné vozidlo s otvorenou strechou	Vozidlo čiastočne alebo úplne bez strechy.

Referencia	Kód	Názov	Vymedzenie pojmov
3.10.	CJ	Dvojpodlažné vozidlo s otvorenou strechou	Vozidlo čiastočne alebo úplne bez strechy nad vrchným podlažím.
3.11.	CX	Podvozok autobusu	Nedokončené vozidlo iba s podvozkovým rámom alebo montážnym celkom, hnacou jednotkou a nápravami, ktoré je určené na dokončenie s karosériou podľa potrieb dopravcu.

4. Motorové vozidlá kategórie N₁, N₂ alebo N₃

Referencia	Kód	Názov	Vymedzenie pojmov
4.1.	BA	Nákladný automobil	Vozidlo navrhnuté a konštruované výlučne alebo najmä na prepravu nákladu. Takisto môže ťahať prípojné vozidlo.
4.2.	BB	Dodávkové vozidlo	Nákladný automobil s priestorom pre vodiča a nákladným priestorom v jednom celku.
4.3.	BC	Ťahač návesu	Ťažné vozidlo navrhnuté a konštruované výlučne alebo najmä na ťahanie návesov.
4.4.	BD	Cestný ťahač	Ťažné vozidlo navrhnuté a konštruované výlučne alebo najmä na ťahanie prípojných vozidiel iných ako návesy.
4.5.	BE	Pick up	Vozidlo s najväčšou hmotnosťou nepresahujúcou 3 500 kg, v ktorom sa miesta na sedenie a nákladný priestor nenachádzajú v jednom celku.
4.6.	BX	Podvozok s kabínou alebo krytom	Nedokončené vozidlo iba s kabínou (úplnou alebo čiastočnou) podvozkovým rámom, hnacou jednotkou a nápravami, ktoré je určené na dokončenie s karosériou podľa potrieb dopravcu.

5. Vozidlá kategórie O

Referencia	Kód	Názov	Vymedzenie pojmov
5.1.	DA	Náves	Prípojné vozidlo navrhnuté a konštruované na spojenie s ťahačom alebo s podvozkom pod náves a na prenášanie značného vertikálneho zaťaženia na ťažné vozidlo alebo na podvozok pod náves. Zariadenie na spojenie jazdnej súpravy pozostáva z návesového čapu a točnice.
5.2.	DB	Ojový príves	Príves s najmenej dvoma nápravami, z ktorých aspoň jedna je riadená náprava: a) vybavená vlečným zariadením, ktoré sa môže pohybovať vertikálne (voči prívesu), a b) prenášajúca na ťažné vozidlo statické vertikálne zaťaženie menšie ako 100 daN.
5.3.	DC	Príves so stredovou nápravou	Príves, ktorého náprava, resp. nápravy sú umiestnené blízko ťažiska vozidla (keď je rovnomerne zaťažené) tak, že na ťažné vozidlo sa prenáša iba malé statické vertikálne zaťaženie nepresahujúce 10 % zaťaženia zodpovedajúceho najväčšej hmotnosti prívesu alebo zaťaženie 1 000 daN (podľa toho, ktoré je menšie).

Referencia	Kód	Názov	Vymedzenie pojmov
5.4.	DE	Príves s pevným ojom	Príves s jednou nápravou alebo jednou skupinou náprav s ojom, ktorý vzhľadom na svoju konštrukciu prenáša na ťažné vozidlo statické zaťaženie nepresahujúce 4 000 daN, a ktorý nespĺňa vymedzenie prívesu so stredovou nápravou. Zariadenie na spojenie jazdnej súpravy nepozostáva z návěsového čapu a točnice.

Dodatok 1

Postup kontroly vozidla na zaradenie do kategórie terénnych vozidiel

1. Všeobecné informácie
 - 1.1. Na účely zaradenia vozidla do kategórie terénnych vozidiel sa uplatňuje postup uvedený v tomto dodatku.
2. Podmienky skúšky pre geometrické merania
 - 2.1. Vozidlá patriace do kategórie M_1 alebo N_1 sú v nenaloženom stave s figurínou 50. percentilu mužskej populácie na sedadle vodiča a sú vybavené chladiacou kvapalinou, mazivami, palivom, náradím a náhradným kolesom (ak je súčasťou výbavy OEM).

Uvedená figurína sa môže nahradiť podobným zariadením s rovnakou hmotnosťou.

- 2.2. Vozidlá iné ako vozidlá uvedené v bode 2.1 sú zatažené na svoju najväčšiu technicky prípustnú hmotnosť vozidla.

Rozloženie hmotnosti na nápravy zodpovedá najnepriaznivejšiemu prípadu, pokiaľ ide o splnenie príslušných kritérií.
- 2.3. Reprezentatívne vozidlo typu sa technickej službe odovzdá v stave uvedenom v bode 2.1 alebo 2.2. Vozidlo stojí a kolesá smerujú priamo vpred.

Plocha, na ktorej sa uskutočňujú merania, je čo najplochejšia a vodorovnejšia (maximálny spád 0,5 %).

3. Meranie predného nájazdového, zadného nájazdového a prechodového uhla
 - 3.1. Predný nájazdový uhol sa meria v súlade s bodom 6.10 medzinárodnej normy ISO 612:1978.
 - 3.2. Zadný nájazdový uhol sa meria v súlade s bodom 6.11 medzinárodnej normy ISO 612:1978.
 - 3.3. Prechodový uhol sa meria v súlade s bodom 6.9 medzinárodnej normy ISO 612:1978.
 - 3.4. Pri meraní zadného nájazdového uhla sa môžu výškovo nastaviteľné zariadenia zadnej ochrany proti podbehnutiu nastaviť do hornej polohy.
 - 3.5. Predpis uvedený v bode 3.4 nepredstavuje povinnosť namontovať na základné vozidlo zadnú ochranu proti podbehnutiu ako súčasť pôvodného vybavenia. Výrobca základného vozidla však informuje výrobcu ďalšieho stupňa, že vozidlo vybavené zadnou ochranou proti podbehnutiu musí spĺňať požiadavky týkajúce sa zadného nájazdového uhla.

4. Meranie svetlej výšky

- 4.1. Svetlá výška medzi nápravami.
 - 4.1.1. „Svetlá výška medzi nápravami“ je najkratšia vzdialenosť medzi rovinou vozovky a najnižším pevným bodom vozidla.

Na účely uplatňovania tohto vymedzenia sa posudzuje vzdialenosť medzi poslednou nápravou prednej skupiny náprav a prvou nápravou zadnej skupiny náprav.

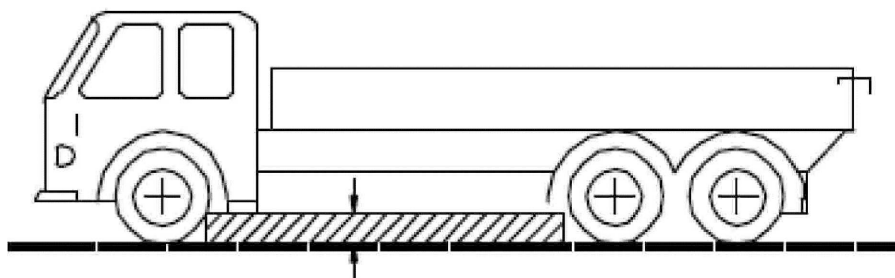

- 4.1.2. Žiadna pevná časť vozidla nesmie zasahovať do šrafovej plochy na obrázku.

4.2. Svetlá výška pod nápravou

4.2.1. „Svetlá výška pod jednou nápravou“ je vzdialenosť vrcholu kruhového oblúka, ktorý prechádza stredom stôp pneumatík kolies jednej nápravy na vozovke (pri dvojitych koliesach sa posudzujú vnútorné koliesá) a dotýka sa najnižšieho pevného bodu vozidla medzi koliesami, od základne.

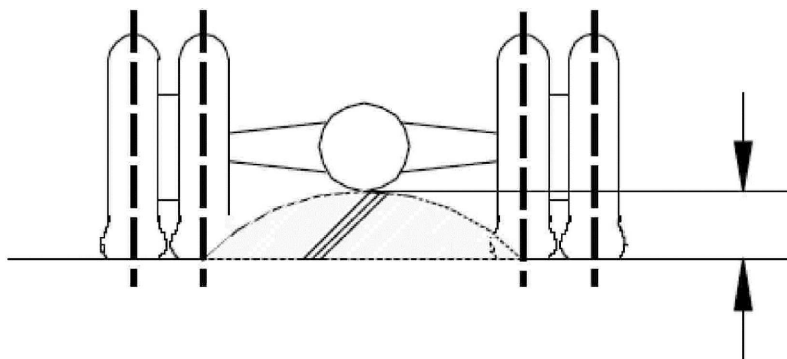

4.2.2. V prípade potreby sa meranie svetlej výšky vykonáva na každej náprave zo skupiny náprav.

5. Stúpavosť

5.1. „Stúpavosť“ je schopnosť vozidla prekonávať stúpanie.

5.2. Na účely kontroly stúpavosti nedokončeného a dokončeného vozidla kategórie M₂, M₃, N₂ a N₃ sa vykonáva skúška.

5.3. Túto skúšku vykonáva technická služba na reprezentatívnom vozidle typu, ktorý sa má skúšať.

5.4. Na žiadosť výrobcu a na základe podmienok uvedených v prílohe VIII možno stúpavosť typu vozidla preukázať virtuálnou skúškou.

6. Skúšobné podmienky a kritérium splnenia/nesplnenia

6.1. Uplatňujú sa podmienky stanovené v prílohe II k nariadeniu Komisie (EÚ) č. 1230/2012 ⁽¹⁾.

6.2. Vozidlo prekoná stúpanie rovnomernou rýchlosťou bez pozdĺžneho alebo priečného preklzavania kolies.

⁽¹⁾ Nariadenie Komisie (EÚ) č. 1230/2012 z 12. decembra 2012, ktorým sa vykonáva nariadenie Európskeho parlamentu a Rady (ES) č. 661/2009, pokiaľ ide o požiadavky na typové schválenie v prípade hmotností a rozmerov motorových vozidiel a ich prípojných vozidiel, a mení a dopĺňa smernica Európskeho parlamentu a Rady 2007/46/ES (Ú. v. EÚ L 353, 21.12.2012, s. 31).

Dodatok 2

Číslice používané na doplnenie kódov na označenie rôznych typov karosérie

01. Plošina
 02. Bočnica
 03. Skriňová nadstavba
 04. Klimatizovaná nadstavba s izolovanými stenami a vybavením na udržiavanie vnútornej teploty
 05. Klimatizovaná nadstavba s izolovanými stenami, avšak bez vybavenia na udržiavanie vnútornej teploty
 06. Bočná plachta
 07. Výmenná nadstavba
 08. Vozidlo na prepravu kontajnerov
 09. Vozidlá s hákovým zdvíhacím zariadením
 10. Sklápacie vozidlo
 11. Cisterna
 12. Cisterna určená na prepravu nebezpečného nákladu
 13. Vozidlo na prepravu živých zvierat
 14. Vozidlo na prepravu vozidiel
 15. Automiešačka betónu
 16. Vozidlo s čerpadlom na betón
 17. Vozidlo na prepravu dreva
 18. Vozidlo na zber odpadu
 19. Vozidlo na zametanie a čistenie ulíc a čistenie kanálov
 20. Kompresor
 21. Vozidlo na prepravu plavidiel
 22. Vozidlo na prepravu vetroňov
 23. Vozidlá na predajné alebo reklamné účely
 24. Vyslobodzovacie vozidlo
 25. Vozidlo s rebríkom
 26. Nákladný automobil so žeriavom (iný ako samohybný žeriav uvedený v bode 5.7 časti A)
 27. Vozidlo s výsuvnou pracovnou plošinou
 28. Vrtacie vozidlo
 29. Nízkopodlažné prípojné vozidlo
 30. Vozidlo na prepravu skla
 31. Požiarnická striekačka
 99. Karoséria neuvedená v tomto zozname.
-

PRÍLOHA II

POŽIADAVKY NA ÚČELY TYPOVÉHO SCHVÁLENIA EÚ VOZIDIEL, SYSTÉMOV, KOMPONENTOV ALEBO SAMOSTATNÝCH TECHNICKÝCH JEDNOTIEK

ČASŤ I

Regulačné akty pre typové schválenie EÚ vozidiel vyrábaných v neobmedzených sériách

Bod	Predmet	Odkaz na regulačný akt	Uplatniteľnosť										Samostatná technická jednotka alebo komponent
			M ₁	M ₂	M ₃	N ₁	N ₂	N ₃	O ₁	O ₂	O ₃	O ₄	
1A	Hladina zvuku	Nariadenie Európskeho parlamentu a Rady (EÚ) č. 540/2014 (*)	X	X	X	X	X	X					X
2A	Emisie (Euro 5 a Euro 6) z ľahkých vozidiel/prístup k informáciám	Nariadenie (ES) č. 715/2007	X ⁽¹⁾	X ⁽¹⁾		X ⁽¹⁾	X ⁽¹⁾						X
3A	Ochrana proti nebezpečenstvu požiaru (nádrže na kvapalné palivo)	Nariadenie (ES) č. 661/2009 Predpis OSN č. 34	X	X	X	X	X	X	X	X	X	X	
3B	Zadné ochranné zariadenia proti podbehnutiu (RUPD) a ich montáž; zadná ochrana proti podbehnutiu (RUP)	Nariadenie (ES) č. 661/2009 Predpis OSN č. 58	X	X	X	X	X	X	X	X	X	X	X
4A	Miesto na montáž a upevnenie zadných tabuliek s evidenčným číslom	Nariadenie (ES) č. 661/2009 Nariadenie Komisie (EÚ) č. 1003/2010 (**)	X	X	X	X	X	X	X	X	X	X	
5A	Mechanizmus riadenia	Nariadenie (ES) č. 661/2009 Predpis OSN č. 79	X	X	X	X	X	X	X	X	X	X	

(*) Nariadenie Európskeho parlamentu a Rady (EÚ) č. 540/2014 zo 16. apríla 2014 o hladine zvuku motorových vozidiel a o náhradných systémoch tlmenia hluku a zmene smernice 2007/46/ES a o zrušení smernice 70/157/EHS (Ú. v. EÚ L 158, 27.5.2014, s. 131).

(**) Nariadenie Komisie (EÚ) č. 1003/2010 z 8. novembra 2010 o požiadavkách typového schvaľovania miesta na montáž a upevnenie zadných tabuliek s evidenčným číslom na motorové vozidlá a ich prípojné vozidlá a ktorým sa vykonáva nariadenie Európskeho parlamentu a Rady (ES) č. 661/2009 o požiadavkách typového schvaľovania na všeobecnú bezpečnosť motorových vozidiel, ich prípojných vozidiel a systémov, komponentov a samostatných technických jednotiek určených pre tieto vozidlá (Ú. v. EÚ L 291, 9.11.2010, s. 22).

Bod	Predmet	Odkaz na regulačný akt	Uplatniteľnosť										Samostatná technická jednotka alebo komponent
			M ₁	M ₂	M ₃	N ₁	N ₂	N ₃	O ₁	O ₂	O ₃	O ₄	
6A	Vstup do vozidla a jeho manévrovateľnosť (schodíky, stúpačky a držadlá)	Nariadenie (ES) č. 661/2009 Nariadenie Komisie (EÚ) č. 130/2012 (*)	X			X	X	X					
6B	Zámky dverí a komponenty upevnenia dverí	Nariadenie (ES) č. 661/2009 Predpis OSN č. 11	X			X							
7A	Zvukové výstražné zariadenia a signály	Nariadenie (ES) č. 661/2009 Predpis OSN č. 28	X	X	X	X	X	X					X
8A	Zariadenia pre nepriamy výhľad a ich montáž	Nariadenie (ES) č. 661/2009 Predpis OSN č. 46	X	X	X	X	X	X					X
9A	Brzdové zariadenia vozidiel a prípojných vozidiel	Nariadenie (ES) č. 661/2009 Predpis OSN č. 13		X ⁽³⁾	X ⁽³⁾	X ⁽³⁾	X ⁽³⁾	X ⁽³⁾	X ⁽³⁾	X ⁽³⁾	X ⁽³⁾	X ⁽³⁾	
9B	Brzdové zariadenia osobných automobilov	Nariadenie (ES) č. 661/2009 Predpis OSN č. 13-H	X ⁽⁴⁾			X ⁽⁴⁾							
10A	Elektromagnetická kompatibilita	Nariadenie (ES) č. 661/2009 Predpis OSN č. 10	X	X	X	X	X	X	X	X	X	X	X
12A	Vnútorne vybavenie	Nariadenie (ES) č. 661/2009 Predpis OSN č. 21	X										
13A	Ochrana motorových vozidiel proti neoprávnenému použitiu	Nariadenie (ES) č. 661/2009 Predpis OSN č. 18		X ^(4A)	X ^(4A)		X ^(4A)	X ^(4A)					X
13B	Ochrana motorových vozidiel proti neoprávnenému použitiu	Nariadenie (ES) č. 661/2009 Predpis OSN č. 116	X			X							X

(*) Nariadenie Komisie (EÚ) č. 130/2012 z 15. februára 2012 o požiadavkách typového schvaľovania motorových vozidiel, pokiaľ ide o vstup do vozidla a jeho manévrovateľnosť, ktorým sa vykonáva nariadenie Európskeho parlamentu a Rady (ES) č. 661/2009 o požiadavkách typového schvaľovania na všeobecnú bezpečnosť motorových vozidiel, ich prípojných vozidiel a systémov, komponentov a samostatných technických jednotiek určených pre tieto vozidlá (Ú. v. EÚ L 43, 16.2.2012, s. 6).

Bod	Predmet	Odkaz na regulačný akt	Uplatniteľnosť										Samostatná technická jednotka alebo komponent
			M ₁	M ₂	M ₃	N ₁	N ₂	N ₃	O ₁	O ₂	O ₃	O ₄	
14A	Ochrana vodiča pred mechanizmom riadenia v prípade nárazu	Nariadenie (ES) č. 661/2009 Predpis OSN č. 12	X			X							
15A	Sedadlá, ich ukotvenia a opierky hlavy	Nariadenie (ES) č. 661/2009 Predpis OSN č. 17	X	X ^(4B)	X ^(4B)	X	X	X					
15B	Sedadlá vo veľkých osobných vozidlách	Nariadenie (ES) č. 661/2009 Predpis OSN č. 80		X	X								
16A	Vonkajšie výčnelky	Nariadenie (ES) č. 661/2009 Predpis OSN č. 26	X										X
17A	Vstup do vozidla a jeho manévrovateľnosť (spätný prevod)	Nariadenie (ES) č. 661/2009 Nariadenie (EÚ) č. 130/2012	X	X	X	X	X	X					
17B	Rýchlomerné zariadenie vrátane jeho montáže	Nariadenie (ES) č. 661/2009 Predpis OSN č. 39	X	X	X	X	X	X					
18A	Povinný štítok výrobcu a VIN	Nariadenie (ES) č. 661/2009 Nariadenie (EÚ) č. 19/2011	X	X	X	X	X	X	X	X	X	X	
19A	Kotvové úchytky bezpečnostných pásov, systémy kotvových úchytiak Isofix a kotvové úchytky horného popruhu Isofix	Nariadenie (ES) č. 661/2009 Predpis OSN č. 14	X	X	X	X	X	X					
20A	Montáž zariadení na osvetlenie a svetelnú signalizáciu na vozidlá	Nariadenie (ES) č. 661/2009 Predpis OSN č. 48	X	X	X	X	X	X	X	X	X	X	
21A	Spätné odrazové zariadenia na motorové vozidlá a ich prípojné vozidlá	Nariadenie (ES) č. 661/2009 Predpis OSN č. 3	X	X	X	X	X	X	X	X	X	X	X

Bod	Predmet	Odkaz na regulačný akt	Uplatniteľnosť										Samostatná technická jednotka alebo komponent	
			M ₁	M ₂	M ₃	N ₁	N ₂	N ₃	O ₁	O ₂	O ₃	O ₄		
22A	Predné a zadné obrysové svetidlá, brzdo­vé a doplnkové obrysové svie­tidlá na motorové vozidlá a ich prí­pojné vozidlá	Nariadenie (ES) č. 661/2009 Predpis OSN č. 7	X	X	X	X	X	X	X	X	X	X	X	X
22B	Denné svetidlá na motorové vo­zidlá	Nariadenie (ES) č. 661/2009 Predpis OSN č. 87	X	X	X	X	X	X						X
22C	Bočné obrysové svetidlá na moto­rové vozidlá a ich prípojné vozidlá	Nariadenie (ES) č. 661/2009 Predpis OSN č. 91	X	X	X	X	X	X	X	X	X	X	X	X
23A	Smerové svetidlá motorových vozi­diel a ich prípojých vozidiel	Nariadenie (ES) č. 661/2009 Predpis OSN č. 6	X	X	X	X	X	X	X	X	X	X	X	X
24A	Osvetlenie zadných tabuliek s evi­denčným číslom na motorových vo­zidlách a ich prípojých vozidlách	Nariadenie (ES) č. 661/2009 Predpis OSN č. 4	X	X	X	X	X	X	X	X	X	X	X	X
25A	Svetlomety motorových vozidiel z li­sovaného skla typu „sealed-beam“ (SB), ktoré vyžarujú európske asy­metrické stretávacie svetlo alebo diaľkové svetlo alebo obidve svetlá	Nariadenie (ES) č. 661/2009 Predpis OSN č. 31	X	X	X	X	X	X						X
25B	Žiarovky na používanie v schvále­ných sústavách svetidiel motoro­vých vozidiel a ich prípojých vozi­diel	Nariadenie (ES) č. 661/2009 Predpis OSN č. 37	X	X	X	X	X	X	X	X	X	X	X	X
25C	Svetlomety motorových vozidiel vy­bavené svetelnými zdrojmi s plyno­vými výbojkami	Nariadenie (ES) č. 661/2009 Predpis OSN č. 98	X	X	X	X	X	X						X
25D	Svetelné zdroje s plynovými výboj­kami na používanie v schválených sústavách svetidiel s plynovými vý­bojkami na motorových vozidlách	Nariadenie (ES) č. 661/2009 Predpis OSN č. 99	X	X	X	X	X	X						X

Bod	Predmet	Odkaz na regulačný akt	Uplatniteľnosť										Samostatná technická jednotka alebo komponent
			M ₁	M ₂	M ₃	N ₁	N ₂	N ₃	O ₁	O ₂	O ₃	O ₄	
25E	Svetlomety motorových vozidiel, ktoré vyžarujú asymetrické stretávajúce alebo diaľkové svetlo alebo obidve svetlá a sú vybavené žiarovkami a/alebo modulmi LED	Nariadenie (ES) č. 661/2009 Predpis OSN č. 112	X	X	X	X	X	X					X
25F	Adaptívne predné osvetľovacie systémy (AFS) na motorové vozidlá	Nariadenie (ES) č. 661/2009 Predpis OSN č. 123	X	X	X	X	X	X					X
26A	Predné hmlové svetidlá motorových vozidiel	Nariadenie (ES) č. 661/2009 Predpis OSN č. 19	X	X	X	X	X	X					X
27A	Vlečné zariadenie	Nariadenie (ES) č. 661/2009 Nariadenie Komisie (EÚ) č. 1005/2010 (*)	X	X	X	X	X	X					
28A	Zadné hmlové svetidlá na motorové vozidlá a ich prípojné vozidlá	Nariadenie (ES) č. 661/2009 Predpis OSN č. 38	X	X	X	X	X	X	X	X	X	X	X
29A	Spätné svetidlá na motorové vozidlá a ich prípojné vozidlá	Nariadenie (ES) č. 661/2009 Predpis OSN č. 23	X	X	X	X	X	X	X	X	X	X	X
30A	Parkovacie svetidlá na motorové vozidlá	Nariadenie (ES) č. 661/2009 Predpis OSN č. 77	X	X	X	X	X	X					
31A	Bezpečnostné pásy, zadržiavacie systémy, detské zadržiavacie systémy a detské zadržiavacie systémy Isofix	Nariadenie (ES) č. 661/2009 Predpis OSN č. 16	X	X	X	X	X	X					X

(*) Nariadenie Komisie (EÚ) č. 1005/2010 z 8. novembra 2010 týkajúce sa požiadaviek typového schvaľovania vlečných zariadení motorových vozidiel a ktorým sa vykonáva nariadenie Európskeho parlamentu a Rady (ES) č. 661/2009 o požiadavkách typového schvaľovania na všeobecnú bezpečnosť motorových vozidiel, ich prípojných vozidiel a systémov, komponentov a samostatných technických jednotiek určených pre tieto vozidlá (Ú. v. EÚ L 291, 9.11.2010, s. 36).

Bod	Predmet	Odkaz na regulačný akt	Uplatniteľnosť										Samostatná technická jednotka alebo komponent	
			M ₁	M ₂	M ₃	N ₁	N ₂	N ₃	O ₁	O ₂	O ₃	O ₄		
32A	Výhľad vodiča smerom dopredu	Nariadenie (ES) č. 661/2009 Predpis OSN č. 125	X											
33A	Umiestnenie a identifikácia ručných ovládačov, oznamovačov a indikátorov	Nariadenie (ES) č. 661/2009 Predpis OSN č. 121	X	X	X	X	X	X						
34A	Systémy odmrázovania a odhmlievania čelného skla	Nariadenie (ES) č. 661/2009 Nariadenie Komisie (EÚ) č. 672/2010 (*)	X	(⁵)	(⁵)	(⁵)	(⁵)	(⁵)						
35A	Systémy stierania a ostrekovania čelného skla	Nariadenie (ES) č. 661/2009 Nariadenie Komisie (EÚ) č. 1008/2010 (**)	X	(⁶)	(⁶)	(⁶)	(⁶)	(⁶)					X	
36A	Vykurovacie systémy	Nariadenie (ES) č. 661/2009 Predpis OSN č. 122	X	X	X	X	X	X	X	X	X	X	X	X
37A	Kryty kolies	Nariadenie (ES) č. 661/2009 Nariadenie Komisie (EÚ) č. 1009/2010 (***)	X											
38A	Opierky hlavy, ktoré sú alebo nie sú zabudované do sedadiel vozidla	Nariadenie (ES) č. 661/2009 Predpis OSN č. 25	X											

(*) Nariadenie Komisie (EÚ) č. 672/2010 z 27. júla 2010 týkajúce sa požiadaviek typového schvaľovania na systémy odmrázovania a odhmlievania čelného skla určitých motorových vozidiel a ktorým sa vykonáva nariadenie Európskeho parlamentu a Rady (ES) č. 661/2009 o požiadavkách typového schvaľovania na všeobecnú bezpečnosť motorových vozidiel, ich prípojných vozidiel a systémov, komponentov a samostatných technických jednotiek určených pre tieto vozidlá (Ú. v. EÚ L 196, 28.7.2010, s. 5).

(**) Nariadenie Komisie (EÚ) č. 1008/2010 z 9. novembra 2010 týkajúce sa požiadaviek typového schvaľovania systémov stierania a ostrekovania čelného skla určitých motorových vozidiel a ktorým sa vykonáva nariadenie Európskeho parlamentu a Rady (ES) č. 661/2009 o požiadavkách typového schvaľovania na všeobecnú bezpečnosť motorových vozidiel, ich prípojných vozidiel a systémov, komponentov a samostatných technických jednotiek určených pre tieto vozidlá (Ú. v. EÚ L 292, 10.11.2010, s. 2).

(***) Nariadenie Komisie (EÚ) č. 1009/2010 z 9. novembra 2010 o požiadavkách typového schvaľovania krytov kolies určitých motorových vozidiel a ktorým sa vykonáva nariadenie Európskeho parlamentu a Rady (ES) č. 661/2009 o požiadavkách typového schvaľovania na všeobecnú bezpečnosť motorových vozidiel, ich prípojných vozidiel a systémov, komponentov a samostatných technických jednotiek určených pre tieto vozidlá (Ú. v. EÚ L 292, 10.11.2010, s. 21).

Bod	Predmet	Odkaz na regulačný akt	Uplatniteľnosť										Samostatná technická jednotka alebo komponent
			M ₁	M ₂	M ₃	N ₁	N ₂	N ₃	O ₁	O ₂	O ₃	O ₄	
41A	Emisie (Euro VI) z ťažkých úžitkových vozidiel/prístup k informáciám	Nariadenie (ES) č. 595/2009	X ^(*)	X ^(*)	X	X ^(*)	X ^(*)	X					X
42A	Bočná ochrana nákladných vozidiel	Nariadenie (ES) č. 661/2009 Predpis OSN č. 73					X	X			X	X	X
43A	Systémy zabraňujúce rozstreku	Nariadenie (ES) č. 661/2009 Nariadenie Komisie (EÚ) č. 109/2011 (*)				X	X	X	X	X	X	X	X
44A	Hmotnosti a rozmery	Nariadenie (ES) č. 661/2009 Nariadenie (EÚ) č. 1230/2012	X										
45A	Bezpečnostné zasklievacie materiály a ich montáž na vozidlá	Nariadenie (ES) č. 661/2009 Predpis OSN č. 43	X	X	X	X	X	X	X	X	X	X	X
46A	Montáž pneumatík	Nariadenie (ES) č. 661/2009 Nariadenie Komisie (EÚ) č. 458/2011 (**)	X	X	X	X	X	X	X	X	X	X	
46B	Pneumatiky na motorové vozidlá a ich prípojné vozidlá (trieda C ₁)	Nariadenie (ES) č. 661/2009 Predpis OSN č. 30	X			X			X	X			X
46C	Pneumatiky na úžitkové vozidlá a ich prípojné vozidlá (triedy C ₂ a C ₃)	Nariadenie (ES) č. 661/2009 Predpis OSN č. 54		X	X	X	X	X			X	X	X

(*) Nariadenie Komisie (EÚ) č. 109/2011 z 27. januára 2011, ktorým sa vykonáva nariadenie Európskeho parlamentu a Rady (ES) č. 661/2009, pokiaľ ide o požiadavky na typové schválenie určitých kategórií motorových vozidiel a ich prípojných vozidiel vzhľadom na systémy zabraňujúce rozstreku (Ú. v. EÚ L 34, 9.2.2011, s. 2).

(**) Nariadenie Komisie (EÚ) č. 458/2011 z 12. mája 2011 o požiadavkách na typové schválenie motorových vozidiel a ich prípojných vozidiel z hľadiska montáže ich pneumatík, ktorým sa zároveň vykonáva nariadenie Európskeho parlamentu a Rady (ES) č. 661/2009 o požiadavkách na typové schválenie motorových vozidiel, ich prípojných vozidiel a systémov, komponentov a samostatných technických jednotiek určených pre tieto vozidlá z hľadiska všeobecnej bezpečnosti (Ú. v. EÚ L 124, 13.5.2011, s. 11).

Bod	Predmet	Odkaz na regulačný akt	Uplatniteľnosť										Samostatná technická jednotka alebo komponent
			M ₁	M ₂	M ₃	N ₁	N ₂	N ₃	O ₁	O ₂	O ₃	O ₄	
46D	Emisie hluku valenia pneumatík, ich adhézia na mokrom povrchu a valivý odpor (triedy C ₁ , C ₂ a C ₃)	Nariadenie (ES) č. 661/2009 Predpis OSN č. 117	X	X	X	X	X	X	X	X	X	X	X
46E	Náhradná jednotka na dočasné použitie, pneumatiky na núdzovú jazdu/systém núdzovej jazdy a systém monitorovania tlaku v pneumatikách	Nariadenie (ES) č. 661/2009 Predpis OSN č. 64	X ^(9A)			X ^(9A)							X
47A	Obmedzenie rýchlosti vozidiel	Nariadenie (ES) č. 661/2009 Predpis OSN č. 89		X	X		X	X					X
48A	Hmotnosti a rozmery	Nariadenie (ES) č. 661/2009 Nariadenie (EÚ) č. 1230/2012		X	X	X	X	X	X	X	X	X	
49A	Úžitkové vozidlá, pokiaľ ide o ich vonkajšie výčnelky pred zadným panelom kabíny	Nariadenie (ES) č. 661/2009 Predpis OSN č. 61				X	X	X					
50A	Mechanické spojovacie komponenty jazdných súprav	Nariadenie (ES) č. 661/2009 Predpis OSN č. 55	X ⁽¹⁰⁾	X ⁽¹⁰⁾	X ⁽¹⁰⁾	X ⁽¹⁰⁾	X ⁽¹⁰⁾	X ⁽¹⁰⁾	X	X	X	X	X
50B	Tesné spojovacie zariadenie (CCD); montáž schváleného typu CCD	Nariadenie (ES) č. 661/2009 Predpis OSN č. 102					X ⁽¹⁰⁾	X ⁽¹⁰⁾			X ⁽¹⁰⁾	X ⁽¹⁰⁾	X
51A	Horľavosť materiálov používaných v konštrukcii interiéru určitých kategórií motorových vozidiel	Nariadenie (ES) č. 661/2009 Predpis OSN č. 118			X								
52A	Vozidlá kategórie M ₂ a M ₃	Nariadenie (ES) č. 661/2009 Predpis OSN č. 107		X	X								

Bod	Predmet	Odkaz na regulačný akt	Uplatniteľnosť										Samostatná technická jednotka alebo komponent	
			M ₁	M ₂	M ₃	N ₁	N ₂	N ₃	O ₁	O ₂	O ₃	O ₄		
52B	Pevnosť nadstavby veľkých osobných vozidiel	Nariadenie (ES) č. 661/2009 Predpis OSN č. 66		X	X									
53A	Ochrana cestujúcich v prípade čelného nárazu	Nariadenie (ES) č. 661/2009 Predpis OSN č. 94	X ⁽¹¹⁾											
54A	Ochrana cestujúcich v prípade bočného nárazu	Nariadenie (ES) č. 661/2009 Predpis OSN č. 95	X ⁽¹²⁾			X ⁽¹²⁾								
56A	Vozidlá určené na prepravu nebezpečného tovaru	Nariadenie (ES) č. 661/2009 Predpis OSN č. 105				X ⁽¹³⁾	X ⁽¹³⁾	X ⁽¹³⁾	X ⁽¹³⁾	X ⁽¹³⁾	X ⁽¹³⁾	X ⁽¹³⁾		
57A	Predné ochranné zariadenia proti podbehnutiu (FUPD) a ich montáž; predná ochrana proti podbehnutiu (FUP)	Nariadenie (ES) č. 661/2009 Predpis OSN č. 93					X	X						X
58	Ochrana chodcov	Nariadenie Európskeho parlamentu a Rady (ES) č. 78/2009 (*)	X			X								X
59	Recyklovateľnosť	Smernica Európskeho parlamentu a Rady 2005/64/ES (**)	X			X								

(*) Nariadenie Európskeho parlamentu a Rady (ES) č. 78/2009 zo 14. januára 2009 o typovom schvaľovaní motorových vozidiel s ohľadom na ochranu chodcov a iných zraniteľných účastníkov cestnej premávky, o zmene a doplnení smernice 2007/46/ES a o zrušení smerníc 2003/102/ES a 2005/66/ES (Ú. v. EÚ L 35, 4.2.2009, s. 1).

(**) Smernica Európskeho parlamentu a Rady 2005/64/ES z 26. októbra 2005 o typovom schválení motorových vozidiel vzhľadom na ich opätovnú využiteľnosť, recyklovateľnosť a použiteľnosť, ktorou sa mení a dopĺňa smernica Rady 70/156/EHS (Ú. v. EÚ L 310, 25.11.2005, s. 10).

Bod	Predmet	Odkaz na regulačný akt	Uplatniteľnosť										Samostatná technická jednotka alebo komponent	
			M ₁	M ₂	M ₃	N ₁	N ₂	N ₃	O ₁	O ₂	O ₃	O ₄		
61	Klimatizačné systémy	Smernica Európskeho parlamentu a Rady 2006/40/ES (*)	X			X ⁽¹⁴⁾								
62	Vodíkový systém	Nariadenie Európskeho parlamentu a Rady (ES) č. 79/2009 (**)	X	X	X	X	X	X						
63	Všeobecná bezpečnosť	Nariadenie (ES) č. 661/2009	X ⁽¹⁵⁾	X ⁽¹⁵⁾	X ⁽¹⁵⁾	X ⁽¹⁵⁾	X ⁽¹⁵⁾	X ⁽¹⁵⁾	X ⁽¹⁵⁾	X ⁽¹⁵⁾	X ⁽¹⁵⁾	X ⁽¹⁵⁾	X ⁽¹⁵⁾	
64	Ukazovatele radenia prevodových stupňov	Nariadenie (ES) č. 661/2009 Nariadenie Komisie (EÚ) č. 65/2012 (***)	X											
65	Systém zdokonaleného núdzového brzdzenia	Nariadenie (ES) č. 661/2009 Nariadenie Komisie (EÚ) č. 347/2012 (****)		X	X		X	X						
66	Systém výstrahy pred vybočením z jazdného pruhu	Nariadenie (ES) č. 661/2009 Nariadenie Komisie (EÚ) č. 351/2012 (*****)		X	X		X	X						

(*) Smernica Európskeho parlamentu a Rady 2006/40/ES zo 17. mája 2006 o emisiách z klimatizačných systémov v motorových vozidlách, ktorou sa mení a dopĺňa smernica Rady 70/156/EHS (Ú. v. EÚ L 161, 14.6.2006, s. 12).

(**) Nariadenie Európskeho parlamentu a Rady (ES) č. 79/2009 zo 14. januára 2009 o typovom schvaľovaní motorových vozidiel na vodíkový pohon, ktorým sa mení a dopĺňa smernica 2007/46/ES (Ú. v. EÚ L 35, 4.2.2009, s. 32).

(***) Nariadenie Komisie (EÚ) č. 65/2012 z 24. januára 2012, ktorým sa vykonáva nariadenie Európskeho parlamentu a Rady (ES) č. 661/2009, pokiaľ ide o ukazovatele radenia prevodových stupňov, a ktorým sa mení a dopĺňa smernica Európskeho parlamentu a Rady 2007/46/ES (Ú. v. EÚ L 28, 31.1.2012, s. 24).

(****) Nariadenie Komisie (EÚ) č. 347/2012 zo 16. apríla 2012, ktorým sa vykonáva nariadenie Európskeho parlamentu a Rady (ES) č. 661/2009 s ohľadom na požiadavky typového schvaľovania určitých kategórií motorových vozidiel týkajúce sa systémov zdokonaleného núdzového brzdzenia (AEBS) (Ú. v. EÚ L 109, 21.4.2012, s. 1).

(*****) Nariadenie Komisie (EÚ) č. 351/2012 z 23. apríla 2012, ktorým sa vykonáva nariadenie Európskeho parlamentu a Rady (ES) č. 661/2009, pokiaľ ide o požiadavky typového schvaľovania na montáž systémov výstrahy pred vybočením z jazdného pruhu v motorových vozidlách (Ú. v. EÚ L 110, 24.4.2012, s. 18).

Bod	Predmet	Odkaz na regulačný akt	Uplatniteľnosť										Samostatná technická jednotka alebo komponent
			M ₁	M ₂	M ₃	N ₁	N ₂	N ₃	O ₁	O ₂	O ₃	O ₄	
67	Špecifické komponenty na skvapalnené ropné plyny (LPG) a ich montáž na motorové vozidlá	Nariadenie (ES) č. 661/2009 Predpis OSN č. 67	X	X	X	X	X	X					X
68	Vozidlové poplachové systémy (VAS)	Nariadenie (ES) č. 661/2009 Predpis OSN č. 97	X			X							X
69	Elektrická bezpečnosť	Nariadenie (ES) č. 661/2009 Predpis OSN č. 100	X	X	X	X	X	X					
70	Špecifické komponenty na stlačený zemný plyn (CNG) a ich montáž na motorové vozidlá	Nariadenie (ES) č. 661/2009 Predpis OSN č. 110	X	X	X	X	X	X					X
71	Pevnosť kabíny	Nariadenie (ES) č. 661/2009 Predpis OSN č. 29				X	X	X					
72	Systém eCall	Nariadenie Európskeho parlamentu a Rady (EÚ) 2015/758 (*)	X			X							

(*) Nariadenie Európskeho parlamentu a Rady (EÚ) 2015/758 z 29. apríla 2015 o požiadavkách typového schválenia pri zavádzaní palubného systému eCall využívajúceho službu tiesňovej linky 112 a o zmene smernice 2007/46/ES (Ú. v. EÚ L 123, 19.5.2015, s. 77).

Vysvetlivky

X Relevantný regulačný akt.

- (1) Pre vozidlá s referenčnou hmotnosťou nepresahujúcou 2 610 kg. Na požiadanie výrobcu sa nariadenie (ES) č. 715/2007 môže uplatniť na vozidlá s referenčnou hmotnosťou nepresahujúcou 2 840 kg.
- (2) V prípade vozidiel s vybavením na LPG alebo CNG sa vyžaduje typové schválenie vozidla v súlade s predpisom OSN č. 67 alebo predpisom OSN č. 110.
- (3) Vyžaduje sa montáž elektronického systému riadenia stability (ESC – electronic stability control) v súlade s článkom 12 a 13 nariadenia (ES) č. 661/2009.
- (4) Vyžaduje sa montáž ESC v súlade s článkom 12 a 13 nariadenia (ES) č. 661/2009.
- (4^A) Ak je namontované ochranné zariadenie, musí spĺňať požiadavky predpisu OSN č. 18.
- (4^B) Toto nariadenie sa uplatňuje na sedadlá, ktoré nepatria do rozsahu pôsobnosti predpisu OSN č. 80.
- (5) Vozidlá tejto kategórie sa vybavujú primeraným zariadením na odmrázovanie a odhmlievanie čelného skla.
- (6) Vozidlá tejto kategórie sa vybavujú primeraným zariadením na ostrekovanie a stieranie čelného skla.
- (9) Pre vozidlá s referenčnou hmotnosťou presahujúcou 2 610 kg, ktoré nie sú typovo schválené (na požiadanie výrobcu a za predpokladu, že ich referenčná hmotnosť nepresahuje 2 840 kg) podľa nariadenia (ES) č. 715/2007.
- (9^A) Uplatňuje sa iba vtedy, ak je na takéto vozidlá namontované vybavenie, na ktoré sa vzťahuje predpis OSN č. 64. Systém monitorovania tlaku v pneumatikách na vozidlá kategórie M₁ sa uplatňuje povinne v súlade s článkom 9 ods. 2 nariadenia (ES) č. 661/2009.
- (10) Uplatňuje sa iba na vozidlá vybavené spojovacím zariadením, resp. zariadeniami.
- (11) Uplatňuje sa na vozidlá s najväčšou technicky prípustnou hmotnosťou nepresahujúcou 2,5 tony.
- (12) Uplatňuje sa iba na vozidlá, pri ktorých sa „referenčný bod sedenia (bod R)“ najnižšieho sedadla nenachádza vyššie než 700 mm nad úrovňou vozovky.
- (13) Uplatňuje sa iba vtedy, keď výrobca žiada o typové schválenie vozidiel určených na prepravu nebezpečného tovaru.
- (14) Platí len pre vozidlá kategórie N₁ triedy I, ako je opísané v prílohe I k nariadeniu (ES) č. 715/2007.
- (15) Súlad s nariadením (ES) č. 661/2009 je povinný, nepredpokladá sa však typové schválenie pod číslom tohto bodu, pretože predstavuje zbierku jednotlivých bodov 3A, 3B, 4A, 5A, 6A, 6B, 7A, 8A, 9A, 9B, 10A, 12A, 13A, 13B, 14A, 15A, 15B, 16A, 17A, 17B, 18A, 19A, 20A, 21A, 22A, 22B, 22C, 23A, 24A, 25A, 25B, 25C, 25D, 25E, 25F, 26A, 27A, 28A, 29A, 30A, 31A, 32A, 33A, 34A, 35A, 36A, 37A, 38A, 42A, 43A, 44A, 45A, 46A, 46B, 46C, 46D, 46E, 47A, 48A, 49A, 50A, 50B, 51A, 52A, 52B, 53A, 54A, 56A, 57A a 64 až 71. Série zmien predpisov OSN, ktoré sa povinne uplatňujú, sú uvedené v prílohe IV k nariadeniu (ES) č. 661/2009. Série zmien prijaté neskôr sú akceptované ako alternatíva.

Dodatok 1

Regulačné akty pre typové schválenie EÚ vozidiel vyrábaných v malých sériách podľa článku 41

Tabuľka 1

Vozidlá kategórie M₁

Bod	Predmet	Odkaz na regulačný akt	Špecifické otázky	Uplatniteľnosť a špecifické požiadavky
1A	Hladina zvuku	Nariadenie (EÚ) č. 540/2014		A
2A	Emisie (Euro 5 a Euro 6) z ľahkých vozidiel/prístup k informáciám	Nariadenie (ES) č. 715/2007		A
			a) Systém OBD	Vozidlo je vybavené systémom OBD, ktorý spĺňa požiadavky stanovené v článku 4 ods. 1 a 2 nariadenia (ES) č. 692/2008 (systém OBD je skonštruovaný tak, aby zaznamenával aspoň funkčnú poruchu systému riadenia motora). Rozhranie systému OBD musí byť schopné komunikácie s bežne dostupnými diagnostickými nástrojmi.
			b) Zhoda v prevádzke	Neuplatňuje sa
			c) Prístup k informáciám	Stačí, aby výrobca poskytol prístup k informáciám o opravách a údržbe ľahko dostupným a rýchlym spôsobom.
d) Meranie výkonu	(Keď výrobca vozidla používa motor od iného výrobcu) Údaje zo skúšobného zariadenia výrobcu motora sa akceptujú za predpokladu, že systém riadenia motora je identický [t. j. má aspoň rovnakú elektronickú riadiacu jednotku (ECU)]. Skúška výstupného výkonu sa môže vykonávať na vozidlovom dynamometri. Zohľadňuje sa strata výkonu pri prenose.			
3A	Ochrana proti nebezpečenstvu požiaru (nádrže na kvapalné palivo)	Nariadenie (ES) č. 661/2009 Predpis OSN č. 34	a) Nádrže na kvapalné palivo	B
			b) Montáž na vozidle	B

Bod	Predmet	Odkaz na regulačný akt	Špecifické otázky	Uplatiteľnosť a špecifické požiadavky
3B	Zadné ochranné zariadenia proti podbehnutiu (RUPD) a ich montáž; zadná ochrana proti podbehnutiu (RUP)	Nariadenie (ES) č. 661/2009 Predpis OSN č. 58		B
4A	Miesto na montáž a upevnenie zadných tabuliek s evidenčným číslom	Nariadenie (ES) č. 661/2009 Nariadenie (EÚ) č. 1003/2010		B
5A	Mechanizmus riadenia	Nariadenie (ES) č. 661/2009 Predpis OSN č. 79		C
			a) Mechanické systémy	Uplatňujú sa ustanovenia bodu 5 predpisu OSN č. 79. Vykonávajú sa všetky skúšky predpísané v bode 6.2 predpisu OSN č. 79 a uplatňujú sa požiadavky bodu 6.1 predpisu OSN č. 79.
			b) Komplexný elektronický systém riadenia vozidla	Uplatňujú sa všetky požiadavky prílohy 6 k predpisu OSN č. 79. Splnenie týchto požiadaviek môže kontrolovať iba technická služba.
6B	Zámky dverí a komponenty upevnenia dverí	Nariadenie (ES) č. 661/2009 Predpis OSN č. 11		C
			a) Všeobecné požiadavky (bod 5 predpisu OSN č. 11)	Uplatňujú sa všetky požiadavky.
			b) Výkonnostné požiadavky (bod 6 predpisu OSN č. 11)	Uplatňujú sa len požiadavky bodu 6.1.5.4. a bodu 6.3 predpisu OSN č. 11.
7A	Zvukové výstražné zariadenia a signály	Nariadenie (ES) č. 661/2009 Predpis OSN č. 28	a) Komponenty	X
			b) Montáž na vozidle	B
8A	Zariadenia pre nepriamy výhľad a ich montáž	Nariadenie (ES) č. 661/2009 Predpis OSN č. 46	a) Komponenty	X
			b) Montáž na vozidle	B

Bod	Predmet	Odkaz na regulačný akt	Špecifické otázky	Uplatiteľnosť a špecifické požiadavky
9B	Brzdzenie osobných vozidiel	Nariadenie (ES) č. 661/2009 Predpis OSN č. 13-H	a) Požiadavky týkajúce sa konštrukcie a skúšok	A
			b) Elektronický systém riadenia stability (ESC) a systém podpory brzdzenia (BAS)	Nevyžaduje sa montáž BAS ani ESC. Ak sú namontované, musia spĺňať požiadavky predpisu OSN č. 13-H.
10A	Elektromagnetická kompatibilita	Nariadenie (ES) č. 661/2009 Predpis OSN č. 10		B
12A	Vnútorne vybavenie	Nariadenie (ES) č. 661/2009 Predpis OSN č. 21		C
			a) Vnútorne usporiadanie	
			i) Požiadavky týkajúce sa polomerov a vyčnievania pri spínačoch, gombíkoch a pod., ovládačoch a všeobecnom vnútornom vybavení	Na žiadosť výrobcu sa môže upustiť od požiadaviek bodov 5.1 až 5.6 predpisu OSN č. 21. Uplatňujú sa požiadavky bodu 5.2 predpisu OSN č. 21 s výnimkou bodov 5.2.3.1, 5.2.3.2 a 5.2.4 uvedeného predpisu.
			ii) Skúšky absorpcie energie na hornej prístrojovej doske	Skúšky absorpcie energie na hornej prístrojovej doske sa vykonávajú len vtedy, keď vozidlo nie je vybavené najmenej dvoma prednými airbagmi alebo dvoma statickými štvorbodovými pásmi.
			iii) Skúška absorpcie energie na zadnej časti sedadiel	Neuplatňuje sa
	b) Elektricky ovládané okná, strešné panelové systémy a oddeľovacie systémy	Uplatňujú sa všetky požiadavky bodu 5.8 predpisu OSN č. 21.		
13B	Ochrana motorových vozidiel proti neoprávnenému použitiu	Nariadenie (ES) č. 661/2009 Predpis OSN č. 116		A Ustanovenia bodu 8.3.1.1.1. predpisu OSN č. 116 sa môžu uplatňovať namiesto bodu 8.3.1.1.2. uvedeného predpisu bez ohľadu na typ hnacej sústavy.

Bod	Predmet	Odkaz na regulačný akt	Špecifické otázky	Uplatiteľnosť a špecifické požiadavky
14A	Ochrana vodiča pred mechanizmom riadenia v prípade nárazu	Nariadenie (ES) č. 661/2009 Predpis OSN č. 12		C
				Skúšky sa vyžadujú vtedy, keď vozidlo nebolo preskúšané podľa predpisu OSN č. 94 (pozri bod 53A).
15A	Sedadlá, ich ukotvenia a opierky hlavy	Nariadenie (ES) č. 661/2009 Predpis OSN č. 17		C
			a) Všeobecné požiadavky i) Špecifikácie	Uplatňujú sa požiadavky bodu 5.2 predpisu OSN č. 17 s výnimkou bodu 5.2.3 uvedeného predpisu.
			ii) Skúšky pevnosti operadla sedadla a opierok hlavy	Uplatňujú sa požiadavky bodu 6.2. predpisu OSN č. 17.
			iii) Skúšky odblokovania a nastavovania	Skúška sa vykonáva v súlade s požiadavkami prílohy 7 k predpisu OSN č. 17.
			b) Opierky hlavy i) Špecifikácie	Uplatňujú sa požiadavky bodov 5.4, 5.5, 5.6, 5.10, 5.11 a 5.12 predpisu OSN č. 17 s výnimkou bodu 5.5.2 uvedeného predpisu.
			ii) Skúšky pevnosti opierok hlavy	Vykonáva sa skúška predpísaná v bode 6.4 predpisu OSN č. 17.
			c) Osobitné požiadavky týkajúce sa ochrany cestujúcich pred posunutím batožiny	Na žiadosť výrobcu sa môže upustiť od požiadaviek prílohy 9 k predpisu OSN č. 26.
16A	Vonkajšie výčnelky	Nariadenie (ES) č. 661/2009 Predpis OSN č. 26		C
			a) Všeobecné špecifikácie	Uplatňujú sa požiadavky bodu 5 predpisu OSN č. 26.
			b) Osobitné špecifikácie	Uplatňujú sa požiadavky bodu 6 predpisu OSN č. 26.
17A	Vstup do vozidla a jeho manévrovateľnosť (spätný chod)	Nariadenie (ES) č. 661/2009 Nariadenie (EÚ) č. 130/2012		D

Bod	Predmet	Odkaz na regulačný akt	Špecifické otázky	Uplatiteľnosť a špecifické požiadavky
17B	Rýchlomerné zariadenie vrátane jeho montáže	Nariadenie (ES) č. 661/2009 Predpis OSN č. 39		B
18A	Povinný štítok výrobcu a VIN	Nariadenie (ES) č. 661/2009 Nariadenie (EÚ) č. 19/2011		B
19A	Kotvové úchytky bezpečnostných pásov, systémy kotvových úchytiakov Isofix a kotvové úchytky horného popruhu Isofix	Nariadenie (ES) č. 661/2009 Predpis OSN č. 14		B
20A	Montáž zariadení na osvetlenie a svetelnú signalizáciu na vozidlá	Nariadenie (ES) č. 661/2009 Predpis OSN č. 48		B Denné svetidlá sa namontujú do nového typu vozidla.
21A	Spätné odrazové zariadenia na motorové vozidlá a ich prípojné vozidlá	Nariadenie (ES) č. 661/2009 Predpis OSN č. 3		X
22A	Predné a zadné obrysové svetidlá, brzdové a doplnkové obrysové svetidlá na motorové vozidlá a ich prípojné vozidlá	Nariadenie (ES) č. 661/2009 Predpis OSN č. 7		X
22B	Denné svetidlá na motorové vozidlá	Nariadenie (ES) č. 661/2009 Predpis OSN č. 87		X
22C	Bočné obrysové svetidlá na motorové vozidlá a ich prípojné vozidlá	Nariadenie (ES) č. 661/2009 Predpis OSN č. 91		X
23A	Smerové svetidlá motorových vozidiel a ich prípojných vozidiel	Nariadenie (ES) č. 661/2009 Predpis OSN č. 6		X
24A	Osvetlenie zadných tabuliek s evidenčným číslom na motorových vozidlách a ich prípojných vozidlách	Nariadenie (ES) č. 661/2009 Predpis OSN č. 4		X

Bod	Predmet	Odkaz na regulačný akt	Špecifické otázky	Uplatiteľnosť a špecifické požiadavky
25A	Svetlomety motorových vozidiel z lisovaného skla typu „sealed-beam“ (SB), ktoré vyžarujú európske asymetrické stretávacie svetlo alebo diaľkové svetlo alebo obidve svetlá	Nariadenie (ES) č. 661/2009 Predpis OSN č. 31		X
25B	Žiarovky na používanie v schválených sústavách svetidiel motorových vozidiel a ich prípojných vozidiel	Nariadenie (ES) č. 661/2009 Predpis OSN č. 37		X
25C	Svetlomety motorových vozidiel vybavené svetelnými zdrojmi s plynovými výbojkami	Nariadenie (ES) č. 661/2009 Predpis OSN č. 98		X
25D	Svetelné zdroje s plynovými výbojkami na používanie v schválených sústavách svetidiel s plynovými výbojkami na motorových vozidlách	Nariadenie (ES) č. 661/2009 Predpis OSN č. 99		X
25E	Svetlomety motorových vozidiel, ktoré vyžarujú asymetrické stretávacie alebo diaľkové svetlo alebo obidve svetlá a sú vybavené žiarovkami a/alebo modulmi LED	Nariadenie (ES) č. 661/2009 Predpis OSN č. 112		X
25F	Adaptívne predné osvetľovacie systémy (AFS) na motorové vozidlá	Nariadenie (ES) č. 661/2009 Predpis OSN č. 123		X
26A	Predné hmlové svetidlá motorových vozidiel	Nariadenie (ES) č. 661/2009 Predpis OSN č. 19		X
27A	Vlečné zariadenie	Nariadenie (ES) č. 661/2009 Nariadenie (EÚ) č. 1005/2010		B
28A	Zadné hmlové svetidlá na motorové vozidlá a ich prípojné vozidlá	Nariadenie (ES) č. 661/2009 Predpis OSN č. 38		X

Bod	Predmet	Odkaz na regulačný akt	Špecifické otázky	Uplatiteľnosť a špecifické požiadavky
29A	Spätné svetidlá na motorové vozidlá a ich prípojné vozidlá	Nariadenie (ES) č. 661/2009 Predpis OSN č. 23		X
30A	Parkovacie svetidlá na motorové vozidlá	Nariadenie (ES) č. 661/2009 Predpis OSN č. 77		X
31A	Bezpečnostné pásy, zadržiavacie systémy, detské zadržiavacie systémy a detské zadržiavacie systémy Isofix	Nariadenie (ES) č. 661/2009 Predpis OSN č. 16	a) Komponenty	X
			b) Požiadavky na montáž	B
32A	Výhľad vodiča smerom dopredu	Nariadenie (ES) č. 661/2009 Predpis OSN č. 125		A
33A	Umiestnenie a identifikácia ručných ovládačov, oznamovačov a indikátorov	Nariadenie (ES) č. 661/2009 Predpis OSN č. 121		A
34A	Systémy odmrazovania a odhmlievania čelného skla	Nariadenie (ES) č. 661/2009 Nariadenie (EÚ) č. 672/2010		C
			a) Odmrazovanie čelného skla	Uplatňuje sa iba bod 1.1.1 prílohy II k nariadeniu (EÚ) č. 672/2010 za predpokladu, že prúd teplého vzduchu je vedený na celú plochu čelného skla alebo ak je čelné sklo elektricky vyhrievané na celom povrchu.
			b) Odhmlievanie čelného skla	Uplatňuje sa iba bod 1.2.1 prílohy II k nariadeniu (EÚ) č. 672/2010 za predpokladu, že prúd teplého vzduchu je vedený na celú plochu čelného skla alebo ak je čelné sklo elektricky vyhrievané na celom povrchu.
35A	Systémy stierania a ostrekovania čelného skla	Nariadenie (ES) č. 661/2009 Nariadenie (EÚ) č. 1008/2010		C
			a) Systém stierania čelného skla	Uplatňujú sa body 1.1. až 1.1.10. prílohy III k nariadeniu (EÚ) č. 1008/2010. Vykonáva sa iba skúška opísaná v bode 2.1.10 prílohy III k nariadeniu (EÚ) č. 1008/2010.
			b) Systém ostrekovania čelného skla	Uplatňuje sa bod 1.2 prílohy III k nariadeniu (EÚ) č. 1008/2010 s výnimkou bodov 1.2.2, 1.2.3. a 1.2.5.

Bod	Predmet	Odkaz na regulačný akt	Špecifické otázky	Uplatniteľnosť a špecifické požiadavky
36A	Vykurovací systém	Nariadenie (ES) č. 661/2009 Predpis OSN č. 122		C Nevyžaduje sa montáž vykurovacieho systému.
			a) Všetky vykurovacie systémy	Uplatňujú sa požiadavky bodu 5.3. a bodu 6 predpisu OSN č. 122.
			b) Vykurovacie systémy na LPG	Uplatňujú sa požiadavky prílohy 8 k predpisu OSN č. 122.
37A	Kryty kolies	Nariadenie (ES) č. 661/2009 Nariadenie (EÚ) č. 1009/2010		B
38A	Opierky hlavy (opierky hlavy), ktoré sú alebo nie sú zabudované do sedadiel vozidla	Nariadenie (ES) č. 661/2009 Predpis OSN č. 25		X
41A	Emisie (Euro VI) z ťažkých úžitkových vozidiel/prístup k informáciám	Nariadenie (ES) č. 595/2009		A Okrem súboru požiadaviek vzťahujúcich sa na systémy OBD a prístup k informáciám.
			Meranie výkonu	(Keď výrobca vozidla používa motor od iného výrobcu) Údaje zo skúšobného zariadenia výrobcu motora sa akceptujú za predpokladu, že systém riadenia motora je identický [t. j. má aspoň rovnakú elektronickú riadiacu jednotku (ECU)]. Skúška výstupného výkonu sa môže vykonávať na vozidlovom dynamometri. Zohľadňuje sa strata výkonu pri prenose.
44A	Hmotnosti a rozmery	Nariadenie (ES) č. 661/2009 Nariadenie (EÚ) č. 1230/2012		B Na žiadosť výrobcu sa môže upustiť od skúšky rozjazdu do kopca pri najväčšej hmotnosti jazdnej súpravy opísanej v časti A bode 5.1 prílohy I k nariadeniu (EÚ) č. 1230/2012.
45A	Bezpečnostné zasklievacie materiály a ich montáž na vozidlá	Nariadenie (ES) č. 661/2009 Predpis OSN č. 43	a) Komponenty	X
			b) Montáž	B
46A	Montáž pneumatík	Nariadenie (ES) č. 661/2009 Nariadenie (EÚ) č. 458/2011		B Dátumami postupného uplatňovania sú dátumy stanovené v článku 13 nariadenia (ES) č. 661/2009.

Bod	Predmet	Odkaz na regulačný akt	Špecifické otázky	Uplatniteľnosť a špecifické požiadavky
46B	Pneumatiky na motorové vozidlá a ich prípojné vozidlá (trieda C ₁)	Nariadenie (ES) č. 661/2009 Predpis OSN č. 30	Komponenty	X
46D	Emisie hluku valenia pneumatík, ich adhézia na mokrom povrchu a valivý odpor (triedy C ₁ , C ₂ a C ₃)	Nariadenie (ES) č. 661/2009 Predpis OSN č. 117	Komponenty	X
46E	Náhradná jednotka na dočasné použitie, pneumatiky na núdzovú jazdu/systém núdzovej jazdy a systém monitorovania tlaku v pneumatikách	Nariadenie (ES) č. 661/2009 Predpis OSN č. 64	Komponenty	X
			Montáž systému monitorovania tlaku v pneumatikách (TPMS)	B Nevyžaduje sa montáž TPMS.
50A	Mechanické spojovacie komponenty jazdných súprav	Nariadenie (ES) č. 661/2009 Predpis OSN č. 55	a) Komponenty	X
			b) Montáž	B
53A	Ochrana cestujúcich v prípade čelného nárazu	Nariadenie (ES) č. 661/2009 Predpis OSN č. 94		C Požiadavky predpisu OSN č. 94 sa uplatňujú na vozidlá vybavené prednými airbagmi. Vozidlá, ktoré nie sú vybavené airbagmi, musia splňať požiadavku bodu 14A tejto tabuľky.
54A	Ochrana cestujúcich v prípade bočného nárazu	Nariadenie (ES) č. 661/2009 Predpis OSN č. 95		C
			Skúška s modelom hlavy	Výrobca poskytuje technickej službe vhodné informácie o možnom náraze hlavy figuríny do konštrukcie vozidla alebo bočného zasklenia, ak je vyrobené z vrstveného skla. Ak sa preukáže, že takýto náraz je pravdepodobný, vykoná sa čiastková skúška prostredníctvom skúšky s modelom hlavy opísaným v bode 3.1 prílohy 8 k predpisu OSN č. 95 a splní sa kritérium uvedené v bode 5.2.1.1 predpisu OSN č. 95. Po dohode s technickou službou sa môže použiť skúšobný postup opísaný v prílohe 4 k predpisu OSN č. 21 ako alternatíva k skúške opísanej v predpise OSN č. 95.

Bod	Predmet	Odkaz na regulačný akt	Špecifické otázky	Uplatiteľnosť a špecifické požiadavky
58	Ochrana chodcov	Nariadenie (ES) č. 78/2009	a) Technické požiadavky uplatniteľné na vozidlo	Neuplatňuje sa
			b) Systémy čelnej ochrany	X
59	Recyklovateľnosť	Smernica 2005/64/ES		Neuplatňuje sa – Uplatňuje sa iba článok 7 o opätovnom využití komponentov.
61	Klimatizačné systémy	Smernica 2006/40/ES		A
62	Vodíkový systém	Nariadenie (ES) č. 79/2009		X
63	Všeobecná bezpečnosť	Nariadenie (ES) č. 661/2009		Pozri vysvetlivku ⁽¹⁵⁾ tabuľky v tejto časti, ktorá obsahuje zoznam regulačných aktov pre typové schválenie EÚ vozidiel vyrábaných v neobmedzených sériách.
64	Ukazovatele radenia prevodových stupňov	Nariadenie (ES) č. 661/2009 Nariadenie (EÚ) č. 65/2012		Neuplatňuje sa
67	Špecifické komponenty na skvapalnené ropné plyny (LPG) a ich montáž na motorové vozidlá	Nariadenie (ES) č. 661/2009 Predpis OSN č. 67	a) Komponenty	X
			b) Montáž	A
68	Vozidlové poplachové systémy (VAS)	Nariadenie (ES) č. 661/2009 Predpis OSN č. 97	a) Komponenty	X
			b) Montáž	B
69	Elektrická bezpečnosť	Nariadenie (ES) č. 661/2009 Predpis OSN č. 100		B
70	Špecifické komponenty na stlačený zemný plyn (CNG) a ich montáž na motorové vozidlá	Nariadenie (ES) č. 661/2009 Predpis OSN č. 110	a) Komponenty	X
			b) Montáž	A
72	Systém eCall	Nariadenie (EÚ) 2015/758		Neuplatňuje sa

Vysvetlivky

X

Regulačný akt sa uplatňuje v plnom rozsahu takto:

- a) vydáva sa osvedčenie o typovom schválení;
- b) skúšky a kontroly vykonáva technická služba alebo výrobca podľa podmienok stanovených v článkoch 67 až 81;
- c) protokol o skúške sa vypracúva v súlade s prílohou III;
- d) zabezpečuje sa zhoda výroby (COP).

A

Regulačný akt sa uplatňuje takto:

- a) ak nie je uvedené inak, musia sa splniť všetky požiadavky regulačného aktu;
- b) nevyžaduje sa osvedčenie o typovom schválení;
- c) skúšky a kontroly vykonáva technická služba alebo výrobca podľa podmienok stanovených v článkoch 67 až 81;
- d) protokol o skúške sa vypracúva v súlade s prílohou III;
- e) zabezpečuje sa zhoda výroby (COP).

B

Regulačný akt sa uplatňuje takto:

Rovnako ako pri písmene „A“, ale s výnimkou, že výrobca môže so súhlasom schvaľovacieho orgánu vykonávať skúšky a kontroly.

C

Regulačný akt sa uplatňuje takto:

- a) musia byť splnené iba technické požiadavky regulačného aktu, bez ohľadu na prípadné prechodné ustanovenie;
- b) nevyžaduje sa osvedčenie o typovom schválení;
- c) skúšky a kontroly vykonáva technická služba alebo výrobca (pozri rozhodnutia pri písmene „B“);
- d) protokol o skúške sa vypracúva v súlade s prílohou III;
- e) zabezpečuje sa zhoda výroby (COP).

D

Rovnako ako pri rozhodnutiach v písmenách „B“ a „C“, ale s výnimkou, že vyhlásenie o zhode, ktoré predložil výrobca, je dostatočné. Nevyžaduje sa protokol o skúške.

Schvaľovací orgán alebo technická služba môžu vyžadovať dodatočné informácie o ďalších dôkazoch, ak je to potrebné.

Neuplatňuje sa

Regulačný akt sa neuplatňuje. Môže sa však vyžadovať splnenie jedného alebo viacerých špecifických aspektov zahrnutých v regulačnom akte.

Série zmien predpisov OSN, ktoré sa majú používať, sú uvedené v prílohe IV k nariadeniu (ES) č. 661/2009. Série zmien prijaté neskôr sú akceptované ako alternatíva.

Tabuľka 2

Vozidlá kategórie N ⁽¹⁾

Bod	Predmet	Regulačný akt	Špecifické otázky	Uplatiteľnosť a špecifické požiadavky
1A	Hladina zvuku	Nariadenie (EÚ) č. 540/2014		A
2A	Emisie (Euro 5 a Euro 6) z ľahkých vozidiel/prístup k informáciám	Nariadenie (ES) č. 715/2007		A
			a) Palubný diagnostický systém (OBD)	Vozidlo je vybavené systémom OBD, ktorý spĺňa požiadavky stanovené v článku 4 ods. 1 a 2 nariadenia (ES) č. 692/2008 (systém OBD je skonštruovaný tak, aby zaznamenával aspoň funkčnú poruchu systému riadenia motora). Rozhranie systému OBD musí byť schopné komunikácie s bežne dostupnými diagnostickými nástrojmi.
			b) Zhoda v prevádzke	Neuplatňuje sa
			c) Prístup k informáciám	Stačí, aby výrobca poskytol prístup k informáciám o opravách a údržbe ľahko dostupným a rýchlym spôsobom.
			d) Meranie výkonu	(Keď výrobca vozidla používa motor od iného výrobcu) Údaje zo skúšobného zariadenia výrobcu motora sa akceptujú za predpokladu, že systém riadenia motora je identický [t. j. má aspoň rovnakú elektronickú riadiacu jednotku (ECU)]. Skúška výstupného výkonu sa môže vykonávať na vozidlovom dynamometri. Zohľadňuje sa strata výkonu pri prenose.
3A	Ochrana proti nebezpečenstvu požiaru (nádrže na kvapalné palivo)	Nariadenie (ES) č. 661/2009 Predpis OSN č. 34	a) Nádrže na kvapalné palivo	B
			b) Montáž na vozidle	B
3B	Zadné ochranné zariadenia proti podbehnutiu (RUPD) a ich montáž; zadná ochrana proti podbehnutiu (RUP)	Nariadenie (ES) č. 661/2009 Predpis OSN č. 58		B

⁽¹⁾ Vysvetlivky týkajúce sa tabuľky „Regulačné akty pre typové schválenie EÚ vozidiel vyrábaných v neobmedzených sériách“ tejto časti sa uplatňujú aj na túto tabuľku. Písmená v tejto tabuľke majú ten istý význam ako v tabuľke 1 tohto dodatku.

Bod	Predmet	Regulačný akt	Špecifické otázky	Uplatiteľnosť a špecifické požiadavky
4A	Miesto na montáž a upevnenie zadných tabuliek s evidenčným číslom	Nariadenie (ES) č. 661/2009 Nariadenie (EÚ) č. 1003/2010		B
5A	Mechanizmus riadenia	Nariadenie (ES) č. 661/2009 Predpis OSN č. 79		C
			a) Mechanické systémy	Uplatňujú sa ustanovenia bodu 5 predpisu OSN č. 79.01. Vykonávajú sa všetky skúšky predpísané v bode 6.2 predpisu OSN č. 79 a uplatňujú sa požiadavky bodu 6.1 predpisu OSN č. 79.
			b) Komplexný elektronický systém riadenia vozidla	Uplatňujú sa všetky požiadavky prílohy 6 k predpisu OSN č. 79. Splnenie týchto požiadaviek môže kontrolovať iba technická služba.
6B	Zámky dverí a komponenty upevnenia dverí	Nariadenie (ES) č. 661/2009 Predpis OSN č. 11		C
			a) Všeobecné požiadavky (bod 5 predpisu OSN č. 11)	Uplatňujú sa všetky požiadavky.
			b) Výkonnostné požiadavky (bod 6 predpisu OSN č. 11)	Uplatňujú sa len požiadavky bodu 6.1.5.4. a bodu 6.3 predpisu OSN č. 11.
7A	Zvukové výstražné zariadenia a signály	Nariadenie (ES) č. 661/2009 Predpis OSN č. 28	a) Komponenty	X
			b) Montáž na vozidle	B
8A	Zariadenia pre nepriamy výhľad a ich montáž	Nariadenie (ES) č. 661/2009 Predpis OSN č. 46	a) Komponenty	X
			b) Montáž na vozidle	B
9A	Brzdové zariadenia vozidiel a prípojných vozidiel	Nariadenie (ES) č. 661/2009 Predpis OSN č. 13.	a) Požiadavky týkajúce sa konštrukcie a skúšok	A
			b) Elektronické riadenie stability (ESC)	Nevyžaduje sa montáž ESC. Ak je namontované, musí spĺňať požiadavky predpisu OSN č. 13.

Bod	Predmet	Regulačný akt	Špecifické otázky	Uplatiteľnosť a špecifické požiadavky
9B	Brzdové zariadenia osobných automobilov	Nariadenie (ES) č. 661/2009 Predpis OSN č. 13-H	a) Požiadavky týkajúce sa konštrukcie a skúšok	A
			b) ESC a systém podpory brzdenia (BAS)	Nevyžaduje sa montáž BAS ani ESC. Ak sú namontované, musia spĺňať požiadavky predpisu OSN č. 13-H.
10A	Elektromagnetická kompatibilita	Nariadenie (ES) č. 661/2009 Predpis OSN č. 10		B
13B	Ochrana motorových vozidiel proti neoprávnenému použitiu	Nariadenie (ES) č. 661/2009 Predpis OSN č. 116		A Ustanovenia bodu 8.3.1.1.1. predpisu OSN č. 116 sa môžu uplatňovať namiesto bodu 8.3.1.1.2. uvedeného predpisu bez ohľadu na typ hnacej sústavy.
14A	Ochrana vodiča pred mechanizmom riadenia v prípade nárazu	Nariadenie (ES) č. 661/2009 Predpis OSN č. 12		C
			a) Skúška nárazom na bariéru	Vyžaduje sa skúška.
			b) Skúška nárazom na volant s maketou tela	Nevyžaduje sa v prípade, keď je volant vybavený airbagom.
		c) Skúška s modelom hlavy	Nevyžaduje sa v prípade, keď je volant vybavený airbagom.	
15A	Sedadlá, ich ukotvenia a opierky hlavy	Nariadenie (ES) č. 661/2009 Predpis OSN č. 17		B
17A	Vstup do vozidla a jeho manévrovateľnosť (spätný chod)	Nariadenie (ES) č. 661/2009 Nariadenie (EÚ) č. 130/2012		D
17B	Rýchlomerné zariadenie vrátane jeho montáže	Nariadenie (ES) č. 661/2009 Predpis OSN č. 39		B
18A	Povinný štítok výrobcu a VIN	Nariadenie (ES) č. 661/2009 Nariadenie (EÚ) č. 19/2011		B

Bod	Predmet	Regulačný akt	Špecifické otázky	Uplatiteľnosť a špecifické požiadavky
19A	Kotvové úchytky bezpečnostných pásov, systémy kotvových úchytiak Isofix a kotvové úchytky horného popruhu Isofix	Nariadenie (ES) č. 661/2009 Predpis OSN č. 14		B
20A	Montáž zariadení na osvetlenie a svetelnú signalizáciu na motorové vozidlá	Nariadenie (ES) č. 661/2009 Predpis OSN č. 48		B Denné svetidlá sa namontujú do nového typu vozidla.
21A	Spätné odrazové zariadenia na motorové vozidlá a ich prípojné vozidlá	Nariadenie (ES) č. 661/2009 Predpis OSN č. 3		X
22A	Predné a zadné obrysové svetidlá, brzďové a doplnkové obrysové svetidlá na motorové vozidlá a ich prípojné vozidlá	Nariadenie (ES) č. 661/2009 Predpis OSN č. 7		X
22B	Denné svetidlá na motorové vozidlá	Nariadenie (ES) č. 661/2009 Predpis OSN č. 87		X
22C	Bočné obrysové svetidlá na motorové vozidlá a ich prípojné vozidlá	Nariadenie (ES) č. 661/2009 Predpis OSN č. 91		X
23A	Smerové svetidlá motorových vozidiel a ich prípojných vozidiel	Nariadenie (ES) č. 661/2009 Predpis OSN č. 6		X
24A	Osvetlenie zadných tabuliek s evidenčným číslom na motorových vozidlách a ich prípojných vozidlách	Nariadenie (ES) č. 661/2009 Predpis OSN č. 4		X
25A	Svetlomety motorových vozidiel z lisovaného skla typu „sealed-beam“ (SB), ktoré vyžarujú európske asymetrické stretávacie svetlo alebo diaľkové svetlo alebo obidve svetlá	Nariadenie (ES) č. 661/2009 Predpis OSN č. 31		X
25B	Žiarovky na používanie v schválených sústavách svetidiel motorových vozidiel a ich prípojných vozidiel	Nariadenie (ES) č. 661/2009 Predpis OSN č. 37		X

Bod	Predmet	Regulačný akt	Špecifické otázky	Uplatiteľnosť a špecifické požiadavky
25C	Svetlomety motorových vozidiel vybavené svetelnými zdrojmi s plynovými výbojkami	Nariadenie (ES) č. 661/2009 Predpis OSN č. 98		X
25D	Svetelné zdroje s plynovými výbojkami na používanie v schválených sústavách svietidiel s plynovými výbojkami na motorových vozidlách	Nariadenie (ES) č. 661/2009 Predpis OSN č. 99		X
25E	Svetlomety motorových vozidiel, ktoré vyžarujú asymetrické stretávacie alebo diaľkové svetlo alebo obidve svetlá a sú vybavené žiarovkami a/alebo modulmi LED	Nariadenie (ES) č. 661/2009 Predpis OSN č. 112		X
25F	Adaptívne predné osvetľovacie systémy (AFS) na motorové vozidlá	Nariadenie (ES) č. 661/2009 Predpis OSN č. 123		X
26A	Predné hmlové svietidlá motorových vozidiel	Nariadenie (ES) č. 661/2009 Predpis OSN č. 19		X
27A	Vlečné zariadenie	Nariadenie (ES) č. 661/2009 Nariadenie (EÚ) č. 1005/2010		B
28A	Zadné hmlové svietidlá na motorové vozidlá a ich prípojné vozidlá	Nariadenie (ES) č. 661/2009 Predpis OSN č. 38		X
29A	Spätné svietidlá na motorové vozidlá a ich prípojné vozidlá	Nariadenie (ES) č. 661/2009 Predpis OSN č. 23		X
30A	Parkovacie svietidlá na motorové vozidlá	Nariadenie (ES) č. 661/2009 Predpis OSN č. 77		X
31A	Bezpečnostné pásy, zadržiavacie systémy, detské zadržiavacie systémy a detské zadržiavacie systémy Isofix	Nariadenie (ES) č. 661/2009 Predpis OSN č. 16	a) Komponenty	X
			b) Požiadavky na montáž	B

Bod	Predmet	Regulačný akt	Špecifické otázky	Uplatiteľnosť a špecifické požiadavky
33A	Umiestnenie a identifikácia ručných ovládačov, oznamovačov a indikátorov	Nariadenie (ES) č. 661/2009 Predpis OSN č. 121		A
34A	Systémy odmrázovania a odhmlievania čelného skla	Nariadenie (ES) č. 661/2009 Nariadenie (EÚ) č. 672/2010		Neuplatňuje sa Vozidlo musí byť vybavené vhodným systémom odmrázovania a odhmlievania čelného skla.
35A	Systémy stierania a ostrekovania čelného skla	Nariadenie (ES) č. 661/2009 Nariadenie (EÚ) č. 1008/2010		Neuplatňuje sa Vozidlo musí byť vybavené vhodným systémom stierania a ostrekovania čelného skla.
36A	Vykurovací systém	Nariadenie (ES) č. 661/2009 Predpis OSN č. 122		C Nevyžaduje sa montáž vykurovacieho systému.
			a) Všetky vykurovacie systémy	Uplatňujú sa požiadavky bodu 5.3. a bodu 6 predpisu OSN č. 122.
			b) Vykurovacie systémy na LPG	Uplatňujú sa požiadavky prílohy 8 k predpisu OSN č. 122.
41A	Emisie (Euro VI) z ťažkých úžitkových vozidiel/prístup k informáciám	Nariadenie (ES) č. 595/2009		A Okrem súboru požiadaviek vzťahujúcich sa na systémy OBD a prístup k informáciám.
			Meranie výkonu	(Keď výrobca vozidla používa motor od iného výrobcu) Údaje zo skúšobného zariadenia výrobcu motora sa akceptujú za predpokladu, že systém riadenia motora je identický [t. j. má aspoň rovnakú elektronickú riadiacu jednotku (ECU)]. Skúška výstupného výkonu sa môže vykonávať na vozidlovom dynamometri. Zohľadňuje sa strata výkonu pri prenose.
43A	Systémy zabráňujúce rozstreku	Nariadenie (ES) č. 661/2009 Nariadenie (EÚ) č. 109/2011		B

Bod	Predmet	Regulačný akt	Špecifické otázky	Uplatiteľnosť a špecifické požiadavky
45A	Bezpečnostné zasklievacie materiály a ich montáž na vozidlá	Nariadenie (ES) č. 661/2009 Predpis OSN č. 43	a) Komponenty	X
			b) Montáž	B
46A	Montáž pneumatík	Nariadenie (ES) č. 661/2009 Nariadenie (EÚ) č. 458/2011		B Dátumami postupného uplatňovania sú dátumy stanovené v článku 13 nariadenia (ES) č. 661/2009.
46B	Pneumatiky na motorové vozidlá a ich prípojné vozidlá (trieda C ₁)	Nariadenie (ES) č. 661/2009 Predpis OSN č. 30	Komponenty	X
46C	Pneumatiky na úžitkové vozidlá a ich prípojné vozidlá (triedy C ₂ a C ₃)	Nariadenie (ES) č. 661/2009 Predpis OSN č. 54	Komponenty	X
46D	Emisie hluku valenia pneumatík, ich adhézia na mokrom povrchu a valivý odpor (triedy C ₁ , C ₂ a C ₃)	Nariadenie (ES) č. 661/2009 Predpis OSN č. 117	Komponenty	X
46E	Náhradná jednotka na dočasné použitie, pneumatiky na núdzovú jazdu/systém núdzovej jazdy a systém monitorovania tlaku v pneumatikách	Nariadenie (ES) č. 661/2009 Predpis OSN č. 64	Komponenty	X
			Montáž systému monitorovania tlaku v pneumatikách	B Nevyžaduje sa montáž systému monitorovania tlaku v pneumatikách (TPMS).
48A	Hmotnosti a rozmery	Nariadenie (ES) č. 661/2009 Nariadenie (EÚ) č. 1230/2012		B
			Skúška rozjazdu do kopca pri najväčšej hmotnosti jazdnej súpravy	Na žiadosť výrobcu sa môže upustiť od skúšky rozjazdu do kopca pri najväčšej hmotnosti jazdnej súpravy opísanej v časti A bode 5.1 prílohy 1 k nariadeniu (EÚ) č. 1230/2012.
49A	Úžitkové vozidlá, pokiaľ ide o ich vonkajšie výčnelky pred zadným panelom kabíny	Nariadenie (ES) č. 661/2009 Predpis OSN č. 61		C
			a) Všeobecné špecifikácie	Uplatňujú sa požiadavky bodu 5 predpisu OSN č. 61.
			b) Osobitné špecifikácie	Uplatňujú sa požiadavky bodu 6 predpisu OSN č. 61.

Bod	Predmet	Regulačný akt	Špecifické otázky	Uplatiteľnosť a špecifické požiadavky
50A	Mechanické spojovacie komponenty jazdných súprav	Nariadenie (ES) č. 661/2009 Predpis OSN č. 55	a) Komponenty	X
			b) Montáž	B
54A	Ochrana cestujúcich v prípade bočného nárazu	Nariadenie (ES) č. 661/2009 Predpis OSN č. 95	C	C
			Skúška s modelom hlavy	Výrobca poskytuje technickej službe vhodné informácie o možnom náraze hlavy figuríny do konštrukcie vozidla alebo bočného zasklenia, ak je vyrobené z vrstveného skla. Ak sa preukáže, že takýto náraz je pravdepodobný, vykoná sa čiastková skúška prostredníctvom skúšky s modelom hlavy opísaným v bode 3.1 prílohy 8 k predpisu OSN č. 95 a splní sa kritérium uvedené v bode 5.2.1.1 predpisu OSN č. 95. Po dohode s technickou službou sa môže použiť skúšobný postup opísaný v prílohe 4 k predpisu OSN č. 21 ako alternatíva k skúške opísanej v predpise OSN č. 95, ktorá sa uvádza vyššie.
56A	Vozidlá určené na prepravu nebezpečného tovaru	Nariadenie (ES) č. 661/2009 Predpis OSN č. 105		A
58	Ochrana chodcov	Nariadenie (ES) č. 78/2009	a) Technické požiadavky uplatniteľné na vozidlo	Neuplatňuje sa
			b) Systémy čelnej ochrany	X
59	Recyklovateľnosť	Smernica 2005/64/ES		Neuplatňuje sa Uplatňuje sa iba článok 7 o opätovnom využití komponentov.
61	Klimatizačné systémy	Smernica 2006/40/ES		B

Bod	Predmet	Regulačný akt	Špecifické otázky	Uplatiteľnosť a špecifické požiadavky
62	Vodíkový systém	Nariadenie (ES) č. 79/2009		X
63	Všeobecná bezpečnosť	Nariadenie (ES) č. 661/2009		Pozri vysvetlivku ⁽¹⁵⁾ tabuľky v tejto časti, ktorá obsahuje zoznam regulačných aktov pre typové schválenie EÚ vozidiel vyrábaných v neobmedzených sériách.
67	Špecifické komponenty na skvapalnené ropné plyny (LPG) a ich montáž na motorové vozidlá	Nariadenie (ES) č. 661/2009 Predpis OSN č. 67	a) Komponenty	X
			b) Montáž	A
68	Vozidlové poplachové systémy (VAS)	Nariadenie (ES) č. 661/2009 Predpis OSN č. 97	a) Komponenty	X
			b) Montáž	B
69	Elektrická bezpečnosť	Nariadenie (ES) č. 661/2009 Predpis OSN č. 100		B
70	Špecifické komponenty na stlačený zemný plyn (CNG) a ich montáž na motorové vozidlá	Nariadenie (ES) č. 661/2009 Predpis OSN č. 110	a) Komponenty	X
			b) Montáž	A
71	Pevnosť kabíny	Nariadenie (ES) č. 661/2009 Predpis OSN č. 29		C
72	Systém eCall	Nariadenie (EÚ) 2015/758		Neuplatňuje sa

Dodatok 2

Požiadavky na schválenie EÚ jednotlivého vozidla podľa článku 44

1. UPLATŇOVANIE

Na účely uplatňovania tohto dodatku sa vozidlo považuje za nové, ak:

- a) nikdy predtým nebolo prihlásené do evidencie alebo
- b) bolo prihlásené do evidencie menej ako šesť mesiacov pred podaním žiadosti o schválenie jednotlivého vozidla.

Vozidlo sa považuje za prihlásené do evidencie, keď získalo trvalé, dočasné alebo krátkodobé administratívne povolenie na uvedenie do prevádzky v cestnej premávke zahŕňajúce identifikáciu tohto vozidla a vydanie evidenčného čísla (*).

(*) Ak sa nepredloží doklad potvrdzujúci prihlásenie do evidencie, príslušný orgán môže použiť dostupný zdokumentovaný dôkaz o dátume výroby alebo zdokumentovaný dôkaz o prvej kúpe.

2. ADMINISTRATÍVNE USTANOVENIA

2.1. Kategorizácia vozidla

Vozidlá sa kategorizujú v súlade s kritériami stanovenými v prílohe I takto:

- a) zohľadňuje sa skutočný počet miest na sedenie a
- b) najväčšia technicky prípustná hmotnosť je najväčšia hmotnosť uvedená výrobcom v krajine pôvodu a dostupná v jeho úradnej dokumentácii.

Ak nie je možné jednoducho stanoviť kategóriu vozidla z dôvodu konštrukcie karosérie, uplatňujú sa podmienky stanovené v prílohe I.

2.2. Žiadosť o schválenie jednotlivého vozidla

- a) Žiadateľ predkladá schvaľovaciemu orgánu žiadosť spolu s kompletnou príslušnou dokumentáciou potrebnou na realizáciu schvaľovacieho postupu.

V prípade, že predložená dokumentácia je neúplná, falšovaná alebo pozmenená, žiadosť o schválenie sa zamietne.

- b) V jednom členskom štáte sa môže predložiť len jedna žiadosť pre konkrétne vozidlo. Schvaľovací orgán môže požadovať od žiadateľa písomný záväzok, že v členskom štáte schvaľovacieho orgánu bude predložená iba jedna žiadosť.

Pod konkrétnym vozidlom sa rozumie fyzické vozidlo, ktorého VIN je jednoznačne rozpoznateľné.

Ktorýkoľvek žiadateľ však môže požiadať o schválenie EÚ jednotlivého vozidla v inom členskom štáte s ohľadom na iné konkrétne vozidlo, ktoré má technické charakteristiky rovnaké alebo podobné ako vozidlo, ktorému bolo udelené schválenie EÚ jednotlivého vozidla.

- c) Vzor formulára žiadosti a štruktúru dokumentu stanovuje schvaľovací orgán.

Žiadané podrobnosti o vozidle môžu zahŕňať len vhodný výber informácií zahrnutých v prílohe I.

- d) Technické požiadavky, ktoré je potrebné splniť, sú uvedené v bode 4.

Technické požiadavky sú požiadavky uplatniteľné na vozidlá, ktoré patria k typu vozidla, ktoré sa v súčasnosti vyrába, a to v súvislosti s dátumom predloženia žiadosti.

- e) Pokiaľ ide o skúšky požadované podľa regulačných aktov uvedených v tejto prílohe, žiadateľ predkladá vyhlásenie o zhode s uznanými medzinárodnými normami alebo predpismi. Uvedené vyhlásenie môže vydať len výrobca vozidla.

„Vyhlásenie o zhode“ je vyhlásenie, ktoré vydala kancelária alebo oddelenie v rámci organizácie výrobcu, ktoré sú plne oprávnené vedením, aby plne prevzali právnu zodpovednosť výrobcu v súvislosti s konštrukciou a výrobou vozidla.

Regulačné akty, v súvislosti s ktorými je takéto vyhlásenie potrebné predložiť, sú akty uvedené v bode 4.

V prípade, že toto vyhlásenie o zhode vedie k neistote, môže byť žiadateľ požiadaný, aby od výrobcu získal dôkaz vrátane protokolu o skúške s cieľom doložiť vyhlásenie výrobcu.

2.3. Technické služby poverené schváleniami jednotlivých vozidiel

- a) Technické služby poverené schváleniami jednotlivých vozidiel patria do kategórie A, ako je uvedené v článku 68 ods. 1
- b) Odchyľne od povinnosti preukázať súlad s normami uvedenými v dodatku 1 k prílohe III, spĺňajú technické služby tieto normy:
 - i) EN ISO/IEC 17025:2005 v prípade, že skúšky vykonávajú samy;
 - ii) EN ISO/IEC 17020:2012 v prípade, že overujú súlad vozidla s požiadavkami uvedenými v tomto dodatku.
- c) V prípade, že je na žiadosť žiadateľa potrebné vykonať špecifické skúšky, ktoré si vyžadujú osobitné zručnosti, vykoná ich jedna z technických služieb oznámených Komisii podľa výberu žiadateľa.

2.4. Protokoly o skúške

- a) Protokoly o skúške sa vypracujú v súlade s bodom 5.10.2 normy EN ISO/IEC 17025:2005.
- b) Vypracujú sa v niektorom jazyku Únie stanovenom schvaľovacím orgánom.

Ak bol v prípade uplatňovania bodu 2.3 písm. c) vydaný protokol o skúške vypracovaný v inom členskom štáte, ako v štáte poverenom schválením jednotlivého vozidla, schvaľovací orgán môže žiadateľa požiadať, aby predložil overený preklad protokolu o skúške.
- c) Protokoly o skúške obsahujú opis skúšaného vozidla vrátane jeho jednoznačnej identifikácie. Tie časti, ktoré v súvislosti s výsledkami skúšok zohrávajú dôležitú úlohu, sa opíšu a zaznamená sa ich identifikačné číslo.
- d) Na žiadosť žiadateľa môže protokol o skúške systému konkrétneho vozidla opakovane predložiť buď ten istý, alebo iný žiadateľ na účely jednotlivého schválenia iného vozidla.

V takomto prípade schvaľovací orgán zabezpečí náležitú kontrolu technických charakteristík vozidla na základe protokolu o skúške.

Kontrolou vozidla a dokumentácie priloženej k protokolu o skúške sa preukáže, že vozidlo, pre ktoré sa žiada o jednotlivé schválenie, má rovnaké charakteristiky ako vozidlo opísané v protokole.
- e) Môžu sa predložiť len overené kópie protokolu o skúške.
- f) Protokoly o skúške uvedené v písmene d) nezahŕňajú protokoly vypracované na účely udelenia schválenia jednotlivého vozidla.

2.5. V rámci postupu schválenia jednotlivého vozidla technická služba fyzicky skontroluje každé jednotlivé vozidlo.

Nepovoľuje sa žiadna výnimka z tejto zásady.

2.6. Ak je schvaľovací orgán presvedčený, že vozidlo spĺňa technické požiadavky špecifikované v tomto dodatku a zodpovedá opisu uvedenému v žiadosti, udelí schválenie v súlade s článkom 44.

2.7. Osvedčenie o schválení sa vypracuje v súlade s článkom 44.

2.8. Schvaľovací orgán uchováva záznamy o všetkých schváleniach udelených podľa článku 44.

3. PRESKÚMANIE TECHNICKÝCH POŽIADAVIEK

Zoznam technických požiadaviek, ktorý sa nachádza v bode 4, sa bude pravidelne aktualizovať s cieľom zohľadniť výsledky prebiehajúcej harmonizačnej činnosti na Svetovom fóre pre harmonizáciu predpisov o vozidlách (WP.29) v Ženeve a legislatívne úpravy v tretích krajinách.

4. TECHNICKÉ POŽIADAVKY

Časť I: Vozidlá patriace do kategórie M₁

Bod	Odkaz na regulačný akt	Alternatívne požiadavky
1	Smernica Rady 70/157/EHS ⁽¹⁾ (Prípustná hladina hluku)	<p>Skúška za jazdy</p> <p>a) Vykonáva sa skúška v súlade s metódou A uvedenou v prílohe 3 k predpisu OSN č. 51.</p> <p>Limity sú uvedené v bode 2.1 prílohy I k smernici 70/157/EHS. Povoľuje sa jeden decibel nad povolené limity.</p> <p>b) Skúšobná dráha musí byť v súlade s prílohou 8 k predpisu OSN č. 51. Skúšobná dráha, ktorá má odlišné špecifikácie, sa môže využívať pod podmienkou, že technická služba vykonala skúšky zhody. V prípade potreby sa použije korekčný faktor.</p> <p>c) Výfukové systémy obsahujúce vláknité materiály nemusia byť kondicionované podľa prílohy 5 k predpisu OSN č. 51.</p> <p>Skúška stojaceho vozidla</p> <p>Vykonáva sa skúška v súlade s bodom 3.2 prílohy 3 k predpisu OSN č. 51.</p>
2A	Nariadenie (ES) č. 715/2007 (Emisie Euro 5 a Euro 6 z ľahkých vozidiel/prístup k informáciám)	<p>Emisie výfukových plynov</p> <p>a) Skúška typu 1 sa vykoná v súlade s prílohou III k nariadeniu (ES) č. 692/2008 pomocou faktorov zhoršenia stanovených v bode 1.4 prílohy VII k nariadeniu (ES) č. 692/2008. Limity, ktoré sa majú uplatňovať, sú stanovené v tabuľke I a tabuľke II v prílohe I k nariadeniu (ES) č. 715/2007.</p> <p>b) Nevyžaduje sa, aby malo vozidlo najazdených 3 000 km, ako sa uvádza v bode 3.1.1 prílohy 4 k predpisu OSN č. 83.</p> <p>c) Typ paliva, ktoré sa použije na skúšanie, je referenčné palivo, ako sa požaduje v prílohe IX k nariadeniu (ES) č. 692/2008.</p> <p>d) Dynamometer sa nastaví v súlade s technickými požiadavkami stanovenými v bode 3.2 prílohy 4 k predpisu OSN č. 83.</p> <p>e) Skúška uvedená v písmene a) sa nevykoná, ak možno preukázať, že vozidlo spĺňa predpisy kalifornského kódexu uvedené v bode 2.1.1. prílohy I k nariadeniu (ES) č. 692/2008.</p> <p>Emisie z odparovania</p> <p>Pri motoroch na benzínový pohon sa vyžaduje systém regulácie emisií z odparovania (napr. nádoba s aktívnym uhlím).</p> <p>Emisie z kľukovej skrine</p> <p>Vyžaduje sa prítomnosť zariadenia na recykláciu plynov z kľukovej skrine.</p> <p>Palubný diagnostický systém (OBD)</p> <p>a) Vozidlo je vybavené systémom OBD.</p> <p>b) Rozhranie systému OBD musí byť schopné komunikácie s bežnými diagnostickými nástrojmi používanými na vykonávanie pravidelných technických kontrol.</p> <p>Opacita dymu</p> <p>a) Vozidlá vybavené naftovým motorom sa skúšajú v súlade so skúšobnými metódami uvedenými v dodatku 2 k prílohe IV k nariadeniu (ES) č. 692/2008.</p>

Bod	Odkaz na regulačný akt	Alternatívne požiadavky
		<p>b) Korigovaná hodnota koeficientu absorpcie sa pripevní na dobre viditeľnom a ľahko prístupnom mieste.</p> <p>Emisie CO₂ a spotreba paliva</p> <p>a) Vykonáva sa skúška v súlade s prílohou XII k nariadeniu (ES) č. 692/2008.</p> <p>b) Nevyžaduje sa, aby malo vozidlo najazdených 3 000 km, ako sa uvádza v bode 3.1.1 prílohy 4 k predpisu OSN č. 83.</p> <p>c) Ak vozidlo spĺňa predpisy kalifornského kódexu uvedené v bode 2.1.1 prílohy I k nariadeniu (ES) č. 692/2008, a preto nie je potrebné vykonať skúšku emisií výfukových plynov, členské štáty vypočítajú emisie CO₂ a spotrebu paliva pomocou vzorca uvedeného vo vysvetlivkách ^(b) a ^(c).</p> <p>Prístup k informáciám</p> <p>Ustanovenia týkajúce sa prístupu k informáciám sa neuplatňujú.</p> <p>Meranie výkonu</p> <p>a) Žiadateľ predloží vyhlásenie výrobcu, v ktorom sa uvádza maximálny výkon motora v kW, ako aj príslušné otáčky motora v otáčkach za minútu.</p> <p>b) Prípadne môže žiadateľ predložiť krivku výkonu motora poskytujúcu tie isté informácie.</p>
3A	<p>Predpis OSN č. 34 (Palivové nádrže – zadné ochranné zariadenia)</p>	<p>Palivové nádrže</p> <p>a) Palivové nádrže musia byť v súlade s bodom 5 predpisu OSN č. 34 s výnimkou bodov 5.1, 5.2 a 5.12. Musia byť v súlade najmä s bodmi 5.9 a 5.9.1, nie je však potrebné vykonať skúšku odkvapkávania.</p> <p>b) Nádrže na LPG alebo CNG sa typovo schvaľujú v súlade so sériou zmien 01 predpisu OSN č. 67 alebo s predpisom OSN č. 110 ^(e).</p> <p>Špecifické ustanovenia pre palivové nádrže vyrobené z plastu</p> <p>Žiadateľ predloží vyhlásenie od výrobcu, v ktorom sa uvádza, že palivová nádrž konkrétneho vozidla, ktorého VIN je potrebné uviesť, spĺňa minimálne jednu z týchto možností:</p> <p>— FMVSS č. 301 (Integrita palivového systému) alebo</p> <p>— prílohu 5 k predpisu OSN č. 34.</p> <p>Zadné ochranné zariadenie</p> <p>Zadná časť vozidla musí byť vyrobená v súlade s oddielmi 8 a 9 predpisu OSN č. 34.</p>
3B	<p>Predpis OSN č. 58 (Zadná ochrana proti podbehnutiu)</p>	<p>Zadná časť vozidla musí byť vyrobená v súlade s oddielom 2 predpisu OSN č. 58. Stačí, že sú splnené požiadavky stanovené v bode 2.3.</p>
4A	<p>Nariadenie (EÚ) č. 1003/2010 (Miesto pre zadnú tabuľku s evidenčným číslom)</p>	<p>Miesto, sklon, uhly viditeľnosti a umiestnenie tabuľky s evidenčným číslom musia byť v súlade s nariadením (EÚ) č. 1003/2010.</p>

Bod	Odkaz na regulačný akt	Alternatívne požiadavky
5A	Predpis OSN č. 79 (Riadiaci mechanizmus)	<p>Mechanické systémy</p> <p>a) Mechanizmus riadenia musí byť konštruovaný tak, aby dochádzalo k samocentrovaniu. Na kontrolu dodržiavania tohto ustanovenia sa vykoná skúška v súlade s bodmi 6.1.2 a 6.2.1 predpisu OSN č. 79.</p> <p>b) Zlyhanie mechanizmu posilňovača riadenia nesmie viesť k úplnej strate kontroly nad vozidlom.</p> <p>Komplexný elektronický systém riadenia vozidla (zariadenia elektronického ovládania)</p> <p>Komplexný elektronický systém riadenia sa povolí, len ak je v súlade s prílohou 6 k predpisu OSN č. 79.</p>
6A	Predpis OSN č. 11 (Zámky a závesy dverí)	Súlad s bodom 6.1.5.4 predpisu OSN č. 11.
7A	Predpis OSN č. 28 (Zvukové výstražné znamenie)	<p>Komponenty</p> <p>Zvukové výstražné zariadenia nemusia byť typovo schválené v súlade s predpisom OSN č. 28. V súlade s požiadavkami bodu 6.1.1 predpisu OSN č. 28 však musia vydávať trvalý zvuk.</p> <p>Montáž na vozidle</p> <p>a) Vykonáva sa skúška v súlade s bodom 6.2 predpisu OSN č. 28.</p> <p>b) Maximálna úroveň akustického tlaku musí byť v súlade s bodom 6.2.7.</p>
8A	Predpis OSN č. 46 (Zariadenia pre nepriamy výhľad)	<p>Komponenty</p> <p>a) Vozidlo musí byť vybavené spätnými zrkadlami stanovenými v bode 15.2 predpisu OSN č. 46.</p> <p>b) Nemusia byť typovo schválené v súlade s predpisom OSN č. 46.</p> <p>c) Polomery zakrivenia zrkadiel nesmú spôsobovať značné skreslenie obrazu. Polomery zakrivenia sa skontrolujú podľa uváženia technickej služby v súlade so spôsobom uvedeným v prílohe 7 k predpisu OSN č. 46. Polomery zakrivenia nesmú byť menšie ako polomery uvedené v bode 6.1.2.2.4. predpisu OSN č. 46.</p> <p>Montáž na vozidle</p> <p>Na zabezpečenie výhľadu sa vykonáva meranie v súlade s bodom 15.2.4 predpisu OSN č. 46.</p>
9B	Predpis OSN č. 13-H (Brzdenie)	<p>Všeobecné ustanovenia</p> <p>a) Brzdový systém musí byť zostavený v súlade s bodom 5 predpisu OSN č. 13-H.</p> <p>b) Vozidlá sú vybavené elektronickým protiblokovacím brzdovým systémom, ktorý pôsobí na všetky kolesá.</p> <p>c) Výkony brzdového systému musia byť v súlade s prílohou III k predpisu OSN č. 13-H.</p> <p>d) Na tento účel je potrebné vykonať skúšky na dráhe, ktorej povrch je veľmi príľnavý. Skúšanie parkovacej brzdy sa vykonáva na 18 % sklone (nahor a nadol).</p> <p>Vykonávajú sa len skúšky uvedené v rámci položiek „prevádzková brzda“ a „parkovacia brzda“. Vozidlo je v každom prípade plne zaťažené.</p>

Bod	Odkaz na regulačný akt	Alternatívne požiadavky
		<p>e) Skúška na ceste uvedená v písmene d) sa nevykonáva, ak žiadateľ môže predložiť vyhlásenie od výrobcu, v ktorom sa uvádza, že vozidlo je buď v súlade s predpisom OSN č. 13-H vrátane doplnku 5, alebo s FMVSS č. 135.</p> <p>Prevádzková brzda</p> <p>a) Vykonáva sa skúška „typu 0“ predpísaná v bodoch 1.4.2 a 1.4.3 prílohy 3 k predpisu OSN č. 13-H.</p> <p>b) Okrem toho sa vykonáva skúška „typu 1“ uvedená v bode 1.5 prílohy 3 k predpisu OSN č. 13-H.</p> <p>Parkovacia brzda</p> <p>Vykonáva sa skúška v súlade s bodom 2.3 prílohy 3 k predpisu OSN č. 13-H.</p>
10A	<p>Predpis OSN č. 10 [Rádiové rušenie (elektromagnetická kompatibilita)]</p>	<p>Komponenty</p> <p>a) Elektrické/elektronické podzostavy nemusia byť typovo schválené v súlade s predpisom OSN č. 10.</p> <p>b) Dodatočne namontované elektrické/elektronické zariadenia však musia byť v súlade s predpisom OSN č. 10.</p> <p>Vyžarované elektromagnetické žiarenie</p> <p>Žiadateľ predloží vyhlásenie od výrobcu, v ktorom sa uvádza, že vozidlo je v súlade s predpisom OSN č. 10 alebo s nasledujúcimi alternatívnymi normami:</p> <ul style="list-style-type: none"> — širokopásmové elektromagnetické žiarenie: CISPR 12 alebo SAE J551-2 alebo — úzkopásmové elektromagnetické žiarenie: CISPR 12 (mimo vozidla) alebo 25 (vnútri vozidla) alebo SAE J551-4 a SAE J1113-41. <p>Skúšky odolnosti</p> <p>Skúšky odolnosti sa nemusia vykonávať.</p>
12A	<p>Predpis OSN č. 21 (Vnútorne vybavenie)</p>	<p>Vnútorne usporiadanie</p> <p>a) Pokiaľ ide o požiadavky týkajúce sa absorpcie energie, vozidlo sa považuje v súlade s predpisom OSN č. 21, ak je vybavené minimálne dvomi prednými airbagmi, jedným vloženým vo volante a druhým v prístrojovej doske.</p> <p>b) Ak je vozidlo vybavené len jedným predným airbagom vloženým vo volante, prístrojová doska musí byť vyrobená z materiálov absorbujúcich energiu.</p> <p>c) Technická služba skontroluje, či sa v zónach definovaných v bodoch 5.1 až 5.7 predpisu OSN č. 21 nenachádzajú ostré hrany.</p> <p>Elektrické ovládače</p> <p>a) Elektricky ovládané okná, strešné panelové systémy a oddeľovacie systémy sa skúšajú v súlade s bodom 5.8 predpisu OSN č. 21.</p> <p>Citlivosť automatických reverzných systémov uvedená v bode 5.8.3. sa môže odlišovať od požiadaviek stanovených v bode 5.8.3.1.1 predpisu OSN č. 21.</p> <p>b) Elektrické okná, ktoré nemožno zavrieť, ak je zapalovanie vypnuté, sú vyňaté z požiadaviek týkajúcich sa automatických reverzných systémov.</p>

Bod	Odkaz na regulačný akt	Alternatívne požiadavky
13A	Predpis OSN č. 18 (Zariadenie proti krádeži a imobilizér)	<p>a) S cieľom zabrániť nepovolenému používaniu je vozidlo vybavené:</p> <ul style="list-style-type: none"> — uzamykacím zariadením definovaným v bode 2.3 predpisu OSN č. 18 a — imobilizérom, ktorý spĺňa technické požiadavky bodu 5 predpisu OSN č. 18; <p>b) Ak musí byť v súlade s písmenom a) dodatočne namontovaný imobilizér, musí byť typovo schválený v súlade s predpismi OSN č. 18, č. 97 alebo č. 116.</p>
14A	Predpis OSN č. 12 (Mechanizmus riadenia pri náraze)	<p>a) Žiadateľ predloží vyhlásenie od výrobcu, v ktorom sa uvádza, že konkrétne vozidlo, ktorého VIN je potrebné uviesť, spĺňa minimálne jednu z týchto noriem:</p> <ul style="list-style-type: none"> — predpis OSN č. 12, — FMVSS č. 203 (Ochrana vodiča pri náraze na ovládanie mechanizmu riadenia) vrátane FMVSS č. 204 (Posun ovládania mechanizmu riadenia dozadu), — článok 11 JSRRV. <p>b) Skúška v súlade s prílohou 3 k predpisu OSN č. 12 sa môže na žiadosť žiadateľa vykonať na sériovom vozidle. Skúšku vykonáva technická služba, ktorá bola poverená jej vykonaním. Táto technická služba žiadateľovi vydá podrobný protokol.</p>
15A	Predpis OSN č. 17 (Pevnosť sedadiel – opierky hlavy)	<p>Sedadlá, ukotvenia sedadiel a nastavovacie systémy</p> <p>Žiadateľ predloží vyhlásenie od výrobcu, v ktorom sa uvádza, že konkrétne vozidlo, ktorého VIN je potrebné uviesť, spĺňa minimálne jednu z týchto noriem:</p> <ul style="list-style-type: none"> — predpis OSN č. 17 alebo — FMVSS č. 207 (Systémy miest na sedenie). <p>Opierky hlavy</p> <p>a) Ak je vyhlásenie založené na norme FMVSS č. 207, opierky hlavy musia okrem toho spĺňať požiadavky bodu 5 a prílohy 4 k predpisu OSN č. 17.</p> <p>b) Vykonajú sa len skúšky uvedené v bodoch 5.12, 6.5, 6.6 a 6.7 predpisu OSN č. 17.</p> <p>c) V opačnom prípade žiadateľ predloží vyhlásenie od výrobcu, v ktorom sa uvádza, že konkrétne vozidlo, ktorého VIN je potrebné uviesť, spĺňa normu FMVSS č. 202a (Opierky hlavy).</p>
16A	Predpis OSN č. 17 (Vonkajšie výčnelky)	<p>a) Vonkajší povrch karosérie musí byť v súlade so všeobecnými požiadavkami uvedenými v bode 5 predpisu OSN č. 17.</p> <p>b) Ustanovenia uvedené v bodoch 6.1, 6.5, 6.6, 6.7, 6.8 a 6.11 predpisu OSN č. 17 sa kontrolujú podľa uváženia technickej služby.</p>
17A, 17B	Predpis OSN č. 39 (Rýchlomer – spätný chod)	<p>Rýchlomerné zariadenie</p> <p>a) Číselník musí byť v súlade s bodmi 5.1 až 5.1.4 predpisu OSN č. 39.</p> <p>b) Ak chce technická služba overiť, že rýchlomer je kalibrovaný s dostatočnou presnosťou, môže požiadať o vykonanie skúšok predpísaných v bode 5.2 predpisu OSN č. 39.</p> <p>Spätný chod</p> <p>Prevodový mechanizmus musí zahŕňať spätný chod.</p>

Bod	Odkaz na regulačný akt	Alternatívne požiadavky
18A	Nariadenie (EÚ) č. 19/2011 (Povinné štítky)	<p>VIN</p> <p>a) Vozidlo musí byť vybavené číslom VIN, ktoré sa skladá minimálne z 8 a maximálne zo 17 znakov. VIN, ktoré sa skladá zo 17 znakov, musí spĺňať požiadavky stanovené v medzinárodných normách ISO 3779:1983 a 3780:1983.</p> <p>b) VIN musí byť umiestnené v dobre viditeľnej a ľahko prístupnej polohe takým spôsobom, aby sa nemohlo zmazať ani poškodiť.</p> <p>c) Ak nie je na podvozku alebo karosérii vyrazené žiadne číslo VIN, členský štát môže pri uplatňovaní vnútroštátneho práva požiadať žiadateľa o jeho dodatočné umiestnenie. V takomto prípade vykonáva príslušný orgán tohto členského štátu nad touto operáciou dohľad.</p> <p>Povinný štítok</p> <p>Vozidlo musí byť vybavené identifikačným štítkom pripevneným výrobcom vozidla. Po udelení schválenia schvaľovacím orgánom sa nepožaduje žiadny doplnkový štítok.</p>
19A	Predpis OSN č. 14 (Kotvové úchytky bezpečnostných pásov),	<p>Žiadateľ predloží vyhlásenie od výrobcu, v ktorom sa uvádza, že konkrétne vozidlo, ktorého VIN je potrebné uviesť, spĺňa minimálne jednu z týchto noriem:</p> <ul style="list-style-type: none"> — predpis OSN č. 14, — FMVSS č. 210 (Kotvové úchytky zostavy bezpečnostných pásov), alebo — článok 22-3 JSRRV.
20A	Predpis OSN č. 48 (Montáž zariadení na osvetlenie a svetelnú signalizáciu)	<p>a) Montáž osvetlenia musí spĺňať požiadavky série zmien 03 predpisu OSN č. 48 s výnimkou požiadaviek uvedených v prílohách 5 a 6 k uvedenému predpisu.</p> <p>b) Nepovoľuje sa žiadna výnimka, pokiaľ ide o počet, základné konštrukčné vlastnosti, elektrické spojenia a farbu svetla vyžarovaného alebo odrazeného svetelnými a signalizačnými zariadeniami uvedenými v bodoch 21 až 26 a v bodoch 28 až 30.</p> <p>c) Svetelné a signalizačné zariadenia, ktoré musia byť dodatočne namontované na účely splnenia požiadaviek písmena a), musia byť označené značkou typového schválenia „EÚ“.</p> <p>d) Svetidlá vybavené svetelným zdrojom s plynovou výbojkou sú povolené len spolu s montážou čistiaceho zariadenia svetlometov a v prípade potreby automatického zariadenia, ktoré umožňuje meniť sklon svetlometov.</p> <p>e) Stretávacie svetlomety sa prispôbujú smeru cestnej premávky platnému v krajine, v ktorej bolo vozidlu udelené schválenie.</p>
21A	Predpis OSN č. 3 (Odrasové sklá)	<p>V prípade potreby sa k zadným odrazovým sklám pridávajú dve ďalšie odrazové sklá so značkou schválenia „EÚ“, pričom sa umiestnia v súlade s predpisom OSN č. 48.</p>
22A	Predpisy OSN č. 7, č. 87 a č. 91 (Doplnkové obrysové, predné (bočné) obrysové, zadné (bočné) obrysové, brzdo­vé svetidlá, bočné obrysové svetidlá, denné svetidlá)	<p>Požiadavky stanovené v predpisoch OSN č. 7, č. 87 a č. 91 sa neuplatňujú. Správne fungovanie svetiel však skontroluje technická služba.</p>

Bod	Odkaz na regulačný akt	Alternatívne požiadavky
23A	Predpis OSN č. 6 (Smerové svetidlá)	Požiadavky stanovené v predpise OSN č. 6 sa neuplatňujú. Správne fungovanie svetidiel však skontroluje technická služba.
24A	Predpis OSN č. 4 (Svietidlo na osvetlenie zadnej tabuľky s evidenčným číslom)	Požiadavky stanovené v predpise OSN č. 4 sa neuplatňujú. Správne fungovanie svetidiel však skontroluje technická služba.
25C, 25E, 25F	Predpisy OSN č. 98, č. 112 a č. 123 [Svetlomety (vrátane žiaroviek)]	a) Osvetlenie vytvorené stretávacím svetlom svetlometov namontovaných na vozidle sa kontroluje podľa bodu 6 predpisu OSN č. 112 o svetlometoch vyžarujúcich asymetrické stretávacie svetlo. Na tento účel sa môžu uplatniť tolerancie uvedené v prílohe 5 k tomuto predpisu. b) Rovnaká požiadavka musí byť splnená pri stretávacích svetlách svetlometov, na ktoré sa vzťahuje predpis OSN č. 98 alebo č. 123.
26A	Predpis OSN č. 19 (Predné hmlové svetidlá)	Požiadavky stanovené v predpise OSN č. 19 sa neuplatňujú. Správne fungovanie svetidiel, ak sú namontované, však skontroluje technická služba.
27A	Nariadenie (EÚ) č. 1005/2010 (Vlečné háky)	Požiadavky stanovené v nariadení (EÚ) č. 1005/2010 sa neuplatňujú.
28A	Predpis OSN č. 38 (Zadné hmlové svetidlá)	Požiadavky stanovené v predpise OSN č. 38 sa neuplatňujú. Správne fungovanie svetidiel však skontroluje technická služba.
29A	Predpis OSN č. 23 (Spätné svetidlá)	Požiadavky stanovené v predpise OSN č. 23 sa neuplatňujú. Správne fungovanie svetidiel, ak sú namontované, však skontroluje technická služba.
30A	Predpis OSN č. 77 (Parkovacie svetidlá)	Požiadavky stanovené v predpise OSN č. 77 sa neuplatňujú. Správne fungovanie svetidiel, ak sú namontované, však skontroluje technická služba.
31A	Predpis OSN č. 16 (Bezpečnostné pásy a zadržiavacie systémy)	Komponenty a) Pokiaľ ide o bezpečnostné pásy, nevyžaduje sa, aby boli typovo schválené v súlade s predpisom OSN č. 16. b) Každý bezpečnostný pás však musí byť vybavený identifikačným štítkom. c) Údaje na štítku musia byť v súlade s rozhodnutím o kotvových úchytkách bezpečnostných pásov (bod 19). Požiadavky na montáž a) Vozidlo musí byť vybavené bezpečnostnými pásmi v súlade s požiadavkami uvedenými v prílohe XVI k predpisu OSN č. 16. b) Ak musí byť v súlade s písmenom a) dodatočne namontovaný určitý počet bezpečnostných pásov, musia byť typovo schválené v súlade s predpisom OSN č. 16.
32A	Predpis OSN č. 125 (Výhľad smerom dopredu)	a) Nie je povolená žiadna prekážka vo výhlade vodiča dopredu v rozpätí 180°, ako je uvedené v bode 5.1.3 predpisu OSN č. 125. b) Odchyľne od písmena a) sa „stĺpiky A“ a vybavenie uvedené v bode 5.1.3 predpisu OSN č. 125 nepovažujú za prekážku. c) Počet „stĺpikov A“ nesmie byť vyšší ako 2.

Bod	Odkaz na regulačný akt	Alternatívne požiadavky
33A	Predpis OSN č. 121 (Identifikácia ovládačov, oznamovačov a indikátorov)	<p>a) Symboly vrátane farby príslušných oznamovačov, ktorých prítomnosť je povinná podľa predpisu OSN č. 121, musia byť v súlade s uvedeným predpisom OSN.</p> <p>b) V prípade, že to tak nie je, technická služba overí, či symboly, oznamovače a indikátory na vozidle poskytujú vodičovi zrozumiteľné informácie o fungovaní daných ovládačov.</p>
34A	Nariadenie (EÚ) č. 672/2010 (Odmrazovanie/odhmlievanie)	<p>Vozidlo musí byť vybavené primeraným zariadením na odmrázovanie a odhmlievanie čelného skla.</p> <p>Zariadenie na odmrázovanie čelného skla sa považuje za „primerané“ vtedy, ak je v súlade aspoň s bodom 1.1.1 prílohy II k nariadeniu (EÚ) č. 672/2010.</p> <p>Zariadenie na odhmlievanie čelného skla sa považuje za „primerané“ vtedy, ak je v súlade aspoň s bodom 1.2.1 prílohy II k nariadeniu (EÚ) č. 672/2010.</p>
35A	Nariadenie (EÚ) č. 1008/2010 (Ostrekovanie/stieranie)	<p>Vozidlo musí byť vybavené primeraným zariadením na ostrekovanie a stieranie čelného skla.</p> <p>Zariadenie na ostrekovanie a stieranie čelného skla sa považuje za „primerané“ vtedy, ak je v súlade aspoň s bodom 1.1.5 prílohy III k nariadeniu (EÚ) č. 1008/2010.</p>
36A	Predpis OSN č. 122 (Vykuřovacie systémy)	<p>a) Priestor pre cestujúcich musí byť vybavený vykurovacím systémom.</p> <p>b) Spaľovacie vykurovacie zariadenia a ich montáž musia byť v súlade s prílohou 7 k predpisu OSN č. 122. Okrem toho musia spaľovacie vykurovacie zariadenia LPG a vykurovacie systémy LPG spĺňať požiadavky uvedené v prílohe 8 k predpisu OSN č. 122.</p> <p>c) Ďalšie systémy vykurovania, ktoré sú dodatočne namontované, musia spĺňať požiadavky predpisu OSN č. 122.</p>
37A	Nariadenie (EÚ) č. 1009/2010 (Kryty kolies)	<p>a) Vozidlo musí byť skonštruované tak, aby chránilo ostatných účastníkov cestnej premávky proti odhadzovaniu kamenia, blata, ľadu, snehu a vody a aby znižovalo nebezpečenstvo pri styku s pohybujúcimi sa kolesami.</p> <p>b) Technická služba môže skontrolovať súlad s technickými požiadavkami stanovenými v prílohe II k nariadeniu (EÚ) č. 1009/2010.</p> <p>c) Oddiel 3 prílohy I k uvedenému nariadeniu sa neuplatňuje.</p>
38A	Predpis OSN č. 25 (Opierky hlavy)	Požiadavky predpisu OSN č. 25 sa neuplatňujú.
44A	Nariadenie (EÚ) č. 1230/2012 (Hmotnosti a rozmery)	<p>a) Požiadavky v bode 1 časti A prílohy I k nariadeniu (EÚ) č. 1230/2012 musia byť splnené.</p> <p>b) Na účely bodu a) sa zohľadňujú tieto hmotnosti:</p> <ul style="list-style-type: none"> — hmotnosť v prevádzkovom stave definovaná v bode 4 článku 2 nariadenia (EÚ) č. 1230/2012 nameraná technickou službou a — celkové hmotnosti uvedené buď výrobcom vozidla, alebo zobrazené na štítku výrobcu vrátane nálepiek alebo informácií dostupných v príručke majiteľa. Tieto hmotnosti sa považujú za najväčšie technicky prípustné hmotnosti. <p>c) V súvislosti s najväčšími prípustnými rozmermi sa nepovoľujú žiadne výnimky.</p>

Bod	Odkaz na regulačný akt	Alternatívne požiadavky
45A	Predpis OSN č. 43 (Bezpečnostné zasklenie)	<p>Komponenty</p> <p>a) Zasklenie musí byť vyrobené buď z tvrdeného alebo vrstveného bezpečnostného skla.</p> <p>b) Montáž plastového zasklenia sa povolí len na miestach za stĺpikom „B“.</p> <p>c) Nevyžaduje sa, aby bolo zasklenie schválené podľa predpisu OSN č. 43.</p> <p>Montáž</p> <p>a) Uplatňujú sa montážne požiadavky uvedené v prílohe 21 k predpisu OSN č. 43.</p> <p>b) Na čelnom skle a zasklení pred stĺpikom B sa nepovoľujú farebné fólie, ktoré by mohli znížiť priepustnosť obyčajného svetla pod požadované minimum.</p>
46	Smernica 92/23/EHS (Pneumatiky)	<p>Komponenty</p> <p>Pneumatiky musia byť označené značkou typového schválenia „ES“ vrátane symbolu „s“ (pre hluk).</p> <p>Montáž</p> <p>a) Rozmery, index nosnosti a kategória rýchlosti pneumatík musia byť v súlade s požiadavkami prílohy IV k smernici 92/23/EHS.</p> <p>b) Symbol kategórie rýchlosti pneumatík musí byť kompatibilný s najvyššou konštrukčnou rýchlosťou vozidla.</p> <p>Táto požiadavka platí bez ohľadu na prítomnosť obmedzovača rýchlosti.</p> <p>c) Výrobca vozidla uvedie maximálnu rýchlosť vozidla. Technická služba však môže stanoviť najvyššiu konštrukčnú rýchlosť vozidla na základe maximálneho výkonu motora, maximálneho počtu otáčok za minútu a údajov o kinematickom reťazi.</p>
50A	Predpis OSN č. 55 (Spojovacie zariadenia)	<p>Samostatné technické jednotky</p> <p>a) Spojovacie zariadenia OEM určené na ťahanie prípojného vozidla, ktorého najväčšia hmotnosť nepresahuje 1 500 kg, nemusia byť typovo schválené podľa predpisu OSN č. 55.</p> <p>Spojovacie zariadenie sa považuje za vybavenie OEM, ak je opísané v príručke majiteľa alebo podobnom sprievodnom dokumente, ktorý kupujúcemu poskytol výrobca vozidla.</p> <p>V prípade, že toto spojovacie zariadenie bolo schválené s vozidlom, do osvedčenia o schválení je potrebné zahrnúť primeraný text, v ktorom sa uvedie, že vlastník je zodpovedný za zabezpečenie kompatibility so spojovacím zariadením namontovaným na prípojnom vozidle.</p> <p>b) Spojovacie zariadenia odlišné od zariadení uvedených v písmene a) a spojovacie zariadenia, ktoré sú dodatočne namontované, musia byť typovo schválené v súlade s predpisom OSN č. 55.</p> <p>Montáž na vozidle</p> <p>Technická služba skontroluje, či je montáž spojovacích zariadení v súlade s bodom 6 predpisu OSN č. 55.</p>
53A	Predpis OSN č. 94 (Čelný náraz) (e)	<p>a) Žiadateľ predloží vyhlásenie od výrobcu, v ktorom sa uvádza, že konkrétne vozidlo, ktorého VIN je potrebné uviesť, je v súlade s aspoň jedným z týchto predpisov:</p> <ul style="list-style-type: none"> — predpis OSN č. 94, — FMVSS č. 208 (Ochrana cestujúcich pri náraze), — článok 18 JSRRV.

Bod	Odkaz na regulačný akt	Alternatívne požiadavky
		<p>b) Skúška v súlade s bodom 5 predpisu OSN č. 94 sa môže na žiadosť žiadateľa vykonať na sériovom vozidle.</p> <p>Skúšku vykonáva technická služba, ktorá bola poverená jej vykonaním. Táto technická služba žiadateľovi vydá podrobný protokol.</p>
54A	Predpis OSN č. 95 (Bočný náraz)	<p>a) Žiadateľ predloží vyhlásenie od výrobcu, v ktorom sa uvádza, že konkrétne vozidlo, ktorého VIN je potrebné uviesť, je v súlade s aspoň jedným z týchto predpisov:</p> <ul style="list-style-type: none"> — predpis OSN č. 95, — FMVSS č. 214 (Ochrana pri bočnom náraze), — článok 18 JSRRV. <p>b) Skúška v súlade s bodom 5 predpisu OSN č. 95 sa môže na žiadosť žiadateľa vykonať na sériovom vozidle.</p> <p>Skúšku vykonáva technická služba, ktorá bola poverená jej vykonaním. Táto technická služba žiadateľovi vydá podrobný protokol.</p>
58	Nariadenie (ES) č. 78/2009 (Ochrana chodcov)	<p>Systém podpory brzdenia</p> <p>Vozidlá sú vybavené elektronickým protiblokovacím brzdovým systémom, ktorý pôsobí na všetky kolesá.</p> <p>Ochrana chodcov</p> <p>Uplatňujú sa ustanovenia nariadenia (ES) č. 78/2009.</p> <p>Systémy čelnej ochrany</p> <p>Systémy čelnej ochrany namontované na vozidle musia byť typovo schválené v súlade s nariadením (ES) č. 78/2009 a ich montáž musí spĺňať požiadavky stanovené v bode 6 prílohy I k uvedenému nariadeniu.</p>
59	Smernica 2005/64/ES (Recyklovateľnosť)	Požiadavky uvedenej smernice sa neuplatňujú.
61	Smernica 2006/40/ES (Klimatizácia)	Požiadavky uvedenej smernice sa uplatňujú.
72	Nariadenie (EÚ) 2015/758 (Systém eCall)	Požiadavky uvedeného nariadenia sa neuplatňujú.

(¹) Smernica Rady 70/157/EHS zo 6. februára 1970 o aproximácii právnych predpisov členských štátov o prípustnej hladine hluku a o výfukových systémoch motorových vozidiel (Ú. v. ES L 42, 23.2.1970, s. 16).

Časť II: Vozidlá patriace do kategórie N₁

Bod	Odkaz na regulačný akt	Alternatívne požiadavky
2A	Nariadenie (ES) č. 715/2007 (Emisie (Euro 5 a Euro 6) z ľahkých vozidiel/prístup k informáciám)	<p>Emisie výfukových plynov</p> <p>a) Skúška typu 1 sa vykoná v súlade s prílohou III k nariadeniu (ES) č. 692/2008 pomocou faktorov zhoršenia stanovených v bode 1.4 prílohy VII k uvedenému nariadeniu. Emisné limity, ktoré sa majú uplatňovať, sú stanovené v tabuľke 1 a tabuľke 2 prílohy I k nariadeniu (ES) č. 715/2007.</p> <p>b) Nevyžaduje sa, aby malo vozidlo najazdených 3 000 km, ako sa uvádza v bode 3.1.1 prílohy 4 k predpisu OSN č. 83.</p> <p>c) Typ paliva, ktoré sa použije na skúšanie, je referenčné palivo, ako sa požaduje v prílohe IX k nariadeniu (ES) č. 692/2008.</p>

Bod	Odkaz na regulačný akt	Alternatívne požiadavky
		<p>d) Dynamometer sa nastaví v súlade s technickými požiadavkami uvedenými v bode 3.2 prílohy 4 k predpisu OSN č. 83.</p> <p>e) Skúška uvedená v písmene a) sa nevykoná, ak možno preukázať, že vozidlo spĺňa predpisy kalifornského kódexu uvedené v bode 2 prílohy I k nariadeniu (ES) č. 692/2008.</p> <p>Emisie z odparovania</p> <p>Pri motoroch na benzínový pohon sa vyžaduje systém regulácie emisií z odparovania (napr. nádoba s aktívnym uhlím).</p> <p>Emisie z kľukovej skrine</p> <p>Vyžaduje sa prítomnosť zariadenia na recykláciu plynov z kľukovej skrine.</p> <p>Palubný diagnostický systém (OBD)</p> <p>Vozidlo je vybavené systémom OBD.</p> <p>Rozhranie systému OBD musí byť schopné komunikácie s bežnými diagnostickými nástrojmi používanými na vykonávanie pravidelných technických kontrol.</p> <p>Opacita dymu</p> <p>a) Vozidlá vybavené naftovým motorom sa skúšajú v súlade so skúšobnými metódami uvedenými v dodatku 2 k prílohe IV k nariadeniu (ES) č. 692/2008.</p> <p>b) Korigovaná hodnota koeficientu absorpcie sa pripevní na dobre viditeľnom a ľahko prístupnom mieste.</p> <p>Emisie CO₂ a spotreba paliva</p> <p>a) Vykonáva sa skúška v súlade s prílohou XII k nariadeniu (ES) č. 692/2008.</p> <p>b) Nevyžaduje sa, aby malo vozidlo najazdených 3 000 km, ako sa uvádza v bode 3.1.1 prílohy 4 k predpisu OSN č. 83.</p> <p>c) Ak vozidlo spĺňa predpisy kalifornského kódexu uvedené v bode 2.1.1 prílohy I k nariadeniu Komisie (ES) č. 692/2008, a preto nie je potrebné vykonať skúšku emisií výfukových plynov, členské štáty vypočítajú emisie CO₂ a spotrebu paliva pomocou vzorca uvedeného vo vysvetlivkách ^(b) a ^(c).</p> <p>Prístup k informáciám</p> <p>Ustanovenia týkajúce sa prístupu k informáciám sa neuplatňujú.</p> <p>Meranie výkonu</p> <p>a) Žiadateľ predloží vyhlásenie výrobcu, v ktorom sa uvádza maximálny výkon motora v kW, ako aj príslušný režim v otáčkach za minútu.</p> <p>b) Prípadne môže žiadateľ predložiť krivku výkonu motora poskytujúcu tie isté informácie.</p>
3A	Predpis OSN č. 34 (Palivové nádrže – zadné ochranné zariadenia)	<p>Palivové nádrže</p> <p>a) Palivové nádrže musia byť v súlade s bodom 5 predpisu OSN č. 34 s výnimkou bodov 5.1, 5.2 a 5.12. Musia byť v súlade najmä s bodmi 5.9 a 5.9.1, nie je však potrebné vykonať žiadnu skúšku odkvapkávania.</p> <p>b) Nádrže na LPG alebo CNG sa typovo schvaľujú v súlade so sériou zmien 01 predpisu OSN č. 67 alebo s predpisom OSN č. 110 ^(e).</p>

Bod	Odkaz na regulačný akt	Alternatívne požiadavky
		<p>Špecifické ustanovenia pre palivové nádrže vyrobené z plastu</p> <p>Žiadateľ predloží vyhlásenie od výrobcu, v ktorom sa uvádza, že palivová nádrž konkrétneho vozidla, ktorého VIN je potrebné uviesť, je v súlade s aspoň jedným z týchto predpisov:</p> <ul style="list-style-type: none"> — FMVSS č. 301 (Integrita palivového systému), — príloha 5 k predpisu OSN č. 34. <p>Zadné ochranné zariadenie</p> <p>a) Zadná časť vozidla musí byť vyrobená v súlade s bodmi 8 a 9 predpisu OSN č. 34.</p>
4A	Nariadenie (EÚ) č. 1003/2010 (Miesto pre zadnú tabuľku s evidenčným číslom)	Miesto, sklon, uhly viditeľnosti a umiestnenie tabuľky s evidenčným číslom musia byť v súlade s nariadením (EÚ) č. 1003/2010.
5A	Predpis OSN č. 79 (Námaha vynaložená na riadenie)	<p>Mechanické systémy</p> <p>a) Mechanizmus riadenia musí byť konštruovaný tak, aby dochádzalo k samocentrovaniu. Na kontrolu dodržiavania tohto ustanovenia sa vykoná skúška v súlade s bodmi 6.1.2 a 6.2.1 predpisu OSN č. 79.</p> <p>b) Zlyhanie mechanizmu posilňovača riadenia nesmie viesť k úplnej strate kontroly nad vozidlom.</p> <p>Komplexný elektronický systém riadenia vozidla (zariadenia elektronického ovládania)</p> <p>Komplexný elektronický systém riadenia sa povolí, len ak je v súlade s prílohou 6 k predpisu OSN č. 79.</p>
6A	Predpis OSN č. 11 (Zámky a závesy dverí)	Súlad s bodom 6.1.5.4 predpisu OSN č. 11.
7A	Predpis OSN č. 28 (Zvukové signály)	<p>Komponenty</p> <p>Zvukové výstražné zariadenia nemusia byť typovo schválené v súlade s predpisom OSN č. 28. V súlade s požiadavkami bodu 6.1.1 predpisu OSN č. 28 však musia vydávať trvalý zvuk.</p> <p>Montáž na vozidle</p> <p>a) Vykonáva sa skúška v súlade s bodom 6.2 predpisu OSN č. 28.</p> <p>b) Maximálna úroveň akustického tlaku musí byť v súlade s bodom 6.2.7.</p>
8A	Predpis OSN č. 46 (Zariadenia pre nepriamy výhľad)	<p>Komponenty</p> <p>a) Vozidlo musí byť vybavené spätnými zrkadlami stanovenými v bode 15.2 predpisu OSN č. 46.</p> <p>b) Nemusia byť typovo schválené v súlade s predpisom OSN č. 46.</p> <p>c) Polomery zakrivenia zrkadiel nesmú spôsobovať značné skreslenie obrazu. Polomery zakrivenia sa skontrolujú podľa uváženia technickej služby v súlade so spôsobom uvedeným v dodatku 1 k prílohe 7 k predpisu OSN č. 46. Polomery zakrivenia nesmú byť menšie ako polomery uvedené v bode 6.1.2.2.4. predpisu OSN č. 46.</p> <p>Montáž na vozidle</p> <p>Vykonáva sa meranie s cieľom zabezpečiť súlad výhľadu s bodom 15.2.4 predpisu OSN č. 46.</p>

Bod	Odkaz na regulačný akt	Alternatívne požiadavky
9B	Predpis OSN č. 13-H (Brzdzenie)	<p>Všeobecné ustanovenia</p> <p>a) Skúška sa vykonáva v súlade s bodom 5 predpisu OSN č. 13-H.</p> <p>b) Vozidlá musia byť vybavené elektronickým protiblokovacím brzdovým systémom, ktorý pôsobí na všetky kolesá.</p> <p>c) Výkony brzdového systému musia byť v súlade s prílohou III k predpisu OSN č. 13-H.</p> <p>d) Na tento účel je potrebné vykonať skúšky na dráhe, ktorej povrch je veľmi príľnavý. Skúšanie parkovacej brzdy sa vykonáva na 18 % sklone (nahor a nadol). Vykonávajú sa len skúšky uvedené v rámci položiek „prevádzková brzda“ a „parkovacia brzda“. Vozidlo je v každom prípade plne zaťažené.</p> <p>e) Skúška na ceste uvedená v písmene c) sa nevykonáva, ak žiadateľ môže predložiť vyhlásenie od výrobcu, v ktorom sa uvádza, že vozidlo je buď v súlade s predpisom OSN č. 13-H vrátane doplnku 5, alebo s FMVSS č. 135.</p> <p>Prevádzková brzda</p> <p>a) Vykonáva sa skúška „typu 0“ predpísaná v bodoch 1.4.2 a 1.4.3 prílohy 3 k predpisu OSN č. 13-H.</p> <p>b) Okrem toho sa vykonáva skúška „typu 1“ uvedená v bode 1.5 prílohy 3 k predpisu OSN č. 13-H.</p> <p>Parkovacia brzda</p> <p>Vykonáva sa skúška v súlade s bodom 2.3 prílohy 3 k predpisu OSN č. 13-H.</p>
10A	Predpis OSN č. 10 [Rádiové rušenie (elektromagnetická kompatibilita)]	<p>Komponenty</p> <p>a) Elektrické/elektronické podzostavy nemusia byť typovo schválené v súlade s predpisom OSN č. 10.</p> <p>b) Dodatočne namontované elektrické/elektronické zariadenia však musia byť v súlade s predpisom OSN č. 10.</p> <p>Vyžarované elektromagnetické žiarenie</p> <p>Žiadateľ predloží vyhlásenie od výrobcu, v ktorom sa uvádza, že vozidlo je v súlade s predpisom OSN č. 10 alebo s nasledujúcimi alternatívnymi normami:</p> <p>— širokopásmové elektromagnetické žiarenie: CISPR 12 alebo SAE J551-2,</p> <p>— úzkopásmové elektromagnetické žiarenie: CISPR 12 (mimo vozidla) alebo 25 (vnútri vozidla) alebo SAE J551-4 a SAE J1113-41.</p> <p>Skúšky odolnosti</p> <p>Skúšky odolnosti sa nemusia vykonávať.</p>
13B	Predpis OSN č. 116 (Zariadenie proti krádeži a imobilizér)	<p>a) S cieľom zabrániť nepovolenému používaniu je vozidlo vybavené uzamykacím zariadením definovaným v bode 5.1.2 predpisu OSN č. 116.</p> <p>b) Ak je namontovaný imobilizér, musí spĺňať požiadavky bodu 8.1.1 predpisu OSN č. 116.</p>

Bod	Odkaz na regulačný akt	Alternatívne požiadavky
14A	Predpis OSN č. 12 (Ochrana vodiča proti mechanizmu riadenia)	<p>a) Žiadateľ predloží vyhlásenie od výrobcu, v ktorom sa uvádza, že konkrétne vozidlo, ktorého VIN je potrebné uviesť, spĺňa minimálne jednu z týchto noriem:</p> <ul style="list-style-type: none"> — predpis OSN č. 12, — FMVSS č. 203 (Ochrana vodiča pri náraze na ovládanie mechanizmu riadenia) vrátane FMVSS č. 204 (Posun ovládania mechanizmu riadenia dozadu), — článok 11 JSRRV. <p>b) Skúška v súlade s prílohou 3 k predpisu OSN č. 12 sa môže na žiadosť žiadateľa vykonať na sériovom vozidle. Skúšku vykonáva technická služba, ktorá bola poverená jej vykonaním. Táto technická služba žiadateľovi vydá podrobný protokol.</p>
15A	Predpis OSN č. 17 (Pevnosť sedadiel – Opiery hlavy)	<p>Sedadlá, ukotvenia sedadiel a nastavovacie systémy</p> <p>Sedadlá a ich systémy nastavenia musia byť v súlade s bodom 5.3 predpisu OSN č. 17.</p> <p>Opiery hlavy</p> <p>a) Opiery hlavy musia spĺňať požiadavky bodu 5 predpisu OSN č. 17 a prílohy 4 k predpisu OSN č. 17.</p> <p>b) Vykonávajú sa len skúšky uvedené v bodoch 5.12, 6.5, 6.6 a 6.7 predpisu OSN č. 17.</p>
17A	Predpis OSN č. 39 (Rýchlomer – spätný chod)	<p>Rýchlomerné zariadenie</p> <p>a) Číselník musí byť v súlade s bodmi 5.1 až 5.1.4 predpisu OSN č. 39.</p> <p>b) Ak má technická služba oprávnený dôvod domnievať sa, že rýchlomer nie je kalibrovaný s dostatočnou presnosťou, môže požiadať o vykonanie skúšok predpísaných v bode 5.2 predpisu OSN č. 39.</p> <p>Spätný chod</p> <p>Prevodový mechanizmus musí zahŕňať spätný chod.</p>
18A	Nariadenie (EÚ) č. 19/2011 (Povinné štítky)	<p>VIN</p> <p>a) Vozidlo musí byť vybavené číslom VIN, ktoré sa skladá minimálne z ôsmich a maximálne zo 17 znakov. VIN, ktoré sa skladá zo 17 znakov, musí spĺňať požiadavky stanovené v medzinárodných normách ISO 3779:1983 a 3780:1983.</p> <p>b) VIN musí byť umiestnené v dobre viditeľnej a ľahko prístupnej polohe takým spôsobom, aby sa nemohlo zmazať ani poškodiť.</p> <p>c) Ak nie je na podvozku alebo karosérii vyrazené žiadne VIN, členský štát môže pri uplatňovaní vnútroštátneho práva požiadať o jeho dodatočné umiestnenie. V takomto prípade vykonáva príslušný orgán tohto členského štátu nad touto operáciou dohľad.</p> <p>Povinný štítok</p> <p>Vozidlo musí byť vybavené identifikačným štítkom pripevneným výrobcom vozidla. Po udelení schválenia sa nepožaduje žiadny doplnkový štítok.</p>
19A	Predpis OSN č. 14 (Kotvové úchytky bezpečnostných pásov)	<p>Žiadateľ predloží vyhlásenie od výrobcu, v ktorom sa uvádza, že konkrétne vozidlo, ktorého VIN je potrebné uviesť, je v súlade s aspoň jedným z týchto predpisov:</p> <ul style="list-style-type: none"> — predpis OSN č. 14,

Bod	Odkaz na regulačný akt	Alternatívne požiadavky
		<ul style="list-style-type: none"> — FMVSS č. 210 (Kotvové úchytky zostavy bezpečnostných pásov), — článok 22-3 JSRRV.
20A	Predpis OSN č. 48 (Montáž zariadení na osvetlenie a svetelnú signalizáciu)	<ul style="list-style-type: none"> a) Montáž osvetlenia musí spĺňať základné požiadavky série zmien 03 predpisu OSN č. 48 s výnimkou požiadaviek uvedených v prílohe 5 a 6 k predpisu OSN č. 48. b) Nepovoľuje sa žiadna výnimka, pokiaľ ide o počet, základné konštrukčné vlastnosti, elektrické spojenia a farbu svetla vyžarovaného alebo odrazeného svetelnými a signalizačnými zariadeniami uvedenými v bodoch 21 až 26 a v bodoch 28 až 30. c) Svetelné a signalizačné zariadenia, ktoré musia byť dodatočne namontované na účely splnenia požiadaviek písmena a), musia byť označené značkou typového schválenia „EÚ“. d) Svietidlá vybavené svetelným zdrojom s plynovou výbojkou sú povolené len spolu s montážou čistiaceho zariadenia svetlometov a v prípade potreby automatického zariadenia, ktoré umožňuje meniť sklon svetlometov. e) Stretávacie svetlomety sa prispôbujú smeru cestnej premávky platnému v krajine, v ktorej bolo vozidlu udelené schválenie.
21A	Predpis OSN č. 3 (Odrazové sklá)	V prípade potreby sa k zadným odrazovým sklám pridajú dve ďalšie odrazové sklá so značkou schválenia „ES“, pričom sa umiestnia v súlade s predpisom OSN č. 48.
22A	Predpisy OSN č. 7, č. 87 a č. 91 (Doplňkové obrysové, predné (bočné) obrysové, zadné (bočné) obrysové, brzďové svietidlá, bočné obrysové svietidlá, denné svietidlá)	Požiadavky stanovené v predpisoch OSN č. 7, č. 87 a č. 91 sa neuplatňujú. Správne fungovanie svietidiel však skontroluje technická služba.
23A	Predpis OSN č. 6 (Smerové svietidlá)	Požiadavky stanovené v predpise OSN č. 6 sa neuplatňujú. Správne fungovanie svietidiel však skontroluje technická služba.
24A	Predpis OSN č. 4 (Svietidlo na osvetlenie zadnej tabuľky s evidenčným číslom)	Požiadavky stanovené v predpise OSN č. 4 sa neuplatňujú. Správne fungovanie svietidiel však skontroluje technická služba.
25C, 25E, 25F	Predpisy OSN č. 98, č. 112 a č. 123 (Svetlomety (vrátane žiaroviek))	<ul style="list-style-type: none"> a) Osvetlenie vytvorené stretávacím svetlom svetlometov namontovaných na vozidle sa kontroluje podľa ustanovení bodu 6 predpisu OSN č. 112 o svetlometoch vyžarujúcich asymetrické stretávacie svetlo. Na tento účel sa môžu uplatniť tolerancie uvedené v prílohe 5 k tomuto predpisu. b) Rovnaká požiadavka sa uplatňuje na stretávacie svetlá svetlometov, na ktoré sa vzťahuje predpis OSN č. 98 alebo č. 123.
26A	Predpis OSN č. 19 (Predné hmlové svietidlá)	Požiadavky predpisu OSN č. 19 sa neuplatňujú. Správne fungovanie svietidiel, ak sú namontované, však skontroluje technická služba.
27A	Nariadenie (EÚ) č. 1005/2010 (Vlečné háky)	Ustanovenia nariadenia (EÚ) č. 1005/2010 sa neuplatňujú.
28A	Predpis OSN č. 38 (Zadné hmlové svietidlá)	Požiadavky predpisu OSN č. 38 sa neuplatňujú. Správne fungovanie svietidiel však skontroluje technická služba.

Bod	Odkaz na regulačný akt	Alternatívne požiadavky
29A	Predpis OSN č. 23 (Spätné svetidlá)	Požiadavky predpisu OSN č. 23 sa neuplatňujú. Správne fungovanie svetidiel, ak sú namontované, však skontroluje technická služba.
30A	Predpis OSN č. 77 (Parkovacie svetidlá)	Požiadavky predpisu OSN č. 77 sa neuplatňujú. Správne fungovanie svetidiel, ak sú namontované, však skontroluje technická služba.
31A	Predpis OSN č. 16 (Bezpečnostné pásy a zadržiavacie systémy)	Komponenty a) Pokiaľ ide o bezpečnostné pásy, nevyžaduje sa, aby boli typovo schválené v súlade s predpisom OSN č. 16. b) Každý bezpečnostný pás však musí byť vybavený identifikačným štítkom. c) Údaje na štítku musia byť v súlade s rozhodnutím o kotvových úchytkách bezpečnostných pásov (bod 19). Požiadavky na montáž a) Vozidlo musí byť vybavené bezpečnostnými pásmi v súlade s požiadavkami uvedenými v prílohe XVI k predpisu OSN č. 16. b) Ak musí byť v súlade s písmenom a) dodatočne namontovaný určitý počet bezpečnostných pásov, musia byť typovo schválené v súlade s predpisom OSN č. 16.
33A	Predpis OSN č. 121 (Identifikácia ovládačov, oznamovačov a indikátorov)	a) Symboly vrátane farby príslušných oznamovačov, ktorých prítomnosť je povinná podľa predpisu OSN č. 121, musia byť v súlade s uvedeným predpisom OSN. b) V prípade, že to tak nie je, technická služba overí, či symboly, oznamovače a indikátory na vozidle poskytujú vodičovi zrozumiteľné informácie o fungovaní daných ovládačov.
34A	Nariadenie (EÚ) č. 672/2010 (Odmrazovanie/odhmlievanie)	Vozidlo musí byť vybavené primeraným zariadením na odmrázovanie a odhmlievanie čelného skla.
35A	Nariadenie (EÚ) č. 1008/2010 (Ostrekovanie/stieranie)	Vozidlo musí byť vybavené primeraným zariadením na ostrekovanie a stieranie čelného skla.
36A	Predpis OSN č. 122 (Systémy vykurovania)	a) Priestor pre cestujúcich musí byť vybavený vykurovacím systémom. b) Spaľovacie vykurovacie zariadenia a ich montáž musia byť v súlade s prílohou 7 k predpisu OSN č. 122. Okrem toho musia spaľovacie vykurovacie zariadenia LPG a vykurovacie systémy LPG spĺňať požiadavky uvedené v prílohe 8 k predpisu OSN č. 122. c) Ďalšie systémy vykurovania, ktoré sú dodatočne namontované, musia spĺňať požiadavky predpisu OSN č. 122.
41A	Nariadenie (ES) č. 595/2009 Emisie (Euro VI) z ťažkých úžitkových vozidiel – OBD	Emisie výfukových plynov a) Vykonáva sa skúška v súlade s prílohou III k nariadeniu Komisie (EÚ) č. 582/2011 ⁽¹⁾ pomocou faktorov zhoršenia stanovených v bode 3.6.1 prílohy VI k nariadeniu (EÚ) č. 582/2011. b) Limity, ktoré sa majú uplatňovať, sú stanovené v tabuľke v prílohe I k nariadeniu (ES) č. 595/2009.

⁽¹⁾ Nariadenie Komisie (EÚ) č. 582/2011 z 25. mája 2011, ktorým sa vykonáva, mení a dopĺňa nariadenie Európskeho parlamentu a Rady (ES) č. 595/2009 vzhľadom na emisie z ťažkých úžitkových vozidiel (Euro VI) a ktorým sa menia a dopĺňajú prílohy I a III k smernici Európskeho parlamentu a Rady 2007/46/ES (Ú. v. EÚ L 167, 25.6.2011, s. 1).

Bod	Odkaz na regulačný akt	Alternatívne požiadavky
		<p>c) Typ paliva, ktoré sa použije na skúšanie, je referenčné palivo, ako sa požaduje v prílohe IX k nariadeniu (EÚ) č. 582/2011.</p> <p>Emisie CO₂</p> <p>Emisie CO₂ a spotreba paliva sa stanovujú v súlade s prílohou VIII k nariadeniu (EÚ) č. 582/2011.</p> <p>Palubný diagnostický systém (OBD)</p> <p>a) Vozidlo je vybavené systémom OBD.</p> <p>b) Rozhranie systému OBD musí byť schopné komunikácie s externým snímacím nástrojom OBD opísaným v prílohe X k nariadeniu (EÚ) č. 582/2011.</p> <p>Požiadavky na zabezpečenie správneho uplatňovania opatrení na reguláciu NO_x</p> <p>Vozidlo musí byť vybavené systémom na zabezpečenie správneho uplatňovania opatrení na reguláciu NO_x v súlade s prílohou XIII k nariadeniu (EÚ) č. 582/2011.</p> <p>Meranie výkonu</p> <p>a) Žiadateľ predloží vyhlásenie výrobcu, v ktorom sa uvádza maximálny výkon motora v kW, ako aj príslušný režim.</p> <p>b) Prípadne môže žiadateľ predložiť krivku výkonu motora poskytujúcu tie isté informácie.</p>
45A	Predpis OSN č. 43	<p>Komponenty</p> <p>a) Zasklenie musí byť vyrobené buď z tvrdeného alebo vrstveného bezpečnostného skla.</p> <p>b) Montáž plastového zasklenia sa povolí len na miestach za stĺpikom „B“.</p> <p>c) Nevyžaduje sa, aby bolo zasklenie schválené podľa predpisu OSN č. 43.</p> <p>Montáž</p> <p>a) Uplatňujú sa montážne požiadavky uvedené v prílohe 21 k predpisu OSN č. 43.</p> <p>b) Na čelnom skle a zasklení pred stĺpikom B sa nepovoľujú farebné fólie, ktoré znižujú priepustnosť obyčajného svetla pod požadované minimum.</p>
46A	Nariadenie Komisie (EÚ) 458/2011 (Montáž pneumatík)	<p>Montáž</p> <p>a) Rozmery, index nosnosti a kategória rýchlosti pneumatík musia byť v súlade s požiadavkami nariadenia Komisie (EÚ) č. 458/2011.</p> <p>b) Symbol kategórie rýchlosti pneumatík musí byť kompatibilný s najvyššou konštrukčnou rýchlosťou vozidla.</p> <p>c) Táto požiadavka platí bez ohľadu na prítomnosť obmedzovača rýchlosti.</p> <p>d) Výrobca vozidla uvedie maximálnu rýchlosť vozidla. Technická služba však môže stanoviť najvyššiu konštrukčnú rýchlosť vozidla na základe maximálneho výkonu motora, maximálneho počtu otáčok za minútu a údajov o kinematickom reťazci.</p>
46B	Predpis OSN č. 30 (Pneumatiky kategórie C ₁)	<p>Komponenty</p> <p>Pneumatiky musia byť označené značkou typového schválenia.</p>
46D	Predpis OSN č. 117 (Emisie hluku valenia pneumatík, ich adhézia na mokrom povrchu a valivý odpor)	<p>Komponenty</p> <p>Pneumatiky musia byť označené značkou typového schválenia.</p>

Bod	Odkaz na regulačný akt	Alternatívne požiadavky
46E	Nariadenie (ES) č. 661/2009 Predpis OSN č. 64 (Náhradné pneumatiky na dočasné použitie, pneumatiky na núdzový dojazd, emisie hluku valenia pneumatík, ich adhézia na mokrom povrchu a valivý odpor)	Komponenty Pneumatiky musia byť označené značkou typového schválenia. Nevyžaduje sa montáž TPMS.
48A	Nariadenie (EÚ) č. 1230/2012 (Hmotnosti a rozmery)	a) Musia byť splnené požiadavky časti A prílohy I k nariadeniu (EÚ) č. 1230/2012. Požiadavky stanovené v časti A bode 5 prílohy I však nemusia byť splnené. b) Na účely písmena a) sa zohľadňujú tieto hmotnosti: — hmotnosť v prevádzkovom stave definovaná v článku 2 bode 4 nariadenia (EÚ) č. 1230/2012 nameraná technickou službou a — najväčšie celkové hmotnosti uvedené buď výrobcom vozidla, alebo zobrazené na štítku výrobcu vrátane nálepiek alebo informácií dostupných v príručke majiteľa. Tieto hmotnosti sa považujú za najväčšie technicky prípustné hmotnosti. c) Technické zmeny, ktoré vykonal žiadateľ s cieľom znížiť najväčšiu technicky prípustnú hmotnosť vozidla na 3,5 tony alebo menej tak, aby vozidlu mohlo byť udelené schválenie jednotlivého vozidla, sa nepovoľujú. d) V súvislosti s najväčšími prípustnými rozmermi sa nepovoľujú žiadne výnimky.
49A	Predpis OSN č. 61 (Vonkajšie výčnelky kabín)	a) Musia byť splnené všeobecné požiadavky uvedené v bode 5 predpisu OSN č. 17. b) Podľa uváženia technickej služby musia byť splnené požiadavky uvedené v bodoch 6.1, 6.5, 6.6, 6.7, 6.8 a 6.11 predpisu OSN č. 17.
50A	Predpis OSN č. 55 (Spojovacie zariadenia)	Samostatné technické jednotky a) Spojovacie zariadenia OEM určené na ťahanie prípojného vozidla, ktorého najväčšia hmotnosť nepresahuje 1 500 kg, nemusia byť typovo schválené podľa predpisu OSN č. 55. b) Spojovacie zariadenie sa považuje za vybavenie OEM, ak je opísané v príručke majiteľa alebo v podobnom sprievodnom dokumente, ktorý kupujúcemu poskytol výrobca vozidla. c) V prípade, že toto spojovacie zariadenie bolo schválené s vozidlom, do osvedčenia o schválení je potrebné zahrnúť primeraný text, v ktorom sa uvedie, že vlastník je zodpovedný za zabezpečenie kompatibility so spojovacím zariadením namontovaným na prípojnom vozidle. d) Spojovacie zariadenia odlišné od zariadení uvedených v písmene a) a spojovacie zariadenia, ktoré sú dodatočne namontované, musia byť typovo schválené v súlade s predpisom OSN č. 55. Montáž na vozidle Technická služba skontroluje, či je montáž spojovacích zariadení v súlade s bodom 6 predpisu OSN č. 55.
54	Predpis OSN č. 95 (Bočný náraz)	a) Žiadateľ predloží vyhlásenie od výrobcu, v ktorom sa uvádza, že konkrétne vozidlo, ktorého VIN je potrebné uviesť, je v súlade s aspoň jedným z týchto predpisov: — predpis OSN č. 95,

Bod	Odkaz na regulačný akt	Alternatívne požiadavky
		<p>— FMVSS č. 214 (Ochrana pri bočnom náraze),</p> <p>— článok 18 JSRRV.</p> <p>b) Skúška v súlade s bodom 5 predpisu OSN č. 95 sa môže na žiadosť žiadateľa vykonať na sériovom vozidle.</p> <p>c) Skúšku vykonáva technická služba, ktorá bola poverená jej vykonaním. Táto technická služba žiadateľovi vydá podrobný protokol.</p>
56A	Predpis OSN č. 105 Vozidlá určené na prepravu nebezpečného tovaru	Vozidlá určené na prepravu nebezpečného tovaru musia byť v súlade s predpisom OSN č. 105.
58	Nariadenie (ES) č. 78/2009 (Ochrana chodcov)	<p>System podpory brzdenia</p> <p>Vozidlá sú vybavené elektronickým protiblokovacím brzdovým systémom, ktorý pôsobí na všetky kolesá.</p> <p>Ochrana chodcov</p> <p>Požiadavky nariadenia (ES) č. 78/2009 sa do 24. februára 2018 nevzťahujú na vozidlá, ktorých najväčšia hmotnosť nepresahuje 2 500 kg, a do 24. augusta 2019 na vozidlá, ktorých najväčšia hmotnosť presahuje 2 500 kg.</p> <p>Systemy čelnej ochrany</p> <p>Systemy čelnej ochrany namontované na vozidle však musia byť typovo schválené v súlade s nariadením (ES) č. 78/2009 a ich montáž musí spĺňať požiadavky stanovené v bode 6 prílohy I k uvedenému nariadeniu.</p>
59	Smernica 2005/64/ES (Recyklovateľnosť)	Požiadavky uvedenej smernice sa neuplatňujú.
61	Smernica 2006/40/ES (Klimatizácia)	Požiadavky uvedenej smernice sa uplatňujú.
72	Nariadenie (EÚ) 2015/758 (System eCall)	Požiadavky uvedeného nariadenia sa neuplatňujú.

Vysvetlivky k dodatku 2

1. Skratky použité v tomto dodatku:

„OEM“: pôvodné vybavenie dodané výrobcom

„FMVSS“: Federálna norma Ministerstva dopravy USA pre bezpečnosť motorových vozidiel

„JSRRV“: Japonské bezpečnostné predpisy pre cestné vozidlá

„SAE“: Spoločnosť automobilových inžinierov

„CISPR“: Medzinárodný osobitný výbor pre rádiové odrušenie.

2. Poznámky:

a) v prípade potreby sa celková montáž LPG alebo CNG overí podľa predpisov OSN č. 67, č. 110 alebo č. 115;

b) vzorec na výpočet emisií CO₂ je takýto:

Benzínový motor a manuálna prevodovka:

$$\text{CO}_2 = 0,047 m + 0,561 p + 56,621$$

Benzínový motor a automatická prevodovka:

$$\text{CO}_2 = 0,102 m + 0,328 p + 9,481$$

Benzínový motor a hybridný elektrický pohon:

$$\text{CO}_2 = 0,116 m - 57,147$$

Naftový motor a manuálna prevodovka:

$$\text{CO}_2 = 0,108 m - 11,371$$

Naftový motor a automatická prevodovka:

$$\text{CO}_2 = 0,116 m - 6,432$$

kde: CO_2 je kombinovaná hmotnosť emisií CO_2 v g/km, „m“ je hmotnosť vozidla v prevádzkovom stave v kg a „p“ je maximálny výkon motora v kW.

Kombinovaná hmotnosť CO_2 sa vypočíta na jedno desatinné miesto a potom sa zaokrúhli na najbližšie celé číslo týmto spôsobom:

- i) ak je číslica za desatinnou čiarkou nižšia ako 5, celé číslo sa zaokrúhli nadol;
 - ii) ak je číslica za desatinnou čiarkou rovná alebo väčšia ako 5, celé číslo sa zaokrúhli nahor;
- c) vzorec na výpočet spotreby paliva je takýto:

$$\text{CFC} = \text{CO}_2 \times k^{-1}$$

kde: CFC je kombinovaná spotreba paliva v l/100 km, CO_2 je kombinovaná hmotnosť emisií CO_2 v g/km po zaokrúhlení v súlade s pravidlom uvedeným v poznámke 2 písm. b), „k“ je koeficient rovný:

23,81 v prípade benzínového motora;

26,49 v prípade naftového motora.

Kombinovaná spotreba paliva sa vypočíta na dve desatinné miesta a potom sa zaokrúhli takto:

- i) ak je číslica za desatinnou čiarkou nižšia ako 5, celé číslo sa zaokrúhli nadol;
- ii) ak je číslica za desatinnou čiarkou rovná alebo väčšia ako 5, celé číslo sa zaokrúhli nahor.

ČASŤ II

Zoznam predpisov OSN, ktoré sa považujú za alternatívu k smerniciam alebo nariadeniam uvedeným v časti I

Ak sa v tabuľke časti I odkazuje na samostatnú smernicu alebo nariadenie, považuje sa schválenie vydané v rámci nasledujúcich predpisov OSN, ku ktorým Únia pristúpila ako zmluvná strana k Revidovanej dohode z roku 1958 rozhodnutím 97/836/ES alebo následnými rozhodnutiami Rady uvedenými v článku 3 ods. 3 uvedeného rozhodnutia, za rovnocenné k udelenému typovému schváleniu EÚ v rámci príslušnej samostatnej smernice alebo nariadenia.

Akékoľvek ďalšie zmeny predpisov OSN uvedených v nasledujúcej tabuľke ⁽¹⁾ sú tiež považované za rovnocenné typovému schváleniu EÚ, ak podliehajú rozhodnutiu uvedenému v článku 4 ods. 2 rozhodnutia 97/836/ES.

	Predmet	Číslo predpisu OSN	Séria zmien
1A (*)	Prípustná hladina zvuku [nevzťahuje sa na systém zvukovej signalizácie vozidla (ďalej len „AVAS“) a náhradné tlmiče]	51	03
	AVAS	138	00
	Náhradné systémy tlmenia hluku	59	02
9B	Brzdové zariadenia osobných automobilov (časť ESC)	140	00

⁽¹⁾ Následné zmeny sú uvedené v dokumente OSN TRANS/WP.29/343.

	Predmet	Číslo predpisu OSN	Séria zmien
58	Ochrana chodcov (nevzťahuje sa na systém podpory brzdenia)	127 (ochrana chodcov)	00
	Ochrana chodcov (časť systému podpory brzdenia)	13-H (systém podpory brzdenia) alebo 139 (systém podpory brzdenia)	00 (doplnok 9 a ďalej) 00
65	Systém zdokonaleného núdzového brzdenia	131	01
66	Systém výstrahy pred vybočením z jazdného pruhu	130	00

Ak samostatná smernica alebo nariadenie obsahuje požiadavky na montáž, vzťahujú sa aj na komponenty a samostatné technické jednotky schválené v súlade s predpismi OSN.

(*) Číslovanie údajov v tejto tabuľke zodpovedá číslovaníu použitému v tabuľke časti I.

ČASŤ III

Zoznam regulačných aktov, v ktorých sa stanovujú požiadavky na účely typového schválenia EÚ vozidiel na špeciálne účely

Dodatok 1

Obytné automobily, sanitné vozidlá a pohrebné vozidlá

Bod	Predmet	Odkaz na regulačný akt	$M_1 \leq 2\,500\text{ kg} (*)$	$M_1 > 2\,500\text{ kg} (*)$	M_2	M_3
1A	Hladina zvuku	Nariadenie (EÚ) č. 540/2014	H	G + H	G + H	G + H
2	Emisie (Euro 5 a Euro 6) z ľahkých vozidiel/prístup k informáciám	Nariadenie (ES) č. 715/2007	Q ⁽¹⁾	G + Q ⁽¹⁾	G + Q ⁽¹⁾	
3A	Ochrana proti nebezpečenstvu požiaru (nádrže na kvapalné palivo)	Nariadenie (ES) č. 661/2009 Predpis OSN č. 34	F ⁽²⁾	F ⁽²⁾	F ⁽²⁾	F ⁽²⁾
3B	Zadné ochranné zariadenia proti podbehnutiu (RUPD) a ich montáž; zadná ochrana proti podbehnutiu (RUP)	Nariadenie (ES) č. 661/2009 Predpis OSN č. 58	X	X	X	X
4A	Miesto na montáž a upevnenie zadných tabuliek s evidenčným číslom	Nariadenie (ES) č. 661/2009 Nariadenie (EÚ) č. 1003/2010	X	X	X	X
5A	Mechanizmus riadenia	Nariadenie (ES) č. 661/2009 Predpis OSN č. 79	X	G	G	G

Bod	Predmet	Odkaz na regulačný akt	$M_1 \leq 2\,500\text{ kg} (*)$	$M_1 > 2\,500\text{ kg} (*)$	M_2	M_3
6A	Vstup do vozidla a jeho manévrovateľnosť	Nariadenie (ES) č. 661/2009 Nariadenie (EÚ) č. 130/2012	X	X		
6B	Zámky dverí a komponenty upevnenia dverí	Nariadenie (ES) č. 661/2009 Predpis OSN č. 11	B	G + B		
7A	Zvukové výstražné zariadenia a signály	Nariadenie (ES) č. 661/2009 Predpis OSN č. 28	X	X	X	X
8A	Zariadenia pre nepriamy výhľad a ich montáž	Nariadenie (ES) č. 661/2009 Predpis OSN č. 46	X	G	G	G
9A	Brzdové zariadenia vozidiel a prípojných vozidiel	Nariadenie (ES) č. 661/2009 Predpis OSN č. 13			G ^(?)	G ^(?)
9B	Brzdové zariadenia vozidiel a prípojných vozidiel	Nariadenie (ES) č. 661/2009 Predpis OSN č. 13-H	X ⁽⁴⁾	G+A ₁		
10A	Elektromagnetická kompatibilita	Nariadenie (ES) č. 661/2009 Predpis OSN č. 10	X	X	X	X
12A	Vnútorne vybavenie	Nariadenie (ES) č. 661/2009 Predpis OSN č. 21	C	G + C		
13A	Ochrana motorových vozidiel proti neoprávnenému použitiu	Nariadenie (ES) č. 661/2009 Predpis OSN č. 18			G ^(4A)	G ^(4A)
13B	Ochrana motorových vozidiel proti neoprávnenému použitiu	Nariadenie (ES) č. 661/2009 Predpis OSN č. 116	X	G		
14A	Ochrana vodiča pred mechanizmom riadenia v prípade nárazu	Nariadenie (ES) č. 661/2009 Predpis OSN č. 12	X	G		

Bod	Predmet	Odkaz na regulačný akt	$M_1 \leq 2\,500\text{ kg} (*)$	$M_1 > 2\,500\text{ kg} (*)$	M_2	M_3
15A	Sedadlá, ich ukotvenia a opierky hlavy	Nariadenie (ES) č. 661/2009 Predpis OSN č. 17	D	G + D	G + D ^(4B)	G + D ^(4B)
15B	Sedadlá vo veľkých osobných vozidlách	Nariadenie (ES) č. 661/2009 Predpis OSN č. 80			X	X
16A	Vonkajšie výčnelky	Nariadenie (ES) č. 661/2009 Predpis OSN č. 26	X pre kabínu; A + Z pre zvyšok	G pre kabínu; A + Z pre zvyšok		
17A	Vstup do vozidla a jeho manévrovateľnosť	Nariadenie (ES) č. 661/2009 Nariadenie (EÚ) č. 130/2012	X	X	X	X
17B	Rýchlomerné zariadenie vrátane jeho montáže	Nariadenie (ES) č. 661/2009 Predpis OSN č. 39	X	X	X	X
18A	Povinný štítok výrobcu a VIN	Nariadenie (ES) č. 661/2009 Nariadenie (EÚ) č. 19/2011	X	X	X	X
19A	Kotvové úchytky bezpečnostných pásov, systémy kotvových úchytiak Isofix a kotvové úchytky horného popruhu Isofix	Nariadenie (ES) č. 661/2009 Predpis OSN č. 14	D	G+L	G+L	G+L
20A	Montáž zariadení na osvetlenie a svetelnú signalizáciu na vozidlá	Nariadenie (ES) č. 661/2009 Predpis OSN č. 48	A+N	A + G + N pre kabínu; A + N pre zvyšok	A + G + N pre kabínu; A + N pre zvyšok	A + G + N pre kabínu; A + N pre zvyšok
21A	Spätné odrazové zariadenia na motorové vozidlá a ich prípojné vozidlá	Nariadenie (ES) č. 661/2009 Predpis OSN č. 3	X	X	X	X
22A	Predné a zadné obrysové svetidlá, brzdové a doplnkové obrysové svetidlá na motorové vozidlá a ich prípojné vozidlá	Nariadenie (ES) č. 661/2009 Predpis OSN č. 7	X	X	X	X
22B	Denné svetidlá na motorové vozidlá	Nariadenie (ES) č. 661/2009 Predpis OSN č. 87	X	X	X	X

Bod	Predmet	Odkaz na regulačný akt	$M_1 \leq 2\,500\text{ kg (*)}$	$M_1 > 2\,500\text{ kg (*)}$	M_2	M_3
22C	Bočné obrysové svetidlá na motorové vozidlá a ich prípojné vozidlá	Nariadenie (ES) č. 661/2009 Predpis OSN č. 91	X	X	X	X
23A	Smerové svetidlá motorových vozidiel a ich prípojných vozidiel	Nariadenie (ES) č. 661/2009 Predpis OSN č. 6	X	X	X	X
24A	Osvetlenie zadných tabuliek s evidenčným číslom na motorových vozidlách a ich prípojných vozidlách	Nariadenie (ES) č. 661/2009 Predpis OSN č. 4	X	X	X	X
25A	Svetlomety motorových vozidiel z lisovaného skla typu „sealed-beam“ (SB), ktoré vyžarujú európske asymetrické stretávacie svetlo alebo diaľkové svetlo alebo obidve svetlá	Nariadenie (ES) č. 661/2009 Predpis OSN č. 31	X	X	X	X
25B	Žiarovky na používanie v schválených sústavách svetidiel motorových vozidiel a ich prípojných vozidiel	Nariadenie (ES) č. 661/2009 Predpis OSN č. 37	X	X	X	X
25C	Svetlomety motorových vozidiel vybavené svetelnými zdrojmi s plynovými výbojkami	Nariadenie (ES) č. 661/2009 Predpis OSN č. 98	X	X	X	X
25D	Svetelné zdroje s plynovými výbojkami na používanie v schválených sústavách svetidiel s plynovými výbojkami na motorových vozidlách	Nariadenie (ES) č. 661/2009 Predpis OSN č. 99	X	X	X	X
25E	Svetlomety motorových vozidiel, ktoré vyžarujú asymetrické stretávacie alebo diaľkové svetlo alebo obidve svetlá a sú vybavené žiarovkami a/alebo modulmi LED	Nariadenie (ES) č. 661/2009 Predpis OSN č. 112	X	X	X	X

Bod	Predmet	Odkaz na regulačný akt	M ₁ ≤ 2 500 kg (*)	M ₁ > 2 500 kg (*)	M ₂	M ₃
25F	Adaptívne predné osvetľovacie systémy (AFS) na motorové vozidlá	Nariadenie (ES) č. 661/2009 Predpis OSN č. 123	X	X	X	X
26A	Predné hmlové svetidlá motorových vozidiel	Nariadenie (ES) č. 661/2009 Predpis OSN č. 19	X	X	X	X
27A	Vlečné zariadenie	Nariadenie (ES) č. 661/2009 Nariadenie (EÚ) č. 1005/2010	E	E	E	E
28A	Zadné hmlové svetidlá na motorové vozidlá a ich prípojné vozidlá	Nariadenie (ES) č. 661/2009 Predpis OSN č. 38	X	X	X	X
29A	Spätné svetidlá na motorové vozidlá a ich prípojné vozidlá	Nariadenie (ES) č. 661/2009 Predpis OSN č. 23	X	X	X	X
30A	Parkovacie svetidlá na motorové vozidlá	Nariadenie (ES) č. 661/2009 Predpis OSN č. 77	X	X	X	X
31A	Bezpečnostné pásy, zadržiacie systémy, detské zadržiacie systémy a detské zadržiacie systémy Isofix	Nariadenie (ES) č. 661/2009 Predpis OSN č. 16	D	G + M	G + M	G + M
32A	Výhľad vodiča smerom dopredu	Nariadenie (ES) č. 661/2009 Predpis OSN č. 125	X	G		
33A	Umiestnenie a identifikácia ručných ovládačov, oznamovačov a indikátorov	Nariadenie (ES) č. 661/2009 Predpis OSN č. 121	X	X	X	X
34A	Systémy odmravovania a odhmlievania čelného skla	Nariadenie (ES) č. 661/2009 Nariadenie (EÚ) č. 672/2010	X	G ⁽⁵⁾	⁽⁵⁾	⁽⁵⁾

Bod	Predmet	Odkaz na regulačný akt	$M_1 \leq 2\,500\text{ kg (*)}$	$M_1 > 2\,500\text{ kg (*)}$	M_2	M_3
35A	Systémy stierania a ostrekovania čelného skla	Nariadenie (ES) č. 661/2009 Nariadenie (EÚ) č. 1008/2010	X	G (6)	(6)	(6)
36A	Vykurovacie systémy	Nariadenie (ES) č. 661/2009 Predpis OSN č. 122	X	X	X	X
37A	Kryty kolies	Nariadenie (ES) č. 661/2009 Nariadenie (EÚ) č. 1009/2010	X	G		
38A	Opierky hlavy, ktoré sú alebo nie sú zabudované do sedadiel vozidla	Nariadenie (ES) č. 661/2009 Predpis OSN č. 25	D	G + D		
44A	Hmotnosti a rozmery	Nariadenie (ES) č. 661/2009 Nariadenie (EÚ) č. 1230/2012	X	X		
45A	Bezpečnostné zasklievacie materiály a ich montáž na vozidlá	Nariadenie (ES) č. 661/2009 Predpis OSN č. 43	J	G+J	G+J	G+J
46A	Montáž pneumatík	Nariadenie (ES) č. 661/2009 Nariadenie (EÚ) č. 458/2011	X	G	G	G
46B	Pneumatiky na motorové vozidlá a ich prípojné vozidlá (trieda C ₁)	Nariadenie (ES) č. 661/2009 Predpis OSN č. 30	X	G		
46C	Pneumatiky na úžitkové vozidlá a ich prípojné vozidlá (triedy C ₂ a C ₃)	Nariadenie (ES) č. 661/2009 Predpis OSN č. 54	—	G	G	G
46D	Emisie hluku valenia pneumatík, ich adhézia na mokrom povrchu a valivý odpor (triedy C ₁ , C ₂ a C ₃)	Nariadenie (ES) č. 661/2009 Predpis OSN č. 117	X	G	G	G

Bod	Predmet	Odkaz na regulačný akt	$M_1 \leq 2\,500\text{ kg} (*)$	$M_1 > 2\,500\text{ kg} (*)$	M_2	M_3
46E	Náhradná jednotka na dočasné použitie, pneumatiky na núdzovú jazdu/systém núdzovej jazdy a systém monitorovania tlaku v pneumatikách	Nariadenie (ES) č. 661/2009 Predpis OSN č. 64	X	G		
47A	Obmedzenie rýchlosti vozidiel	Nariadenie (ES) č. 661/2009 Predpis OSN č. 89			X	X
48A	Hmotnosti a rozmery	Nariadenie (ES) č. 661/2009 Nariadenie (EÚ) č. 1230/2012			X	X
50A	Mechanické spojovacie komponenty jazdných súprav	Nariadenie (ES) č. 661/2009 Predpis OSN č. 55	X ⁽¹⁰⁾	G ⁽¹⁰⁾	G ⁽¹⁰⁾	G ⁽¹⁰⁾
51A	Horľavosť materiálov používaných v konštrukcii interiéru určitých kategórií motorových vozidiel	Nariadenie (ES) č. 661/2009 Predpis OSN č. 118				G pre kabínu; X pre zvyšok
52A	Vozidlá kategórie M_2 a M_3	Nariadenie (ES) č. 661/2009 Predpis OSN č. 107			A	A
52B	Pevnosť nadstavby veľkých osobných vozidiel	Nariadenie (ES) č. 661/2009 Predpis OSN č. 66			A	A
53A	Ochrana cestujúcich v prípade čelného nárazu	Nariadenie (ES) č. 661/2009 Predpis OSN č. 94	Neuplatňuje sa	Neuplatňuje sa		
54A	Ochrana cestujúcich v prípade bočného nárazu	Nariadenie (ES) č. 661/2009 Predpis OSN č. 95	Neuplatňuje sa	Neuplatňuje sa		
58	Ochrana chodcov	Nariadenie (ES) č. 78/2009	X	Neuplatňuje sa Každý systém ochrany pred čelným nárazom dodávaný s vozidlom však musí vyhovovať predpisom a musí byť označený.		

Bod	Predmet	Odkaz na regulačný akt	$M_1 \leq 2\,500\text{ kg (*)}$	$M_1 > 2\,500\text{ kg (*)}$	M_2	M_3
59	Recyklovateľnosť	Smernica 2005/64/ES	Neuplatňuje sa	Neuplatňuje sa		
61	Klimatizačný systém	Smernica 2006/40/ES	X	G ⁽¹⁴⁾		
62	Vodíkový systém	Nariadenie (ES) č. 79/2009	Q	G + Q	G + Q	G + Q
63	Všeobecná bezpečnosť	Nariadenie (ES) č. 661/2009	X ⁽¹⁵⁾	X ⁽¹⁵⁾	X ⁽¹⁵⁾	X ⁽¹⁵⁾
64	Ukazovatele radenia prevodových stupňov	Nariadenie (ES) č. 661/2009 Nariadenie (EÚ) č. 65/2012	X	G		
65	Systém zdokonaleného núdzového brzdienia	Nariadenie (ES) č. 661/2009 Nariadenie (EÚ) č. 347/2012			Neuplatňuje sa ⁽¹⁶⁾	Neuplatňuje sa ⁽¹⁶⁾
66	Systém výstrahy pred vybočením z jazdného pruhu	Nariadenie (ES) č. 661/2009 Nariadenie (EÚ) č. 351/2012			Neuplatňuje sa ⁽¹⁷⁾	Neuplatňuje sa ⁽¹⁷⁾
67	Špecifické komponenty na skvapalnené ropné plyny (LPG) a ich montáž na motorové vozidlá	Nariadenie (ES) č. 661/2009 Predpis OSN č. 67	X	X	X	X
68	Vozidlové poplachové systémy (VAS)	Nariadenie (ES) č. 661/2009 Predpis OSN č. 97	X	G		
69	Elektrická bezpečnosť	Nariadenie (ES) č. 661/2009 Predpis OSN č. 100	X	X	X	X
70	Špecifické komponenty na stlačený zemný plyn (CNG) a ich montáž na motorové vozidlá	Nariadenie (ES) č. 661/2009 Predpis OSN č. 110	X	X	X	X
72	Systém eCall	Nariadenie (EÚ) 2015/758	G	G	Neuplatňuje sa	Neuplatňuje sa

(*) Najväčšia technicky prípustná hmotnosť.

Dodatočné požiadavky na sanitné vozidlá

Priestory pre pacientov v sanitných vozidlách spĺňajú požiadavky normy EN 1789:2007 + A1: 2010 + A2:2014 „Vozidlá záchranej zdravotnej služby a ich vybavenie. Cestné ambulancie“; s výnimkou oddielu 6.5 „Zoznam výbavy“. Dôkaz o splnení požiadaviek sa predkladá s protokolom zo skúšok technickej služby. Ak sa plánuje priestor pre invalidný vozík, uplatňujú sa požiadavky dodatku 3 týkajúce sa zadržiavacích systémov pre invalidné vozíky a zadržiavacích systémov pre cestujúcich.

Dodatok 2

Pancierové vozidlá

Bod	Predmet	Odkaz na regulačný akt	M ₁	M ₂	M ₃	N ₁	N ₂	N ₃	O ₁	O ₂	O ₃	O ₄
1A	Hladina zvuku	Nariadenie (EÚ) č. 540/2014	X	X	X	X	X	X				
2	Emisie (Euro 5 a Euro 6) z ľahkých vozidiel/prístup k informáciám	Nariadenie (ES) č. 715/2007	A ⁽¹⁾	A ⁽¹⁾		A ⁽¹⁾	A ⁽¹⁾					
3A	Ochrana proti nebezpečenstvu požiaru (nádrže na kvapalné palivo)	Nariadenie (ES) č. 661/2009 Predpis OSN č. 34	X ⁽²⁾	X ⁽²⁾	X ⁽²⁾	X ⁽²⁾	X ⁽²⁾	X ⁽²⁾	X	X	X	X
3B	Zadné ochranné zariadenia proti podbehnutiu (RUPD) a ich montáž; zadná ochrana proti podbehnutiu (RUP)	Nariadenie (ES) č. 661/2009 Predpis OSN č. 58	X	X	X	X	A	A	X	X	X	X
4A	Miesto na montáž a upevnenie zadných tabuliek s evidenčným číslom	Nariadenie (ES) č. 661/2009 Nariadenie (EÚ) č. 1003/2010	X	X	X	X	X	X	X	X	X	X
5A	Mechanizmus riadenia	Nariadenie (ES) č. 661/2009 Predpis OSN č. 79	X	X	X	X	X	X	X	X	X	X
6A	Vstup do vozidla a jeho manévrovateľnosť (schodíky, stúpačky a držadlá)	Nariadenie (ES) č. 661/2009 Nariadenie (EÚ) č. 130/2012	X	X	X	X	X	X				
6B	Zámky dverí a komponenty upevnenia dverí	Nariadenie (ES) č. 661/2009 Predpis EHK OSN č. 11	X			X						
7A	Zvukové výstražné zariadenia a signály	Nariadenie (ES) č. 661/2009 Predpis OSN č. 28	A+K	A+K	A+K	A+K	A+K	A+K				
8A	Zariadenia pre nepriamy výhľad a ich montáž	Nariadenie (ES) č. 661/2009 Predpis OSN č. 46	A	A	A	A	A	A				
9A	Brzdové zariadenia vozidiel a prípojných vozidiel	Nariadenie (ES) č. 661/2009 Predpis OSN č. 13		X ⁽³⁾	X ⁽³⁾	X ⁽³⁾	X ⁽³⁾	X ⁽³⁾	X ⁽³⁾	X ⁽³⁾	X ⁽³⁾	X ⁽³⁾

Bod	Predmet	Odkaz na regulačný akt	M ₁	M ₂	M ₃	N ₁	N ₂	N ₃	O ₁	O ₂	O ₃	O ₄
9B	Brzdové zariadenia osobných automobilov	Nariadenie (ES) č. 661/2009 Predpis OSN č. 13-H	X ⁽⁴⁾			X ⁽⁴⁾						
10A	Elektromagnetická kompatibilita	Nariadenie (ES) č. 661/2009 Predpis OSN č. 10	X	X	X	X	X	X	X	X	X	X
12A	Vnútročné vybavenie	Nariadenie (ES) č. 661/2009 Predpis OSN č. 21	A									
13A	Ochrana motorových vozidiel proti neoprávnenému použitiu	Nariadenie (ES) č. 661/2009 Predpis OSN č. 18		X ^(4A)	X ^(4A)		X ^(4A)	X ^(4A)				
13B	Ochrana motorových vozidiel proti neoprávnenému použitiu	Nariadenie (ES) č. 661/2009 Predpis OSN č. 116	X			X						
14A	Ochrana vodiča pred mechanizmom riadenia v prípade nárazu	Nariadenie (ES) č. 661/2009 Predpis OSN č. 12	Neuplatňuje sa			Neuplatňuje sa						
15A	Sedadlá, ich ukotvenia a opierky hlavy	Nariadenie (ES) č. 661/2009 Predpis OSN č. 17	X	D ^(4B)	D ^(4B)	D	D	D				
15B	Sedadlá vo veľkých osobných vozidlách	Nariadenie (ES) č. 661/2009 Predpis OSN č. 80		D	D							
16A	Vonkajšie výčnelky	Nariadenie (ES) č. 661/2009 Predpis OSN č. 26	A									
17A	Vstup do vozidla a jeho manévrovateľnosť (spätný chod)	Nariadenie (ES) č. 661/2009 Nariadenie (EÚ) č. 130/2012	X	X	X	X	X	X				
17B	Rýchloerné zariadenie vrátane jeho montáže	Nariadenie (ES) č. 661/2009 Predpis OSN č. 39	X	X	X	X	X	X				
18A	Povinný štítok výrobcu a VIN	Nariadenie (ES) č. 661/2009 Nariadenie (EÚ) č. 19/2011	X	X	X	X	X	X	X	X	X	X

Bod	Predmet	Odkaz na regulačný akt	M ₁	M ₂	M ₃	N ₁	N ₂	N ₃	O ₁	O ₂	O ₃	O ₄
19A	Kotvové úchytky bezpečnostných pásov, systémy kotvových úchytiak Isofix a kotvové úchytky horného popruhu Isofix	Nariadenie (ES) č. 661/2009 Predpis OSN č. 14	A	A	A	A	A	A				
20A	Montáž zariadení na osvetlenie a svetelnú signalizáciu na vozidlá	Nariadenie (ES) č. 661/2009 Predpis OSN č. 48	A+N	A+N	A+N	A+N	A+N	A+N	A+N	A+N	A+N	A+N
21A	Spätné odrazové zariadenia na motorové vozidlá a ich prípojné vozidlá	Nariadenie (ES) č. 661/2009 Predpis OSN č. 3	X	X	X	X	X	X	X	X	X	X
22A	Predné a zadné obrysové svetidlá, brzdomerové a doplnkové obrysové svetidlá na motorové vozidlá a ich prípojné vozidlá	Nariadenie (ES) č. 661/2009 Predpis OSN č. 7	X	X	X	X	X	X	X	X	X	X
22B	Denné svetidlá na motorové vozidlá	Nariadenie (ES) č. 661/2009 Predpis OSN č. 87	X	X	X	X	X	X				
22C	Bočné obrysové svetidlá na motorové vozidlá a ich prípojné vozidlá	Nariadenie (ES) č. 661/2009 Predpis OSN č. 91	X	X	X	X	X	X	X	X	X	X
23A	Smerové svetidlá motorových vozidiel a ich prípojných vozidiel	Nariadenie (ES) č. 661/2009 Predpis OSN č. 6	X	X	X	X	X	X	X	X	X	X
24A	Osvetlenie zadných tabuliek s evidenčným číslom na motorových vozidlách a ich prípojných vozidlách	Nariadenie (ES) č. 661/2009 Predpis OSN č. 4	X	X	X	X	X	X	X	X	X	X
25A	Svetlomety motorových vozidiel z lisovaného skla typu „sealed-beam“ (SB), ktoré vyžarujú európske asymetrické stretávacie svetlo alebo diaľkové svetlo alebo obidve svetlá	Nariadenie (ES) č. 661/2009 Predpis OSN č. 31	X	X	X	X	X	X				
25B	Žiarovky na používanie v schválených sústavách svetiel motorových vozidiel a ich prípojných vozidiel	Nariadenie (ES) č. 661/2009 Predpis OSN č. 37	X	X	X	X	X	X	X	X	X	X

Bod	Predmet	Odkaz na regulačný akt	M ₁	M ₂	M ₃	N ₁	N ₂	N ₃	O ₁	O ₂	O ₃	O ₄
25C	Svetlomety motorových vozidiel vybavené svetelnými zdrojmi s plynovými výbojkami	Nariadenie (ES) č. 661/2009 Predpis OSN č. 98	X	X	X	X	X	X				
25D	Svetelné zdroje s plynovými výbojkami na používanie v schválených sústavách svetidiel s plynovými výbojkami na motorových vozidlách	Nariadenie (ES) č. 661/2009 Predpis OSN č. 99	X	X	X	X	X	X				
25E	Svetlomety motorových vozidiel, ktoré vyžarujú asymetrické stretávacie alebo diaľkové svetlo alebo obidve svetlá a sú vybavené žiarovkami a/alebo modulmi LED	Nariadenie (ES) č. 661/2009 Predpis OSN č. 112	X	X	X	X	X	X				
25F	Adaptívne predné osvetľovacie systémy (AFS) na motorové vozidlá	Nariadenie (ES) č. 661/2009 Predpis OSN č. 123	X	X	X	X	X	X				
26A	Predné hmlové svetidlá motorových vozidiel	Nariadenie (ES) č. 661/2009 Predpis OSN č. 19	X	X	X	X	X	X				
27A	Vlečné zariadenie	Nariadenie (ES) č. 661/2009 Nariadenie (EÚ) č. 1005/2010	A	A	A	A	A	A				
28A	Zadné hmlové svetidlá na motorové vozidlá a ich prípojné vozidlá	Nariadenie (ES) č. 661/2009 Predpis OSN č. 38	X	X	X	X	X	X	X	X	X	X
29A	Spätné svetidlá na motorové vozidlá a ich prípojné vozidlá	Nariadenie (ES) č. 661/2009 Predpis OSN č. 23	X	X	X	X	X	X	X	X	X	X
30A	Parkovacie svetidlá na motorové vozidlá	Nariadenie (ES) č. 661/2009 Predpis OSN č. 77	X	X	X	X	X	X				
31A	Bezpečnostné pásy, zadržiavacie systémy, detské zadržiavacie systémy a detské zadržiavacie systémy Isofix	Nariadenie (ES) č. 661/2009 Predpis OSN č. 16	A	A	A	A	A	A				

Bod	Predmet	Odkaz na regulačný akt	M ₁	M ₂	M ₃	N ₁	N ₂	N ₃	O ₁	O ₂	O ₃	O ₄
46A	Montáž pneumatík	Nariadenie (ES) č. 661/2009 Nariadenie (EÚ) č. 458/2011	A	A	A	A	A	A	A	A	A	A
46B	Pneumatiky na motorové vozidlá a ich prípojné vozidlá (trieda C ₁)	Nariadenie (ES) č. 661/2009 Predpis OSN č. 30	A			A			A	A		
46C	Pneumatiky na úžitkové vozidlá a ich prípojné vozidlá (triedy C ₂ a C ₃)	Nariadenie (ES) č. 661/2009 Predpis OSN č. 54		A	A	A	A	A			A	A
46D	Emisie hluku valenia pneumatík, ich adhézia na mokrom povrchu a valivý odpor (triedy C ₁ , C ₂ a C ₃)	Nariadenie (ES) č. 661/2009 Predpis OSN č. 117	A	A	A	A	A	A	A	A	A	A
46E	Náhradná jednotka na dočasné použitie, pneumatiky na núdzovú jazdu/systém núdzovej jazdy a systém monitorovania tlaku v pneumatikách	Nariadenie (ES) č. 661/2009 Predpis OSN č. 64	A ^(9A)			A ^(9A)						
47A	Obmedzenie rýchlosti vozidiel	Nariadenie (ES) č. 661/2009 Predpis OSN č. 89		X	X		X	X				
48A	Hmotnosti a rozmery	Nariadenie (ES) č. 661/2009 Nariadenie (EÚ) č. 1230/2012		X	X	X	X	X	X	X	X	X
49A	Úžitkové vozidlá, pokiaľ ide o ich vonkajšie výčnelky pred zadným panelom kabíny	Nariadenie (ES) č. 661/2009 Predpis OSN č. 61				A	A	A				
50A	Mechanické spojovacie komponenty jazdných súprav	Nariadenie (ES) č. 661/2009 Predpis OSN č. 55	X ⁽¹⁰⁾	X ⁽¹⁰⁾	X ⁽¹⁰⁾	X ⁽¹⁰⁾	X ⁽¹⁰⁾	X ⁽¹⁰⁾	X	X	X	X
50B	Tesné spojovacie zariadenie (CCD); montáž schváleného typu CCD	Nariadenie (ES) č. 661/2009 Predpis OSN č. 102					X ⁽¹⁰⁾	X ⁽¹⁰⁾			X ⁽¹⁰⁾	X ⁽¹⁰⁾

Bod	Predmet	Odkaz na regulačný akt	M ₁	M ₂	M ₃	N ₁	N ₂	N ₃	O ₁	O ₂	O ₃	O ₄
64	Ukazovatele radenia prevodových stupňov	Nariadenie (ES) č. 661/2009 Nariadenie (EÚ) č. 65/2012	X									
65	Systém zdokonaleného núdzového brzdenia	Nariadenie (ES) č. 661/2009 Nariadenie (EÚ) č. 347/2012		(¹⁶)	(¹⁶)		(¹⁶)	(¹⁶)				
66	Systém výstrahy pred vybočením z jazdného pruhu	Nariadenie (ES) č. 661/2009 Nariadenie (EÚ) č. 351/2012		(¹⁷)	(¹⁷)		(¹⁷)	(¹⁷)				
67	Špecifické komponenty na skvapalnené ropné plyny (LPG) a ich montáž na motorové vozidlá	Nariadenie (ES) č. 661/2009 Predpis OSN č. 67	X	X	X	X	X	X				
68	Vozidlové poplachové systémy (VAS)	Nariadenie (ES) č. 661/2009 Predpis OSN č. 97	X			X						
69	Elektrická bezpečnosť	Nariadenie (ES) č. 661/2009 Predpis OSN č. 100	X	X	X	X	X	X				
70	Špecifické komponenty na stlačený zemný plyn (CNG) a ich montáž na motorové vozidlá	Nariadenie (ES) č. 661/2009 Predpis OSN č. 110	X	X	X	X	X	X				
72	Systém eCall	Nariadenie (EÚ) 2015/758	G	Neuplatňuje sa	Neuplatňuje sa	G	Neuplatňuje sa	Neuplatňuje sa	Neuplatňuje sa	Neuplatňuje sa	Neuplatňuje sa	Neuplatňuje sa

Dodatok 3

Vozidlá na prepravu osôb na invalidnom vozíku

Bod	Predmet	Regulačný akt	M ₁
1A	Hladina zvuku	Nariadenie (EÚ) č. 540/2014	G+W ₉
2	Emisie (Euro 5 a Euro 6) z ľahkých vozidiel/prístup k informáciám	Nariadenie (ES) č. 715/2007	G+W ₁
3A	Ochrana proti nebezpečenstvu požiaru (nádrže na kvapalné palivo)	Nariadenie (ES) č. 661/2009 Predpis OSN č. 34	X+W ₂
3B	Zadné ochranné zariadenia proti podbehnutiu (RUPD) a ich montáž; zadná ochrana proti podbehnutiu (RUP)	Nariadenie (ES) č. 661/2009 Predpis OSN č. 58	X
4A	Miesto na montáž a upevnenie zadných tabuliek s evidenčným číslom	Nariadenie (ES) č. 661/2009 Nariadenie (EÚ) č. 1003/2010	X
5A	Mechanizmus riadenia	Nariadenie (ES) č. 661/2009 Predpis OSN č. 79	G
6A	Vstup do vozidla a jeho manévrovateľnosť (schodíky, stúpačky a držadlá)	Nariadenie (ES) č. 661/2009 Nariadenie (EÚ) č. 130/2012	X
6B	Zámky dverí a komponenty upevnenia dverí	Nariadenie (ES) č. 661/2009 Predpis OSN č. 11	X
7A	Zvukové výstražné zariadenia a signály	Nariadenie (ES) č. 661/2009 Predpis OSN č. 28	X
8A	Zariadenia pre nepriamy výhľad a ich montáž	Nariadenie (ES) č. 661/2009 Predpis OSN č. 46	X
9B	Brzdové zariadenia osobných automobilov	Nariadenie (ES) č. 661/2009 predpis OSN č. 13-H	G+A ₁
10A	Elektromagnetická kompatibilita	Nariadenie (ES) č. 661/2009 Predpis OSN č. 10	X
12A	Vnútorne vybavenie	Nariadenie (ES) č. 661/2009 Predpis OSN č. 21	G+C
13B	Ochrana motorových vozidiel proti neoprávnenému použitiu	Nariadenie (ES) č. 661/2009 Predpis OSN č. 116	X
14A	Ochrana vodiča pred mechanizmom riadenia v prípade nárazu	Nariadenie (ES) č. 661/2009 Predpis OSN č. 12	G
15A	Sedadlá, ich ukotvenia a opierky hlavy	Nariadenie (ES) č. 661/2009 Predpis OSN č. 17	G+W ₃
16A	Vonkajšie výčnelky	Nariadenie (ES) č. 661/2009 Predpis OSN č. 26	G+W ₄
17A	Vstup do vozidla a jeho manévrovateľnosť (spätný pohon)	Nariadenie (ES) č. 661/2009 Nariadenie (EÚ) č. 130/2012	X

Bod	Predmet	Regulačný akt	M ₁
17B	Rýchlomerné zariadenie vrátane jeho montáže	Nariadenie (ES) č. 661/2009 Predpis OSN č. 39	X
18A	Povinný štítok výrobcu a VIN	Nariadenie (ES) č. 661/2009 Nariadenie (EÚ) č. 19/2011	X
19A	Kotvové úchytky bezpečnostných pásov, systémy kotvových úchytiak Isofix a kotvové úchytky horného popruhu Isofix	Nariadenie (ES) č. 661/2009 Predpis OSN č. 14	X+W ₅
20A	Montáž zariadení na osvetlenie a svetelnú signalizáciu na vozidlá	Nariadenie (ES) č. 661/2009 Predpis OSN č. 48	X
21A	Spätné odrazové zariadenia na motorové vozidlá a ich prípojné vozidlá	Nariadenie (ES) č. 661/2009 Predpis OSN č. 3	X
22A	Predné a zadné obrysové svetidlá, brzdové a doplnkové obrysové svetidlá na motorové vozidlá a ich prípojné vozidlá	Nariadenie (ES) č. 661/2009 Predpis OSN č. 7	X
22B	Denné svetidlá na motorové vozidlá	Nariadenie (ES) č. 661/2009 Predpis OSN č. 87	X
22C	Bočné obrysové svetidlá na motorové vozidlá a ich prípojné vozidlá	Nariadenie (ES) č. 661/2009 Predpis OSN č. 91	X
23A	Smerové svetidlá motorových vozidiel a ich prípojných vozidiel	Nariadenie (ES) č. 661/2009 Predpis OSN č. 6	X
24A	Osvetlenie zadných tabuliek s evidenčným číslom na motorových vozidlách a ich prípojných vozidlách	Nariadenie (ES) č. 661/2009 Predpis OSN č. 4	X
25A	Svetlomety motorových vozidiel z lisovaného skla typu „sealed-beam“ (SB), ktoré vyžarujú európske asymetrické stretávacie svetlo alebo diaľkové svetlo alebo obidve svetlá	Nariadenie (ES) č. 661/2009 Predpis OSN č. 31	X
25B	Žiarovky na používanie v schválených sústavách svetiel motorových vozidiel a ich prípojných vozidiel	Nariadenie (ES) č. 661/2009 Predpis OSN č. 37	X
25C	Svetlomety motorových vozidiel vybavené svetelnými zdrojmi s plynovými výbojkami	Nariadenie (ES) č. 661/2009 Predpis OSN č. 98	X
25D	Svetelné zdroje s plynovými výbojkami na používanie v schválených sústavách svetiel s plynovými výbojkami na motorových vozidlách	Nariadenie (ES) č. 661/2009 Predpis OSN č. 99	X
25E	Svetlomety motorových vozidiel, ktoré vyžarujú asymetrické stretávacie alebo diaľkové svetlo alebo obidve svetlá a sú vybavené žiarovkami a/alebo modulmi LED	Nariadenie (ES) č. 661/2009 Predpis OSN č. 112	X
25F	Adaptívne predné osvetľovacie systémy (AFS) na motorové vozidlá	Nariadenie (ES) č. 661/2009 Predpis OSN č. 123	X
26A	Predné hmlové svetidlá motorových vozidiel	Nariadenie (ES) č. 661/2009 Predpis OSN č. 19	X

Bod	Predmet	Regulačný akt	M ₁
27A	Vlečné zariadenie	Nariadenie (ES) č. 661/2009 Nariadenie (EÚ) č. 1005/2010	E
28A	Zadné hmlové svetidlá na motorové vozidlá a ich prípojné vozidlá	Nariadenie (ES) č. 661/2009 Predpis OSN č. 38	X
29A	Spätné svetidlá na motorové vozidlá a ich prípojné vozidlá	Nariadenie (ES) č. 661/2009 Predpis OSN č. 23	X
30A	Parkovacie svetidlá na motorové vozidlá	Nariadenie (ES) č. 661/2009 Predpis OSN č. 77	X
31A	Bezpečnostné pásy, zadržiavacie systémy, detské zadržiavacie systémy a detské zadržiavacie systémy Isofix	Nariadenie (ES) č. 661/2009 Predpis OSN č. 16	X+W ₆
32A	Výhľad vodiča smerom dopredu	Nariadenie (ES) č. 661/2009 Predpis OSN č. 125	G
33A	Umiestnenie a identifikácia ručných ovládačov, oznamovačov a indikátorov	Nariadenie (ES) č. 661/2009 Predpis OSN č. 121	X
34A	Systémy odmrazovania a odhmlievania čelného skla	Nariadenie (ES) č. 661/2009 Nariadenie (EÚ) č. 672/2010	G ⁽⁵⁾
35A	Systémy stierania a ostrekovania čelného skla	Nariadenie (ES) č. 661/2009 Nariadenie (EÚ) č. 1008/2010	G ⁽⁶⁾
36A	Vykurovacie systémy	Nariadenie (ES) č. 661/2009 Predpis OSN č. 122	X
37A	Kryty kolies	Nariadenie (ES) č. 661/2009 Nariadenie (EÚ) č. 1009/2010	G
38A	Opierky hlavy, ktoré sú alebo nie sú zabudované do sedadiel vozidla	Nariadenie (ES) č. 661/2009 Predpis OSN č. 25	X
41A	Emisie (Euro VI) z ťažkých úžitkových vozidiel/prístup k informáciám	Nariadenie (ES) č. 595/2009	X+W ₁ ⁽⁹⁾
44A	Hmotnosti a rozmery	Nariadenie (ES) č. 661/2009 Nariadenie (EÚ) č. 1230/2012	X+W ₈
45A	Bezpečnostné zasklievacie materiály a ich montáž na vozidlá	Nariadenie (ES) č. 661/2009 Predpis OSN č. 43	G
46A	Montáž pneumatík	Nariadenie (ES) č. 661/2009 Nariadenie (EÚ) č. 458/2011	X
46B	Pneumatiky na motorové vozidlá a ich prípojné vozidlá (trieda C ₁)	Nariadenie (ES) č. 661/2009 Predpis OSN č. 30	X
46D	Emisie hluku valenia pneumatík, ich adhézia na mokrom povrchu a valivý odpor (triedy C ₁ , C ₂ a C ₃)	Nariadenie (ES) č. 661/2009 Predpis OSN č. 117	X

Bod	Predmet	Regulačný akt	M ₁
46E	Náhradná jednotka na dočasné použitie, pneumatiky na núdzovú jazdu/systém núdzovej jazdy a systém monitorovania tlaku v pneumatikách	Nariadenie (ES) č. 661/2009 Predpis OSN č. 64	G ^(9A)
50A	Mechanické spojovacie komponenty jazdných súprav	Nariadenie (ES) č. 661/2009 Predpis OSN č. 55	X ⁽¹⁰⁾
53A	Ochrana cestujúcich v prípade čelného nárazu	Nariadenie (ES) č. 661/2009 Predpis OSN č. 94	Neuplatňuje sa
54A	Ochrana cestujúcich v prípade bočného nárazu	Nariadenie (ES) č. 661/2009 Predpis OSN č. 95	Neuplatňuje sa
58	Ochrana chodcov	Nariadenie (ES) č. 78/2009	G
59	Recyklovateľnosť	Smernica 2005/64/ES	Neuplatňuje sa
61	Klimatizačné systémy	Smernica 2006/40/ES	G
62	Vodíkový systém	Nariadenie (ES) č. 79/2009	X
63	Všeobecná bezpečnosť	Nariadenie (ES) č. 661/2009	X ⁽¹⁵⁾
64	Ukazovatele radenia prevodových stupňov	Nariadenie (ES) č. 661/2009 Nariadenie (EÚ) č. 65/2012	G
67	Špecifické komponenty na skvapalnené ropné plyny (LPG) a ich montáž na motorové vozidlá	Nariadenie (ES) č. 661/2009 Predpis OSN č. 67	X
68	Vozidlové poplachové systémy (VAS)	Nariadenie (ES) č. 661/2009 Predpis OSN č. 97	X
69	Elektrická bezpečnosť	Nariadenie (ES) č. 661/2009 Predpis OSN č. 100	X
70	Špecifické komponenty na stlačený zemný plyn (CNG) a ich montáž na motorové vozidlá	Nariadenie (ES) č. 661/2009 Predpis OSN č. 110	X
72	Systém eCall	Nariadenie (EÚ) 2015/758	G

Dodatočné požiadavky na testovanie zadržiavacích systémov pre invalidné vozíky a zadržiavacích systémov pre cestujúcich

Uplatňuje sa tento bod 2 a buď bod 3, alebo bod 4.

1. Vymedzenie pojmov
 - 1.1. Náhradný invalidný vozík je pevný, opakovane použiteľný testovací invalidný vozík, ako sa vymedzuje v oddiele 3 medzinárodnej normy ISO 10542-1:2012.
 - 1.2. Bod P je pozícia bokov cestujúceho v invalidnom vozíku v sede v náhradnom invalidnom vozíku, ako sa vymedzuje v oddiele 3 medzinárodnej normy ISO 10542-1:2012.
2. Všeobecné požiadavky
 - 2.1. Všetky miesta pre invalidné vozíky sú vybavené ukotveniami, na ktoré sa namontuje zadržiavací systém pre invalidné vozíky a zadržiavací systém pre cestujúcich.

- 2.2. Spodné kotvové úchytky pásov cestujúceho v invalidnom vozíku sú umiestnené v súlade s bodom 5.4.2.2 predpisu OSN č. 14.07 vzhľadom na bod P náhradného invalidného vozíka, keď je v cestovnej polohe určenej výrobcom. Vrchná kotvová úchytká alebo úchytky pásov sú umiestnené aspoň 100 mm nad horizontálnou rovinou, ktorá prechádza kontaktnými bodmi medzi zadnými kolesami náhradného invalidného vozíka a podlahou vozidla. Uvedená podmienka musí byť splnená aj po vykonaní skúšky v súlade s bodom 3 tohto dodatku.
- 2.3. S cieľom zabezpečiť súlad s bodmi 8.2.2. až 8.2.2.4. a bodov 8.3.1 až 8.3.4. predpisu OSN č. 16.06 sa vykoná posúdenie pásov cestujúceho daného zadržiavacieho systému pre invalidné vozíky a zadržiavacieho systému pre cestujúcich.
- 2.4. Minimálny počet ukotvení ISOFIX pre detské sedadlá netreba stanovovať. V prípade viacstupňového typového schvaľovania, v rámci ktorého sa ukotvovací systém ISOFIX prestaví, sa tento systém buď znova preskúša, alebo sa ukotvenia viac nepoužívajú. Ak sa viac nepoužívajú, označenia ISOFIX sa odstránia a kupujúcemu vozidla sa poskytnú náležité informácie.
3. Statické skúšky vo vozidle
 - 3.1. Ukotvenia zadržiavacieho zariadenia pre cestujúcich v invalidnom vozíku
 - 3.1.1. Ukotvenia zadržiavacieho zariadenia pre cestujúcich v invalidnom vozíku odolávajú statickým silám predpísaným pre ukotvenia zadržiavacieho zariadenia pre cestujúcich v predpise OSN č. 14.07 a zároveň statickým silám pôsobiacim na ukotvenia zadržiavacieho systému pre invalidné vozíky, ako sa vymedzuje ďalej v bode 3.2 tohto dodatku.
 - 3.2. Ukotvenia zadržiavacieho systému pre invalidné vozíky

Ukotvenia zadržiavacieho systému pre invalidné vozíky odolávajú aspoň 0,2 sekundy týmto silám, ktoré pôsobia cez náhradný invalidný vozík (alebo vhodný náhradný invalidný vozík s rázvorom, výškou sedadla a pripevneniami zadržiavacieho systému podľa špecifikácií pre náhradné invalidné vozíky) vo výške 300 +/- 100 mm od plochy, na ktorej náhradný invalidný vozík stojí:

 - 3.2.1. ak je invalidný vozík umiestnený smerom dopredu, simultánnej sile v hodnote 24,5 kN, ktorá sa zhoduje so silou pôsobiacou na ukotvenia zadržiavacieho zariadenia pre cestujúcich, a
 - 3.2.2. pri druhej skúške statickej sile v hodnote 8,2 kN pôsobiacej smerom k zadnej časti vozidla;
 - 3.2.3. ak je invalidný vozík umiestnený smerom dozadu, simultánnej sile v hodnote 8,2 kN, ktorá sa zhoduje so silou pôsobiacou na ukotvenia zadržiavacieho zariadenia pre cestujúcich, a
 - 3.2.4. pri druhej skúške statickej sile v hodnote 24,5 kN pôsobiacej smerom k prednej časti vozidla.
 - 3.3. Komponenty systému
 - 3.3.1. Všetky komponenty zadržiavacieho systému pre invalidné vozíky a zadržiavacieho systému pre cestujúcich spĺňajú príslušné požiadavky medzinárodnej normy ISO 10542-1:2012. Dynamická skúška uvedená v prílohe A a bodoch 5.2.2. a 5.2.3. medzinárodnej normy ISO 10542-1:2012 sa však vykonáva na celom zadržiavacom systéme pre invalidné vozíky a zadržiavacom systéme pre cestujúcich, pričom sa využije geometria ukotvenia vozidla namiesto skúškového geometrie uvedenej v prílohe A k medzinárodnej norme ISO 10542-1:2012. Táto skúška sa môže vykonať v samotnej štruktúre vozidla alebo na náhradnej štruktúre so zodpovedajúcou geometriou ukotvenia zadržiavacieho systému pre invalidné vozíky a zadržiavacieho systému pre cestujúcich daného vozidla. Všetky ukotvenia sú umiestnené v rámci tolerancie stanovenej v bode 7.7.1. predpisu OSN č. 16.06.
 - 3.3.2. Ak je zadržiavací systém pre cestujúcich daného zadržiavacieho systému pre invalidné vozíky a zadržiavacieho systému pre cestujúcich schválený v súlade s predpisom OSN č. 16.06, podlieha dynamickej skúške celého zadržiavacieho systému pre invalidné vozíky a zadržiavacieho systému pre cestujúcich uvedenej v bode 3.3.1 tohto dodatku, pričom sa ale požiadavky bodov 5.1, 5.3 a 5.4 medzinárodnej normy ISO 10542-1:2012 považujú za splnené.
 4. Dynamické skúšky vo vozidle
 - 4.1. Celý mechanizmus zadržiavacieho systému pre invalidné vozíky a zadržiavacieho systému pre cestujúcich sa preskúša v rámci dynamickej skúšky vo vozidle v súlade s bodmi 5.2.2. a 5.2.3. a prílohou A k medzinárodnej norme ISO 10542-1:2012, pričom sa naraz preskúšajú všetky komponenty/ukotvenia pri použití holey karosérie vozidla alebo zodpovedajúcej štruktúry.
 - 4.2. Jednotlivé komponenty zadržiavacieho systému pre invalidné vozíky a zadržiavacieho systému pre cestujúcich spĺňajú príslušné požiadavky bodov 5.1, 5.3 a 5.4 medzinárodnej normy ISO 10542-1:2012. Tieto požiadavky sa považujú za splnené v súvislosti so zadržiavacím systémom pre cestujúcich, ak je schválený v súlade s predpisom OSN č. 16.06.

Dodatok 4

Iné vozidlá na špeciálne účely

(vrátane osobitných skupín, nosičov rôzneho vybavenia a obytných prívosov)

Výnimky stanovené v tomto dodatku sú povolené, iba ak výrobca schvaľovaciemu orgánu uspokojivo preukáže, že vozidlo nemôže splniť všetky požiadavky stanovené v časti I tejto prílohy z dôvodu jeho špeciálnej funkcie.

Bod	Predmet	Odkaz na regulačný akt	M ₂	M ₃	N ₁	N ₂	N ₃	O ₁	O ₂	O ₃	O ₄
1A	Hladina zvuku	Nariadenie (EÚ) č. 540/2014		H	H	H	H	H			
2	Emisie (Euro 5 a Euro 6) z ľahkých vozidiel/prístup k informáciám	Nariadenie (ES) č. 715/2007	Q ⁽¹⁾		Q+V ₁ ⁽¹⁾	Q+V ₁ ⁽¹⁾					
3A	Ochrana proti nebezpečenstvu požiaru (nádrže na kvapalné palivo)	Nariadenie (ES) č. 661/2009 Predpis OSN č. 34	F	F	F	F	F	X	X	X	X
3B	Zadné ochranné zariadenia proti podbehnutiu (RUPD) a ich montáž; zadná ochrana proti podbehnutiu (RUP)	Nariadenie (ES) č. 661/2009 Predpis OSN č. 58	X	X	A	A	A	X	X	X	X
4A	Miesto na montáž a upevnenie zadných tabuliek s evidenčným číslom	Nariadenie (ES) č. 661/2009 Nariadenie (EÚ) č. 1003/2010	A+R	A+R	A+R	A+R	A+R	A+R	A+R	A+R	A+R
5A	Mechanizmus riadenia	Nariadenie (ES) č. 661/2009 Predpis OSN č. 79	X	X	X	X	X	X	X	X	X
6A	Vstup do vozidla a jeho manévrovateľnosť (schodíky, stúpačky a držadlá)	Nariadenie (ES) č. 661/2009 Nariadenie (EÚ) č. 130/2012	X	X	B	B	B				
6B	Zámky dverí a komponenty upevnenia dverí	Nariadenie (ES) č. 661/2009 Predpis OSN č. 11			B						
7A	Zvukové výstražné zariadenia a signály	Nariadenie (ES) č. 661/2009 Predpis OSN č. 28	X	X	X	X	X				
8A	Zariadenia pre nepriamy výhľad a ich montáž	Nariadenie (ES) č. 661/2009 Predpis OSN č. 46	X	X	X	X	X				

Bod	Predmet	Odkaz na regulačný akt	M ₂	M ₃	N ₁	N ₂	N ₃	O ₁	O ₂	O ₃	O ₄
9A	Brzdové zariadenia vozidiel a prípojných vozidiel	Nariadenie (ES) č. 661/2009 Predpis OSN č. 13	X ⁽³⁾	X ⁽³⁾	X ⁽³⁾	X+U ₁ ⁽³⁾	X+U ₁ ⁽³⁾	X	X	X ⁽³⁾	X ⁽³⁾
9B	Brzdové zariadenia osobných automobilov	Nariadenie (ES) č. 661/2009 predpis OSN č. 13-H			X ⁽⁴⁾						
10A	Elektromagnetická kompatibilita	Nariadenie (ES) č. 661/2009 Predpis OSN č. 10	X	X	X	X	X	X	X	X	X
13A	Ochrana motorových vozidiel proti neoprávnenému použitiu	Nariadenie (ES) č. 661/2009 Predpis OSN č. 18	X ^(4A)	X ^(4A)		X ^(4A)	X ^(4A)				
13B	Ochrana motorových vozidiel proti neoprávnenému použitiu	Nariadenie (ES) č. 661/2009 Predpis OSN č. 116			X						
14A	Ochrana vodiča pred mechanizmom riadenia v prípade nárazu	Nariadenie (ES) č. 661/2009 Predpis OSN č. 12			X						
15A	Sedadlá, ich ukotvenia a opierky hlavy	Nariadenie (ES) č. 661/2009 Predpis OSN č. 17	D ^(4B)	D ^(4B)	D	D	D				
15B	Sedadlá vo veľkých osobných vozidlách	Nariadenie (ES) č. 661/2009 Predpis OSN č. 80	D	D							
17A	Vstup do vozidla a jeho manévrovateľnosť (spätný pohon)	Nariadenie (ES) č. 661/2009 Nariadenie (EÚ) č. 130/2012	X	X	X	X	X				
17B	Rýchlomerné zariadenie vrátane jeho montáže	Nariadenie (ES) č. 661/2009 Predpis OSN č. 39	X	X	X	X	X				
18A	Povinný štítok výrobcu a VIN	Nariadenie (ES) č. 661/2009 Nariadenie (EÚ) č. 19/2011	X	X	X	X	X	X	X	X	X
19A	Kotvové úchytky bezpečnostných pásov, systémy kotvových úchytiak Isofix a kotvové úchytky horného popruhu Isofix	Nariadenie (ES) č. 661/2009 Predpis OSN č. 14	D	D	D	D	D				

Bod	Predmet	Odkaz na regulačný akt	M ₂	M ₃	N ₁	N ₂	N ₃	O ₁	O ₂	O ₃	O ₄
20A	Montáž zariadení na osvetlenie a svetelnú signalizáciu na vozidlá	Nariadenie (ES) č. 661/2009 Predpis OSN č. 48	A+N	A+N	A+N	A+N	A+N	A+N	A+N	A+N	A+N
21A	Spätné odrazové zariadenia na motorové vozidlá a ich prípojné vozidlá	Nariadenie (ES) č. 661/2009 Predpis OSN č. 3	X	X	X	X	X	X	X	X	X
22A	Predné a zadné obrysové svetidlá, brzdové a doplnkové obrysové svetidlá na motorové vozidlá a ich prípojné vozidlá	Nariadenie (ES) č. 661/2009 Predpis OSN č. 7	X	X	X	X	X	X	X	X	X
22B	Denné svetidlá na motorové vozidlá	Nariadenie (ES) č. 661/2009 Predpis OSN č. 87	X	X	X	X	X				
22C	Bočné obrysové svetidlá na motorové vozidlá a ich prípojné vozidlá	Nariadenie (ES) č. 661/2009 Predpis OSN č. 91	X	X	X	X	X	X	X	X	X
23A	Smerové svetidlá motorových vozidiel a ich prípojných vozidiel	Nariadenie (ES) č. 661/2009 Predpis OSN č. 6	X	X	X	X	X	X	X	X	X
24A	Osvetlenie zadných tabuliek s evidenčným číslom na motorových vozidlách a ich prípojných vozidlách	Nariadenie (ES) č. 661/2009 Predpis OSN č. 4	X	X	X	X	X	X	X	X	X
25A	Svetlomety motorových vozidiel z lisovaného skla typu „sealed-beam“ (SB), ktoré vyžarujú európske asymetrické stretávacie svetlo alebo diaľkové svetlo alebo obidve svetlá	Nariadenie (ES) č. 661/2009 Predpis OSN č. 31	X	X	X	X	X				
25B	Žiarovky na používanie v schválených sústavách svetidiel motorových vozidiel a ich prípojných vozidiel	Nariadenie (ES) č. 661/2009 Predpis OSN č. 37	X	X	X	X	X	X	X	X	X
25C	Svetlomety motorových vozidiel vybavené svetelnými zdrojmi s plynovými výbojkami	Nariadenie (ES) č. 661/2009 Predpis OSN č. 98	X	X	X	X	X				

Bod	Predmet	Odkaz na regulačný akt	M ₂	M ₃	N ₁	N ₂	N ₃	O ₁	O ₂	O ₃	O ₄
25D	Svetelné zdroje s plynovými výbojkami na používanie v schválených sústavách svietidiel s plynovými výbojkami na motorových vozidlách	Nariadenie (ES) č. 661/2009 Predpis OSN č. 99	X	X	X	X	X				
25E	Svetlomety motorových vozidiel, ktoré vyžarujú asymetrické stretávacie alebo diaľkové svetlo alebo obidve svetlá a sú vybavené žiarovkami a/alebo modulmi LED	Nariadenie (ES) č. 661/2009 Predpis OSN č. 112	X	X	X	X	X				
25F	Adaptívne predné osvetľovacie systémy (AFS) na motorové vozidlá	Nariadenie (ES) č. 661/2009 Predpis OSN č. 123	X	X	X	X	X				
26A	Predné hmlové svietidlá motorových vozidiel	Nariadenie (ES) č. 661/2009 Predpis OSN č. 19	X	X	X	X	X				
27A	Vlečné zariadenie	Nariadenie (ES) č. 661/2009 Nariadenie (EÚ) č. 1005/2010	A	A	A	A	A				
28A	Zadné hmlové svietidlá na motorové vozidlá a ich prípojné vozidlá	Nariadenie (ES) č. 661/2009 Predpis OSN č. 38	X	X	X	X	X	X	X	X	X
29A	Spätné svietidlá na motorové vozidlá a ich prípojné vozidlá	Nariadenie (ES) č. 661/2009 Predpis OSN č. 23	X	X	X	X	X	X	X	X	X
30A	Parkovacie svietidlá na motorové vozidlá	Nariadenie (ES) č. 661/2009 Predpis OSN č. 77	X	X	X	X	X				
31A	Bezpečnostné pásy, zadržiavacie systémy, detské zadržiavacie systémy a detské zadržiavacie systémy Isofix	Nariadenie (ES) č. 661/2009 Predpis OSN č. 16	D	D	D	D	D				
33A	Umiestnenie a identifikácia ručných ovládačov, oznamovačov a indikátorov	Nariadenie (ES) č. 661/2009 Predpis OSN č. 121	X	X	X	X	X				

Bod	Predmet	Odkaz na regulačný akt	M ₂	M ₃	N ₁	N ₂	N ₃	O ₁	O ₂	O ₃	O ₄
34A	Systémy odmrazovania a odhmlievania čelného skla	Nariadenie (ES) č. 661/2009 Nariadenie (EÚ) č. 672/2010	(⁵)	(⁵)	(⁵)	(⁵)	(⁵)				
35A	Systémy stierania a ostrekovania čelného skla	Nariadenie (ES) č. 661/2009 Nariadenie (EÚ) č. 1008/2010	(⁶)	(⁶)	(⁶)	(⁶)	(⁶)				
36A	Vykurovacie systémy	Nariadenie (ES) č. 661/2009 Predpis OSN č. 122	X	X	X	X	X	X	X	X	X
38A	Opierky hlavy, ktoré sú alebo nie sú zabudované do sedadiel vozidla	Nariadenie (ES) č. 661/2009 Predpis OSN č. 25	X								
41A	Emisie (Euro VI) z ťažkých úžitkových vozidiel/prístup k informáciám	Nariadenie (ES) č. 595/2009	H (⁹)	H	H (⁹)	H (⁹)	H				
42A	Bočná ochrana nákladných vozidiel	Nariadenie (ES) č. 661/2009 Predpis OSN č. 73				X	X			X	X
43A	Systémy zabraňujúce rozstreku	Nariadenie (ES) č. 661/2009 Nariadenie (EÚ) č. 109/2011			X	X	X	X	X	X	X
45A	Bezpečnostné zasklievacie materiály a ich montáž na vozidlá	Nariadenie (ES) č. 661/2009 Predpis OSN č. 43	J	J	J	J	J	J	J	J	J
46A	Montáž pneumatík	Nariadenie (ES) č. 661/2009 Nariadenie (EÚ) č. 458/2011	X	X	X	X	X	X	X	X	X
46B	Pneumatiky na motorové vozidlá a ich prípojné vozidlá (trieda C ₁)	Nariadenie (ES) č. 661/2009 Predpis OSN č. 30			X			X	X		
46C	Pneumatiky na úžitkové vozidlá a ich prípojné vozidlá (triedy C ₂ a C ₃)	Nariadenie (ES) č. 661/2009 Predpis OSN č. 54	X	X	X	X	X			X	X
46D	Emisie hluku valenia pneumatík, ich adhézia na mokrom povrchu a valivý odpor (triedy C ₁ , C ₂ a C ₃)	Nariadenie (ES) č. 661/2009 Predpis OSN č. 117	X	X	X	X	X	X	X	X	X

Bod	Predmet	Odkaz na regulačný akt	M ₂	M ₃	N ₁	N ₂	N ₃	O ₁	O ₂	O ₃	O ₄
46E	Náhradná jednotka na dočasné použitie, pneumatiky na núdzovú jazdu/systém núdzovej jazdy a systém monitorovania tlaku v pneumatikách	Nariadenie (ES) č. 661/2009 Predpis OSN č. 64			X ^(9A)						
47A	Obmedzenie rýchlosti vozidiel	Nariadenie (ES) č. 661/2009 Predpis OSN č. 89	X	X		X	X				
48A	Hmotnosti a rozmery	Nariadenie (ES) č. 661/2009 Nariadenie (EÚ) č. 1230/2012	X	X	X	X	X	X	X	X	X
49A	Úžitkové vozidlá, pokiaľ ide o ich vonkajšie výčnelky pred zadným panelom kabíny	Nariadenie (ES) č. 661/2009 Predpis OSN č. 61			X	X	X				
50A	Mechanické spojovacie komponenty jazdných súprav	Nariadenie (ES) č. 661/2009 Predpis OSN č. 55	X ⁽¹⁰⁾	X ⁽¹⁰⁾	X ⁽¹⁰⁾	X ⁽¹⁰⁾	X ⁽¹⁰⁾	X	X	X	X
50B	Tesné spojovacie zariadenie (CCD); montáž schváleného typu CCD	Nariadenie (ES) č. 661/2009 Predpis OSN č. 102				X ⁽¹⁰⁾	X ⁽¹⁰⁾			X ⁽¹⁰⁾	X ⁽¹⁰⁾
51A	Horľavosť materiálov používaných v konštrukcii interiéru určitých kategórií motorových vozidiel	Nariadenie (ES) č. 661/2009 Predpis OSN č. 118		X							
52A	Vozidlá kategórie M ₂ a M ₃	Nariadenie (ES) č. 661/2009 Predpis OSN č. 107	X	X							
52B	Pevnosť nadstavby veľkých osobných vozidiel	Nariadenie (ES) č. 661/2009 Predpis OSN č. 66	X	X							
54A	Ochrana cestujúcich v prípade bočného nárazu	Nariadenie (ES) č. 661/2009 Predpis OSN č. 95			A						
56A	Vozidlá určené na prepravu nebezpečného tovaru	Nariadenie (ES) č. 661/2009 Predpis OSN č. 105			X ⁽¹³⁾	X ⁽¹³⁾	X ⁽¹³⁾	X ⁽¹³⁾	X ⁽¹³⁾	X ⁽¹³⁾	X ⁽¹³⁾

Bod	Predmet	Odkaz na regulačný akt	M ₂	M ₃	N ₁	N ₂	N ₃	O ₁	O ₂	O ₃	O ₄
57A	Predné ochranné zariadenia proti podbehnutiu (FUPD) a ich montáž; predná ochrana proti podbehnutiu (FUP)	Nariadenie (ES) č. 661/2009 Predpis OSN č. 93				X	X				
58	Ochrana chodcov	Nariadenie (ES) č. 78/2009			Neuplatňuje sa ⁽²⁾						
59	Recyklovateľnosť	Smernica 2005/64/ES			Neuplatňuje sa						
61	Klimatizačné systémy	Smernica 2006/40/ES			X ⁽¹⁴⁾						
62	Vodíkový systém	Nariadenie (ES) č. 79/2009	X	X	X	X	X				
63	Všeobecná bezpečnosť	Nariadenie (ES) č. 661/2009	X ⁽¹⁵⁾	X ⁽¹⁵⁾	X ⁽¹⁵⁾	X ⁽¹⁵⁾	X ⁽¹⁵⁾	X ⁽¹⁵⁾	X ⁽¹⁵⁾	X ⁽¹⁵⁾	X ⁽¹⁵⁾
65	Systém zdokonaleného núdzového brzdenia	Nariadenie (ES) č. 661/2009 Nariadenie (EÚ) č. 347/2012	Neuplatňuje sa	Neuplatňuje sa		Neuplatňuje sa	Neuplatňuje sa				
66	Systém výstrahy pred vybočením z jazdného pruhu	Nariadenie (ES) č. 661/2009 Nariadenie (EÚ) č. 351/2012	Neuplatňuje sa	Neuplatňuje sa		Neuplatňuje sa	Neuplatňuje sa				
67	Špecifické komponenty na skvapalnené ropné plyny (LPG) a ich montáž na motorové vozidlá	Nariadenie (ES) č. 661/2009 Predpis OSN č. 67	X	X	X	X	X				
68	Vozidlové poplachové systémy (VAS)	Nariadenie (ES) č. 661/2009 Predpis OSN č. 97			X						
69	Elektrická bezpečnosť	Nariadenie (ES) č. 661/2009 Predpis OSN č. 100	X	X	X	X	X				
70	Špecifické komponenty na stlačený zemný plyn (CNG) a ich montáž na motorové vozidlá	Nariadenie (ES) č. 661/2009 Predpis OSN č. 110	X	X	X	X	X				
72	Systém eCall	Nariadenie (EÚ) 2015/758	Neuplatňuje sa	Neuplatňuje sa	G	Neuplatňuje sa	Neuplatňuje sa	Neuplatňuje sa	Neuplatňuje sa	Neuplatňuje sa	Neuplatňuje sa

Dodatok 5

Samohybné žeriavy

Bod	Predmet	Odkaz na regulačný akt	N ₃
1A	Hladina zvuku	Nariadenie (EÚ) č. 540/2014	T + Z ₁
3A	Ochrana proti nebezpečenstvu požiaru (nádrže na kvapalné palivo)	Nariadenie (ES) č. 661/2009 Predpis OSN č. 34	X
3B	Zadné ochranné zariadenia proti podbehnutiu (RUPD) a ich montáž; zadná ochrana proti podbehnutiu (RUP)	Nariadenie (ES) č. 661/2009 Predpis OSN č. 58	A
4A	Miesto na montáž a upevnenie zadných tabuliek s evidenčným číslom	Nariadenie (ES) č. 661/2009 Nariadenie (EÚ) č. 1003/2010	X
5A	Mechanizmus riadenia	Nariadenie (ES) č. 661/2009 Predpis OSN č. 79	X Povolené krabové ovládanie
6A	Vstup do vozidla a jeho manévrovateľnosť (schodíky, stúpačky a držadlá)	Nariadenie (ES) č. 661/2009 Nariadenie (EÚ) č. 130/2012	A
7A	Zvukové výstražné zariadenia a signály	Nariadenie (ES) č. 661/2009 Predpis OSN č. 28	X
8A	Zariadenia pre nepriamy výhľad a ich montáž	Nariadenie (ES) č. 661/2009 Predpis OSN č. 46	X
9A	Brzdové zariadenia vozidiel a prípojných vozidiel	Nariadenie (ES) č. 661/2009 Predpis OSN č. 13	U ⁽³⁾
10A	Elektromagnetická kompatibilita	Nariadenie (ES) č. 661/2009 Predpis OSN č. 10	X
13A	Ochrana motorových vozidiel proti neoprávnenému použitiu	Nariadenie (ES) č. 661/2009 Predpis OSN č. 18	X ^(4A)
15A	Sedadlá, ich ukotvenia a opierky hlavy	Nariadenie (ES) č. 661/2009 Predpis OSN č. 17	X
17A	Vstup do vozidla a jeho manévrovateľnosť (spätný pohon)	Nariadenie (ES) č. 661/2009 Nariadenie (EÚ) č. 130/2012	X
17B	Rýchlomerné zariadenie vrátane jeho montáže	Nariadenie (ES) č. 661/2009 Predpis OSN č. 39	X
18A	Povinný štítok výrobcu a VIN	Nariadenie (ES) č. 661/2009 Nariadenie (EÚ) č. 19/2011	X
19A	Kotvové úchytky bezpečnostných pásov, systémy kotvových úchytiak Isofix a kotvové úchytky horného popruhu Isofix	Nariadenie (ES) č. 661/2009 Predpis OSN č. 14	X
20A	Montáž zariadení na osvetlenie a svetelnú signalizáciu na vozidlá	Nariadenie (ES) č. 661/2009 Predpis OSN č. 48	A+Y

Bod	Predmet	Odkaz na regulačný akt	N ₃
21A	Spätné odrazové zariadenia na motorové vozidlá a ich prípojné vozidlá	Nariadenie (ES) č. 661/2009 Predpis OSN č. 3	X
22A	Predné a zadné obrysové svetidlá, brzdové a doplnkové obrysové svetidlá na motorové vozidlá a ich prípojné vozidlá	Nariadenie (ES) č. 661/2009 Predpis OSN č. 7	X
22B	Denné svetidlá na motorové vozidlá	Nariadenie (ES) č. 661/2009 Predpis OSN č. 87	X
22C	Bočné obrysové svetidlá na motorové vozidlá a ich prípojné vozidlá	Nariadenie (ES) č. 661/2009 Predpis OSN č. 91	X
23A	Smerové svetidlá motorových vozidiel a ich prípojných vozidiel	Nariadenie (ES) č. 661/2009 Predpis OSN č. 6	X
24A	Osvetlenie zadných tabuliek s evidenčným číslom na motorových vozidlách a ich prípojných vozidlách	Nariadenie (ES) č. 661/2009 Predpis OSN č. 4	X
25A	Svetlomety motorových vozidiel z lisovaného skla typu „sealed-beam“ (SB), ktoré vyžarujú európske asymetrické stretávacie svetlo alebo diaľkové svetlo alebo obidve svetlá	Nariadenie (ES) č. 661/2009 Predpis OSN č. 31	X
25B	Žiarovky na používanie v schválených sústavách svetiel motorových vozidiel a ich prípojných vozidiel	Nariadenie (ES) č. 661/2009 Predpis OSN č. 37	X
25C	Svetlomety motorových vozidiel vybavené svetelnými zdrojmi s plynovými výbojkami	Nariadenie (ES) č. 661/2009 Predpis OSN č. 98	X
25D	Svetelné zdroje s plynovými výbojkami na používanie v schválených sústavách svetiel s plynovými výbojkami na motorových vozidlách	Nariadenie (ES) č. 661/2009 Predpis OSN č. 99	X
25E	Svetlomety motorových vozidiel, ktoré vyžarujú asymetrické stretávacie alebo diaľkové svetlo alebo obidve svetlá a sú vybavené žiarovkami a/alebo modulmi LED	Nariadenie (ES) č. 661/2009 Predpis OSN č. 112	X
25F	Adaptívne predné osvetľovacie systémy (AFS) na motorové vozidlá	Nariadenie (ES) č. 661/2009 Predpis OSN č. 123	X
26A	Predné hmlové svetidlá motorových vozidiel	Nariadenie (ES) č. 661/2009 Predpis OSN č. 19	X
27A	Vlečné zariadenie	Nariadenie (ES) č. 661/2009 Nariadenie (EÚ) č. 1005/2010	A
28A	Zadné hmlové svetidlá na motorové vozidlá a ich prípojné vozidlá	Nariadenie (ES) č. 661/2009 Predpis OSN č. 38	X
29A	Spätné svetidlá na motorové vozidlá a ich prípojné vozidlá	Nariadenie (ES) č. 661/2009 Predpis OSN č. 23	X
30A	Parkovacie svetidlá na motorové vozidlá	Nariadenie (ES) č. 661/2009 Predpis OSN č. 77	X

Bod	Predmet	Odkaz na regulačný akt	N ₃
31A	Bezpečnostné pásy, zadržiavacie systémy, detské zadržiavacie systémy a detské zadržiavacie systémy Isofix	Nariadenie (ES) č. 661/2009 Predpis OSN č. 16	X
33A	Umiestnenie a identifikácia ručných ovládačov, oznamovačov a indikátorov	Nariadenie (ES) č. 661/2009 Predpis OSN č. 121	X
34A	Systémy odmrazovania a odhmlievania čelného skla	Nariadenie (ES) č. 661/2009 Nariadenie (EÚ) č. 672/2010	(⁵)
35A	Systémy stierania a ostrekovania čelného skla	Nariadenie (ES) č. 661/2009 Nariadenie (EÚ) č. 1008/2010	(⁶)
36A	Vykurovacie systémy	Nariadenie (ES) č. 661/2009 Predpis OSN č. 122	X
41A	Emisie (Euro VI) z ťažkých úžitkových vozidiel/prístup k informáciám	Nariadenie (ES) č. 595/2009	V
42A	Bočná ochrana nákladných vozidiel	Nariadenie (ES) č. 661/2009 Predpis OSN č. 73	A
43A	Systémy zabraňujúce rozstreku	Nariadenie (ES) č. 661/2009 Nariadenie (EÚ) č. 109/2011	Z ₁
45A	Bezpečnostné zasklievacie materiály a ich montáž na vozidlá	Nariadenie (ES) č. 661/2009 Predpis OSN č. 43	J
46A	Montáž pneumatík	Nariadenie (ES) č. 661/2009 Nariadenie (EÚ) č. 458/2011	X
46C	Pneumatiky na úžitkové vozidlá a ich prípojné vozidlá (triedy C ₂ a C ₃)	Nariadenie (ES) č. 661/2009 Predpis OSN č. 54	X
46D	Emisie hluku valenia pneumatík, ich adhézia na mokrom povrchu a valivý odpor (triedy C ₁ , C ₂ a C ₃)	Nariadenie (ES) č. 661/2009 Predpis OSN č. 117	X
47A	Obmedzenie rýchlosti vozidiel	Nariadenie (ES) č. 661/2009 Predpis OSN č. 89	X
48A	Hmotnosti a rozmery	Nariadenie (ES) č. 661/2009 Nariadenie (EÚ) č. 1230/2012	A
49A	Úžitkové vozidlá, pokiaľ ide o ich vonkajšie výčnelky pred zadným panelom kabíny	Nariadenie (ES) č. 661/2009 Predpis OSN č. 61	A
50A	Mechanické spojovacie komponenty jazdných súprav	Nariadenie (ES) č. 661/2009 Predpis OSN č. 55	X (¹⁰)
50B	Tesné spojovacie zariadenie (CCD); montáž schváleného typu CCD	Nariadenie (ES) č. 661/2009 Predpis OSN č. 102	X (¹⁰)

Bod	Predmet	Odkaz na regulačný akt	N ₃
57A	Predné ochranné zariadenia proti podbehnutiu (FUPD) a ich montáž; predná ochrana proti podbehnutiu (FUP)	Nariadenie (ES) č. 661/2009 Predpis OSN č. 93	X
62	Vodíkový systém	Nariadenie (ES) č. 79/2009	X
63	Všeobecná bezpečnosť	Nariadenie (ES) č. 661/2009	X ⁽¹⁵⁾
65	Systém zdokonaleného núdzového brzdenia	Nariadenie (ES) č. 661/2009 Nariadenie (EÚ) č. 347/2012	Neuplatňuje sa ⁽¹⁶⁾
66	Systém výstrahy pred vybočením z jazdného pruhu	Nariadenie (ES) č. 661/2009 Nariadenie (EÚ) č. 351/2012	Neuplatňuje sa ⁽¹⁷⁾
67	Špecifické komponenty na skvapalnené ropné plyny (LPG) a ich montáž na motorové vozidlá	Nariadenie (ES) č. 661/2009 Predpis OSN č. 67	X
69	Elektrická bezpečnosť	Nariadenie (ES) č. 661/2009 Predpis OSN č. 100	X
70	Špecifické komponenty na stlačený zemný plyn (CNG) a ich montáž na motorové vozidlá	Nariadenie (ES) č. 661/2009 Predpis OSN č. 110	X

Dodatok 6

Vozidlá na prepravu nadlimitného nákladu

Bod	Predmet	Odkaz na regulačný akt	N ₃	O ₄
1	Prípustná hladina hluku	Smernica 70/157/EHS	T	
3A	Ochrana proti nebezpečenstvu požiaru (nádrže na kvapalné palivo)	Nariadenie (ES) č. 661/2009 Predpis OSN č. 34	X	X
3B	Zadné ochranné zariadenia proti podbehnutiu (RUPD) a ich montáž; zadná ochrana proti podbehnutiu (RUP)	Nariadenie (ES) č. 661/2009 Predpis OSN č. 58	A	A
4A	Miesto na montáž a upevnenie zadných tabuliek s evidenčným číslom	Nariadenie (ES) č. 661/2009 Nariadenie (EÚ) č. 1003/2010	X	A+R
5A	Mechanizmus riadenia	Nariadenie (ES) č. 661/2009 Predpis OSN č. 79	X Povolené krabové ovládanie	X
6A	Vstup do vozidla a jeho manévrovateľnosť (schodíky, stúpačky a držadlá)	Nariadenie (ES) č. 661/2009 Nariadenie (EÚ) č. 130/2012	X	
7A	Zvukové výstražné zariadenia a signály	Nariadenie (ES) č. 661/2009 Predpis OSN č. 28	X	

Bod	Predmet	Odkaz na regulačný akt	N ₃	O ₄
8A	Zariadenia pre nepriamy výhľad a ich montáž	Nariadenie (ES) č. 661/2009 Predpis OSN č. 46	X	
9A	Brzdové zariadenia vozidiel a prípojných vozidiel	Nariadenie (ES) č. 661/2009 Predpis OSN č. 13	U ⁽³⁾	X ⁽³⁾
10A	Elektromagnetická kompatibilita	Nariadenie (ES) č. 661/2009 Predpis OSN č. 10	X	X
13A	Ochrana motorových vozidiel proti neoprávnenému použitiu	Nariadenie (ES) č. 661/2009 Predpis OSN č. 18	X ^(4A)	
15A	Sedadlá, ich ukotvenia a opierky hlavy	Nariadenie (ES) č. 661/2009 Predpis OSN č. 17	X	
17A	Vstup do vozidla a jeho manévrovateľnosť (spätný pohon)	Nariadenie (ES) č. 661/2009 Nariadenie (EÚ) č. 130/2012	X	
17B	Rýchlomerné zariadenie vrátane jeho montáže	Nariadenie (ES) č. 661/2009 Predpis OSN č. 39	X	
18A	Povinný štítok výrobcu a VIN	Nariadenie (ES) č. 661/2009 Nariadenie (EÚ) č. 19/2011	X	X
19A	Kotvové úchytky bezpečnostných pásov, systémy kotvových úchytiak Isofix a kotvové úchytky horného popruhu Isofix	Nariadenie (ES) č. 661/2009 Predpis OSN č. 14	X	
20A	Montáž zariadení na osvetlenie a svetelnú signalizáciu na vozidlá	Nariadenie (ES) č. 661/2009 Predpis OSN č. 48	X	A+N
21A	Spätné odrazové zariadenia na motorové vozidlá a ich prípojné vozidlá	Nariadenie (ES) č. 661/2009 Predpis OSN č. 3	X	X
22A	Predné a zadné obrysové svetidlá, brzdové a doplnkové obrysové svetidlá na motorové vozidlá a ich prípojné vozidlá	Nariadenie (ES) č. 661/2009 Predpis OSN č. 7	X	X
22B	Denné svetidlá na motorové vozidlá	Nariadenie (ES) č. 661/2009 Predpis OSN č. 87	X	
22C	Bočné obrysové svetidlá na motorové vozidlá a ich prípojné vozidlá	Nariadenie (ES) č. 661/2009 Predpis OSN č. 91	X	X
23A	Smerové svetidlá motorových vozidiel a ich prípojných vozidiel	Nariadenie (ES) č. 661/2009 Predpis OSN č. 6	X	X
24A	Osvetlenie zadných tabuliek s evidenčným číslom na motorových vozidlách a ich prípojných vozidlách	Nariadenie (ES) č. 661/2009 Predpis OSN č. 4	X	X

Bod	Predmet	Odkaz na regulačný akt	N ₃	O ₄
25A	Svetlomety motorových vozidiel z lisovaného skla typu „sealed-beam“ (SB), ktoré vyžarujú európske asymetrické stretávacie svetlo alebo diaľkové svetlo alebo obidve svetlá	Nariadenie (ES) č. 661/2009 Predpis OSN č. 31	X	
25B	Žiarovky na používanie v schválených sústavách svietidiel motorových vozidiel a ich prípojných vozidiel	Nariadenie (ES) č. 661/2009 Predpis OSN č. 37	X	X
25C	Svetlomety motorových vozidiel vybavené svetelnými zdrojmi s plynovými výbojkami	Nariadenie (ES) č. 661/2009 Predpis OSN č. 98	X	
25D	Svetelné zdroje s plynovými výbojkami na používanie v schválených sústavách svietidiel s plynovými výbojkami na motorových vozidlách	Nariadenie (ES) č. 661/2009 Predpis OSN č. 99	X	
25E	Svetlomety motorových vozidiel, ktoré vyžarujú asymetrické stretávacie alebo diaľkové svetlo alebo obidve svetlá a sú vybavené žiarovkami a/alebo modulmi LED	Nariadenie (ES) č. 661/2009 Predpis OSN č. 112	X	
25F	Adaptívne predné osvetľovacie systémy (AFS) na motorové vozidlá	Nariadenie (ES) č. 661/2009 Predpis OSN č. 123	X	
26A	Predné hmlové svietidlá motorových vozidiel	Nariadenie (ES) č. 661/2009 Predpis OSN č. 19	X	
27A	Vlečné zariadenie	Nariadenie (ES) č. 661/2009 Nariadenie (EÚ) č. 1005/2010	A	
28A	Zadné hmlové svietidlá na motorové vozidlá a ich prípojné vozidlá	Nariadenie (ES) č. 661/2009 Predpis OSN č. 38	X	X
29A	Spätné svietidlá na motorové vozidlá a ich prípojné vozidlá	Nariadenie (ES) č. 661/2009 Predpis OSN č. 23	X	X
30A	Parkovacie svietidlá na motorové vozidlá	Nariadenie (ES) č. 661/2009 Predpis OSN č. 77	X	
31A	Bezpečnostné pásy, zadržiavacie systémy, detské zadržiavacie systémy a detské zadržiavacie systémy Isofix	Nariadenie (ES) č. 661/2009 Predpis OSN č. 16	X	
33A	Umiestnenie a identifikácia ručných ovládačov, oznamovačov a indikátorov	Nariadenie (ES) č. 661/2009 Predpis OSN č. 121	X	

Bod	Predmet	Odkaz na regulačný akt	N ₃	O ₄
34A	Systémy odmrazovania a odhmlievania čelného skla	Nariadenie (ES) č. 661/2009 Nariadenie (EÚ) č. 672/2010	(⁵)	
35A	Systémy stierania a ostrekovania čelného skla	Nariadenie (ES) č. 661/2009 Nariadenie (EÚ) č. 1008/2010	(⁶)	
36A	Vykurovacie systémy	Nariadenie (ES) č. 661/2009 Predpis OSN č. 122	X	
41A	Emisie (Euro VI) z ťažkých úžitkových vozidiel/prístup k informáciám	Nariadenie (ES) č. 595/2009	X (⁹)	
42A	Bočná ochrana nákladných vozidiel	Nariadenie (ES) č. 661/2009 Predpis OSN č. 73	X	A
43A	Systémy zabraňujúce rozstreku	Nariadenie (ES) č. 661/2009 Nariadenie (EÚ) č. 109/2011	X	A
45	Bezpečnostné zasklenie	Smernica 92/22/EHS	X	
45A	Bezpečnostné zasklievacie materiály a ich montáž na vozidlá	Nariadenie (ES) č. 661/2009 Predpis OSN č. 43	X	
46A	Montáž pneumatík	Nariadenie (ES) č. 661/2009 Nariadenie (EÚ) č. 458/2011	X	I
46C	Pneumatiky na úžitkové vozidlá a ich prípojné vozidlá (triedy C ₂ a C ₃)	Nariadenie (ES) č. 661/2009 Predpis OSN č. 54	X	I
46D	Emisie hluku valenia pneumatík, ich adhézia na mokrom povrchu a valivý odpor (triedy C ₁ , C ₂ a C ₃)	Nariadenie (ES) č. 661/2009 Predpis OSN č. 117	X	I
47A	Obmedzenie rýchlosti vozidiel	Nariadenie (ES) č. 661/2009 Predpis OSN č. 89	X	
48A	Hmotnosti a rozmery	Nariadenie (ES) č. 661/2009 Nariadenie (EÚ) č. 1230/2012	A	A
49A	Úžitkové vozidlá, pokiaľ ide o ich vonkajšie výčnelky pred zadným panelom kabíny	Nariadenie (ES) č. 661/2009 Predpis OSN č. 61	A	
50A	Mechanické spojovacie komponenty jazdných súprav	Nariadenie (ES) č. 661/2009 Predpis OSN č. 55	X (¹⁰)	X
50B	Tesné spojovacie zariadenie (CCD); montáž schváleného typu CCD	Nariadenie (ES) č. 661/2009 Predpis OSN č. 102	X (¹⁰)	X (¹⁰)
56A	Vozidlá určené na prepravu nebezpečného tovaru	Nariadenie (ES) č. 661/2009 Predpis OSN č. 105	X (¹³)	X (¹³)

Bod	Predmet	Odkaz na regulačný akt	N ₃	O ₄
57A	Predné ochranné zariadenia proti podbehnutiu (FUPD) a ich montáž; predná ochrana proti podbehnutiu (FUP)	Nariadenie (ES) č. 661/2009 Predpis OSN č. 93	A	
62	Vodíkový systém	Nariadenie (ES) č. 79/2009	X	
63	Všeobecná bezpečnosť	Nariadenie (ES) č. 661/2009	X ⁽¹⁵⁾	X ⁽¹⁵⁾
65	Systém zdokonaleného núdzového brzdzenia	Nariadenie (ES) č. 661/2009 Nariadenie (EÚ) č. 347/2012	Neuplatňuje sa ⁽¹⁶⁾	
66	Systém výstrahy pred vybočením z jazdného pruhu	Nariadenie (ES) č. 661/2009 Nariadenie (EÚ) č. 351/2012	Neuplatňuje sa ⁽¹⁷⁾	
67	Špecifické komponenty na skvapalnené ropné plyny (LPG) a ich montáž na motorové vozidlá	Nariadenie (ES) č. 661/2009 Predpis OSN č. 67	X	
69	Elektrická bezpečnosť	Nariadenie (ES) č. 661/2009 Predpis OSN č. 100	X	
70	Špecifické komponenty na stlačený zemný plyn (CNG) a ich montáž na motorové vozidlá	Nariadenie (ES) č. 661/2009 Predpis OSN č. 110	X	

Vysvetlivky týkajúce sa uplatniteľnosti požiadaviek v tejto časti

X Požiadavky stanovené v príslušnom regulačnom akte sa uplatňujú. Série zmien predpisov OSN, ktoré sa povinne uplatňujú, sú uvedené v prílohe IV k nariadeniu (ES) č. 661/2009. Série zmien prijaté neskôr sú akceptované ako alternatíva. Členské štáty môžu udeliť rozšírenie existujúcim typovým schváleniam udeleným v súlade so smernicami, ktoré boli zrušené nariadením (ES) č. 661/2009, za podmienok stanovených v článku 13 ods. 14 uvedeného nariadenia.

Neuplatňuje sa Na toto vozidlo sa regulačný akt neuplatňuje (žiadne požiadavky).

(1) Pre vozidlá s referenčnou hmotnosťou nepresahujúcou 2 610 kg. Na požiadanie výrobcu sa nariadenie (ES) č. 715/2007 môže uplatniť na vozidlá s referenčnou hmotnosťou nepresahujúcou 2 840 kg.

Pokiaľ ide o prístup k informáciám týkajúcim sa iných častí než je základné vozidlo (napr. obytný priestor), stačí, ak výrobca umožní jednoduchý a rýchly prístup k informáciám o oprave a údržbe.

(2) V prípade vozidiel s vybavením na LPG alebo CNG sa vyžaduje typové schválenie vozidla v súlade s predpisom OSN č. 67 alebo predpisom OSN č. 110.

(3) Vyžaduje sa montáž ESC na základe článkov 12 a 13 nariadenia (ES) č. 661/2009. Na vozidlách na špeciálne účely kategórií M₂, M₃, N₂ a N₃ a vozidlách na prepravu nadlimitného nákladu a prípojných vozidlách s plochou pre stojacich cestujúcich sa však v súlade s predpisom OSN č. 13 montáž ESC nevyžaduje. Vozidlá N₁ môžu byť schválené v súlade s predpisom OSN č. 13 alebo č. 13-H.

(4) Vyžaduje sa montáž ESC v súlade s článkami 12 a 13 nariadenia (ES) č. 661/2009. Uplatňujú sa preto montážne požiadavky uvedené v časti A prílohy 9 k predpisu OSN č. 13-H. Vozidlá N₁ môžu byť schválené v súlade s predpisom OSN č. 13 alebo č. 13-H.

(4A) Ak je namontované ochranné zariadenie, spĺňa požiadavky predpisu OSN č. 18.

- (4^B) Toto nariadenie sa uplatňuje na sedadlá, ktoré nepatria do rozsahu pôsobnosti predpisu OSN č. 80. Pre ďalšie možnosti pozri článok 2 nariadenia (ES) č. 595/2009.
- (5) Vozidlá iných kategórií než kategória M₁ nemusia v plnej miere spĺňať požiadavky nariadenia (EÚ) č. 672/2010, ale musia byť vybavené vhodným zariadením na odmrázovanie a odhmlievanie čelného skla.
- (6) Vozidlá iných kategórií než kategória M₁ nemusia v plnej miere spĺňať požiadavky nariadenia (EÚ) č. 1008/2010, ale musia byť vybavené vhodným zariadením na ostrekovanie a stieranie čelného skla.
- (8) Pri vozidlách s referenčnou hmotnosťou presahujúcou 2 610 kg, pri ktorých sa nevyužila možnosť poskytnutá v poznámke (1).
- (9) Pre vozidlá s referenčnou hmotnosťou presahujúcou 2 610 kg, ktoré nie sú typovo schválené (na požiadanie výrobcu a za predpokladu, že ich referenčná hmotnosť nepresahuje 2 840 kg) podľa nariadenia (ES) č. 715/2007. Pokiaľ ide o iné časti než je základné vozidlo, stačí, ak výrobca umožní jednoduchý a rýchly prístup k informáciám o oprave a údržbe.
- (9^A) Uplatňuje sa iba vtedy, ak je na takéto vozidlá namontované vybavenie, na ktoré sa vzťahuje predpis OSN č. 64. Systém monitorovania tlaku v pneumatikách na vozidlá kategórie M₁ sa uplatňuje povinne v súlade s článkom 9 ods. 2 nariadenia (ES) č. 661/2009.
- (10) Uplatňuje sa iba na vozidlá vybavené spojovacím zariadením, resp. zariadeniami.
- (11) Uplatňuje sa na vozidlá s najväčšou technicky prípustnou hmotnosťou nepresahujúcou 2,5 tony.
- (12) Uplatňuje sa iba na vozidlá, pri ktorých sa „referenčný bod sedenia (bod R)“ najnižšieho sedadla nenachádza vyššie než 700 mm nad úrovňou vozovky.
- (13) Uplatňuje sa iba vtedy, keď výrobca žiada o typové schválenie vozidiel určených na prepravu nebezpečného tovaru.
- (14) Uplatňuje sa iba na vozidlá kategórie N₁ triedy I (referenčná hmotnosť ≤ 1 305 kg).
- (15) Na žiadosť výrobcu sa môže udeliť typové schválenie podľa tohto bodu ako alternatíva k získaniu typového schválenia podľa každého jednotlivého bodu uvedeného v nariadení (ES) č. 661/2009.
- (16) Montáž systému zdokonaleného núdzového brzdzenia na vozidlá na špeciálne účely sa v súlade s článkom 1 nariadenia (EÚ) č. 347/2012 nevyžaduje.
- (17) Montáž systému výstrahy pred vybočením z jazdného pruhu na vozidlá na špeciálne účely sa v súlade s článkom 1 nariadenia (EÚ) č. 351/2012 nevyžaduje.
- A Schvaľovací orgán môže udeliť výnimku (-ky) iba vtedy, ak výrobca preukáže, že vozidlo nemôže splniť všetky požiadavky z dôvodu jeho špeciálneho účelu. Udelené výnimky musia byť opísané na osvedčení o typovom schválení a osvedčení o zhode.
- A₁ Montáž ESC nie je povinná. Ak je v prípade viacstupňového typového schvaľovacieho postupu pravdepodobné, že úpravy vykonané v určitej fáze by mohli ovplyvniť funkciu ESC systému základného vozidla, výrobca môže tento systém buď znefunkčnúť, alebo preukázať, že vozidlo je napriek tomu bezpečné a stabilné. Preukázať sa to dá napr. vykonaním manévru, pri ktorom sa rýchlo dvakrát menia jazdné pruhy v každom smere pri rýchlosti 80 km/h a ktorý postačuje na to, aby zasiahol systém ESC. Tieto zásahy musia byť riadne kontrolované a mali by zlepšiť stabilitu vozidla. Technická služba má právo vyžiadať si ďalšie skúšky, ak to považuje za potrebné.
- B Vzťahuje sa len na dvere umožňujúce prístup k sedadlám určeným na normálne používanie pri jazde vozidla po ceste a v prípade, keď vzdialenosť medzi bodom R sedadla a strednou rovinou povrchu dverí meraná kolmo na pozdĺžnu strednú rovinu vozidla nie je väčšia ako 500 mm.
- C Vzťahuje sa len na tú časť vozidla, ktorá sa nachádza pred posledným zadným sedadlom určeným na normálne používanie pri jazde vozidla po ceste a zároveň len na nárazovú zónu hlavy vymedzenú v príslušnom regulačnom akte.
- D Vzťahuje sa len na sedadlá určené na bežné používanie pri jazde vozidla po ceste. Sedadlá, ktoré nie sú určené na používanie pri jazde vozidla po ceste, sú pre používateľov jasne označené buď piktogramom alebo príslušným textom. Požiadavky na zadržiavanie batožiny podľa predpisu OSN č. 17 sa neuplatňujú.
- E Iba vpredu.
- F Zmena priebehu a dĺžky tankovacieho potrubia a nové usporiadanie palivovej nádrže sú povolené.

- G V prípade viacstupňového typového schválenia sa môžu použiť aj požiadavky podľa kategórie základného/nedokončeného vozidla (napr. ktorého podvozok sa použil na stavbu vozidla na špeciálne účely).
- H Zmena dĺžky výfukového systému za posledným tlmičom, ktorá nepresahuje 2 m, je prípustná bez akejkoľvek ďalšej skúšky.
- I Pneumatiky sa typovo schvaľujú v súlade s požiadavkami predpisu OSN č. 54 aj v prípade, ak je konštrukčná rýchlosť vozidla nižšia ako 80 km/h. Nosnosť možno prispôbiť vzhľadom na najvyššiu konštrukčnú rýchlosť prípojného vozidla po dohode s výrobcou pneumatík.
- J Pre všetky zasklenia okien s výnimkou zasklenia kabíny vodiča (čelné sklo a bočné sklo) môže ako materiál slúžiť buď bezpečnostné sklo, alebo pevná plastická látka.
- K Doplnkové poplachové systémy sú prípustné.
- L Vzťahuje sa len na sedadlá určené na bežné používanie pri jazde vozidla po ceste. Pri zadných sedadlách sa vyžadujú aspoň kotvové úchytky pre brušný pás. Sedadlá, ktoré nie sú určené na používanie pri jazde vozidla po ceste, sú pre používateľov jasne označené buď piktogramom alebo príslušným textom. Systém ISOFIX sa v sanitných vozidlách a pohrebných vozidlách nevyžaduje.
- M Vzťahuje sa len na sedadlá určené na bežné používanie pri jazde vozidla po ceste. Pri všetkých zadných sedadlách sa vyžaduje aspoň brušný pás. Sedadlá, ktoré nie sú určené na používanie pri jazde vozidla po ceste, sú pre používateľov jasne označené buď piktogramom alebo príslušným textom. Systém ISOFIX sa v sanitných vozidlách a pohrebných vozidlách nevyžaduje.
- N Za predpokladu, že sú namontované všetky povinné osvetľovacie zariadenia a nie je ovplyvnená geometrická viditeľnosť.
- Q Zmena dĺžky výfukového systému za posledným tlmičom, ktorá nepresahuje 2 m, je prípustná bez akejkoľvek ďalšej skúšky. Typové schválenie EÚ udelené pre najrepresentatívnejšie základné vozidlo zostáva platné bez ohľadu na zmenu referenčnej hmotnosti.
- R Za predpokladu, že sa môžu namontovať tabuľky s evidenčným číslom všetkých členských štátov a že ostanú viditeľné.
- S Koeficient priepustnosti svetla je najmenej 60 % a uhol zakrytia stĺpikom „A“ je najviac 10 stupňov.
- T Skúška sa vykoná len na dokončenom/dokončovanom vozidle. Vozidlo sa môže skúšať v súlade so smernicou 70/157/EHS. Pokiaľ ide o bod 5.2.2.1 prílohy I k smernici 70/157/EHS, platia tieto limitné hodnoty:
- 81 dB(A) pre vozidlá s výkonom motora menším ako 75 kW;
 - 83 dB(A) pre vozidlá s výkonom motora rovným alebo väčším ako 75 kW a menším ako 150 kW;
 - 84 dB(A) pre vozidlá s výkonom motora najmenej 150 kW.
- U Skúška sa vykoná len na dokončenom/dokončovanom vozidle. Vozidlá s maximálne 4 nápravami musia spĺňať všetky požiadavky stanovené v príslušných regulačných aktoch. Výnimky sú povolené len v prípade vozidiel s viac ako 4 nápravami, za predpokladu, že:
- sú zdôvodnené osobitnou konštrukciou a
 - sú splnené všetky požiadavky týkajúce sa brzdneho účinku parkovacej, prevádzkovej a núdzovej brzdy stanovené príslušným regulačným aktom.
- U₁ Systém ABS nie je povinný pre vozidlá s hydrostatickým pohonom.
- V Alternatívne sa môže uplatňovať aj smernica 97/68/ES.
- V₁ Alternatívne sa smernica 97/68/ES môže uplatňovať aj na vozidlá s hydrostatickým pohonom.
- W₀ Zmena dĺžky výfukového systému je povolená bez ďalšej skúšky za predpokladu, že protitlak je porovnateľný. Ak sa požaduje nová skúška, povoľujú sa ďalšie 2 dB(A) nad stanovený limit.
- W₁ Zmena výfukového systému bez ďalšej skúšky emisií výfukových plynov a CO₂ alebo spotreby paliva je povolená za predpokladu, že neovplyvní zariadenia na reguláciu emisií vrátane (prípadných) filtrov tuhých znečisťujúcich látok. Na upravenom vozidle sa nevyžaduje žiadna nová skúška vyparovania, pokiaľ sa zariadenia na reguláciu vyparovania zachovávajú tak, ako ich namontoval výrobca na základné vozidlo.
- Typové schválenie EÚ udelené pre najrepresentatívnejšie základné vozidlo zostáva v platnosti bez ohľadu na zmenu referenčnej hmotnosti.

- W₂ Zmena priebehu, dĺžky tankovacieho potrubia, palivových hadíc a palivového odparovacieho potrubia je povolená bez ďalšej skúšky. Povoľuje sa premiestnenie pôvodnej palivovej nádrže pod podmienkou, že sú splnené všetky požiadavky. Ďalšie skúšky v súlade s prílohou 5 k predpisu OSN č. 34 sa však nevyžadujú.
- W₃ Pozdĺžna rovina určenej pozície invalidného vozíka počas jazdy by mala byť rovnobežná s pozdĺžnou rovinou vozidla.
- Majiteľovi vozidla sú sprístupnené primerané informácie o tom, že na odolanie silám, ktoré sú prenášané zadržiavacím mechanizmom počas rôznych podmienok jazdy, sa odporúča invalidný vozík s konštrukciou spĺňajúcou náležitú časť normy ISO 7176-19:2008.
- Sedadlá vo vozidle možno upraviť bez ďalšej skúšky pod podmienkou, že sa technickej službe preukáže, že ich ukotvenie, mechanizmy a opierky hlavy poskytujú rovnakú úroveň výkonu.
- Požiadavky na zadržiavanie batožiny stanovené v predpise OSN č. 17 sa neuplatňujú.
- W₄ V prípade pomôcok pre nastupovanie v pokojnej polohe sa vyžaduje súlad s príslušnými regulačnými aktmi.
- W₅ Každé miesto pre invalidné vozíky musí byť vybavené ukotveniami, na ktoré sa namontuje zadržiavací systém pre invalidné vozíky a zadržiavací systém pre cestujúcich a ktoré spĺňajú dodatočné ustanovenia pre skúšanie zadržiavacích systémov pre invalidné vozíky a zadržiavacích systémov pre cestujúcich uvedené v dodatku 3.
- W₆ Každé miesto pre invalidné vozíky musí byť vybavené zadržiavacím pásom pre cestujúcich, ktorý spĺňa dodatočné ustanovenia pre skúšanie zadržiavacích systémov pre invalidné vozíky a zadržiavacích systémov pre cestujúcich uvedené v dodatku 3.
- Ak je kvôli prestavbe nutné umiestniť body ukotvenia pre bezpečnostné pásy mimo tolerancie stanovenej v bode 7.7.1. predpisu OSN č. 16.06, technická služba preverí, či zmena zhoršuje stav alebo nie. Ak nastalo zhoršenie stavu, vykoná sa skúška podľa bodu 7.7.1. predpisu OSN č. 16.06. Nie je potrebné vydať rozšírenie typového schválenia EÚ. Skúška sa môže vykonať za použitia komponentov, ktoré neboli podrobené skúške kondicionovaním, ako ju nariaďuje predpis OSN č. 16.06.
- W₈ Na účely výpočtu sa predpokladá, že hmotnosť invalidného vozíka vrátane používateľa je 160 kg. Hmotnosť sa sústreďuje v bode P náhradného invalidného vozíka v cestovnej polohe stanovenej výrobcom.
- Akékoľvek obmedzenie kapacity pre prepravu pasažierov z dôvodu použitia invalidného vozíka, resp. vozíkov sa zaznamená v príručke majiteľa, na strane 2 osvedčenia typového schválenia EÚ a na osvedčení o zhode.
- W₉ Zmena dĺžky výfukového systému je povolená bez nutnosti ďalšej skúšky za predpokladu, že vlastnosti protitlaku výfukových plynov ostanú podobné.
- Y Za predpokladu, že sú namontované všetky povinné svetelné zariadenia.
- Z Požiadavky týkajúce sa vyčnievania otvorených okien sa neuplatňujú na obytný priestor.
- Z₁ Samohybné žeriavy s viac ako šiestimi nápravami sa považujú za terénne vozidlá (N₃G), ak sú aspoň tri nápravy poháňané a ak spĺňajú ustanovenia bodu 4.3 písm. b) bodov ii) a iii), ako aj bodu 4.3 písm. c) časti A prílohy I.

Technické špecifikácie	Kategória vozidla									
	M ₁	M ₂	M ₃	N ₁	N ₂	N ₃	O ₁	O ₂	O ₃	O ₄
Hnacie nápravy (počet, umiestnenie, prepojenie)	X	X	X	X	X	X	—	—	—	—
Riadené nápravy (počet a umiestnenie)	X	X	X	X	X	X	X	X	X	X
Typ karosérie	X	X	X	X	X	X	X	X	X	X
Počet dverí	X	X	X	X	X	X	X	X	X	X
Riadenie ľavostranné alebo pravostranné	X	X	X	X	X	X	—	—	—	—
Počet sedadiel	X	X	X	X	X	X	—	—	—	—
Úroveň vybavenia	X	X	X	X	X	X	—	—	—	—

4. Osobitné ustanovenia

V prípade, že nie sú k dispozícii žiadne osvedčenia o schválení podľa ustanovení príslušných regulačných aktov, schvaľovací orgán:

- a) zabezpečí potrebné skúšky a kontroly podľa požiadaviek každého príslušného regulačného aktu;
- b) overí, či vozidlo zodpovedá údajom v informačnej zložke a či spĺňa technické požiadavky každého príslušného regulačného aktu;
- c) prípadne vykoná alebo nechá vykonať príslušné kontroly montáže samostatných technických jednotiek;
- d) prípadne vykoná alebo nechá vykonať nevyhnutné kontroly prítomnosti zariadení uvedených vo vysvetlivkách č. 1 a č. 2 v časti I prílohy II;
- e) vykoná alebo nechá vykonať nevyhnutné kontroly, aby sa zabezpečilo splnenie požiadaviek stanovených vo vysvetlivkách č. 5 v časti I prílohy II.

Dodatok 1

Normy, ktoré musia spĺňať technické služby uvedené v článku 68

1. Činnosti týkajúce sa skúšok typového schválenia, ktoré sa majú vykonať v súlade s regulačnými aktmi uvedenými v prílohe II:

- 1.1. Kategória A (skúšky vykonané vo vlastných zariadeniach):

Norma EN ISO/IEC 17025:2005 o všeobecných požiadavkách na spôsobilosť skúšobných a kalibračných laboratórií.

Technická služba poverená pre činnosti kategórie A môže vykonávať skúšky ustanovené v regulačných aktoch, v prípade ktorých bola poverená, aj v zariadeniach výrobcu alebo tretej strany. Personál, ktorý má na základe odborného úsudku určiť zhodu s regulačným aktom, v rámci ktorého bola technická služba poverená, v každom prípade spĺňa normu EN ISO/IEC 17020:2012.

- 1.2. Kategória B (dohľad nad skúškami, ktorý zahŕňa prípravu skúšok, ak sa tieto skúšky vykonávajú v zariadeniach výrobcu alebo v zariadeniach tretej strany):

Norma EN ISO/IEC 17020:2012 o všeobecných kritériách činnosti rôznych druhov orgánov vykonávajúcich inšpekciu.

Pred vykonaním akejkoľvek skúšky alebo dohľadu nad ňou v zariadeniach výrobcu alebo v zariadeniach tretej strany technická služba skontroluje, či skúšobné zariadenia alebo meracie prístroje spĺňajú príslušné požiadavky normy EN ISO/IEC 17025:2005.

2. Činnosti týkajúce sa zhody výroby

- 2.1. Kategória C (postup počiatočného posúdenia a dozorných auditov systému riadenia kvality výrobcu):

Norma EN ISO/IEC 17021:2011 o požiadavkách na orgány vykonávajúce audit a certifikáciu systémov riadenia.

- 2.2. Kategória D (kontrola alebo skúšanie výrobných vzoriek alebo dohľad nad takouto kontrolou alebo skúškami):

Norma EN ISO/IEC 17020:2012 o všeobecných kritériách činnosti rôznych druhov orgánov vykonávajúcich inšpekciu.

Dodatok 2

Postup posudzovania technických služieb

1. Cieľ a rozsah pôsobnosti
 - 1.1. V tomto dodatku sa stanovujú podmienky, podľa ktorých orgán príslušný podľa článku 73 (ďalej len „príslušný orgán“) vykonáva postup posudzovania technických služieb.
 - 1.2. Tieto požiadavky sa uplatňujú na všetky technické služby bez ohľadu na ich právne postavenie (nezavislá organizácia, výrobca alebo schvaľovací orgán konajúci ako technická služba).
2. Posudzovanie

Vykonanie posúdenia sa riadi:

 - a) zásadou nezávislosti, ktorá je základom nestrannosti a objektivity záverov a
 - b) prístupom založeným na dôkazoch, ktorý zaručuje spoľahlivé a reprodukovateľné závery.

Audítori preukazujú dôveryhodnosť a bezúhonnosť. Zachovávajú dôvernosť a mlčanlivosť.

Podávajú pravdivé a presné správy o zisteniach a záveroch.
3. Zručnosti vyžadované od audítorov
 - 3.1. Posudzovanie môžu vykonávať len audítori, ktorí majú technické a administratívne znalosti potrebné na tieto účely.
 - 3.2. Audítori majú absolvovanú osobitnú odbornú prípravu na činnosti posudzovania. Okrem toho majú konkrétne poznatky v technickej oblasti, v ktorej bude technická služba vykonávať svoje činnosti.
 - 3.3. Bez toho, aby boli dotknuté body 3.1 a 3.2, posúdenie uvedené v článku 73 vykonávajú audítori, ktorí sú nezávislí od činností, ktorých posudzovanie sa vykonáva.
4. Žiadosť o poverenie
 - 4.1. Riadne oprávnený zástupca technickej služby, ktorá podáva žiadosť, podá príslušnému orgánu formálnu žiadosť, ktorá obsahuje tieto informácie:
 - a) všeobecné charakteristiky technickej služby vrátane právnickej osoby, názvu, adresy, právneho postavenia a technických zdrojov;
 - b) podrobný opis pracovníkov zodpovedných za vykonávanie skúšok a vedúcich pracovníkov vrátane ich životopisov uvádzajúc ich vzdelanie a odborné zručnosti;
 - c) technické služby používajúce metódy virtuálnych skúšok poskytujú dôkaz o schopnosti pracovať v prostredí využívajúcom podporu počítača;
 - d) všeobecné informácie o technickej službe, vrátane jej činností, jej vzťahov v rámci väčšej právnickej osoby, ak existujú, a adresy všetkých jej prevádzok, na ktoré sa má poverenie vzťahovať;
 - e) dohodu o splnení požiadaviek na poverenie a ďalších záväzkov technickej služby, ako sú ustanovené v príslušných regulačných aktoch, v prípade ktorých je poverená;
 - f) opis služieb posudzovania zhody, ktoré vykonáva technická služba v rámci relevantných regulačných aktov, a zoznam regulačných aktov, v prípade ktorých technická služba žiada o poverenie, vrátane prípadných obmedzení kapacít;
 - g) kópiu príručky kvality technickej služby.
 - 4.2. Príslušný orgán preskúma primeranosť informácií, ktoré poskytla technická služba.
 - 4.3. Technická služba informuje príslušný orgán o každej zmene informácií poskytnutých v súlade s bodom 4.1.
5. Preskúvanie zdrojov

Príslušný orgán preskúma svoju schopnosť vykonať posúdenie technickej služby z hľadiska vlastnej politiky, spôsobilosti a dostupnosti vhodných audítorov a expertov.

6. Zadanie posudzovania subdodávateľovi
 - 6.1. Príslušný orgán môže zadať vykonanie častí posudzovania inému príslušnému orgánu alebo požiadať o pomoc technických expertov, ktorých zabezpečia iné príslušné orgány. Subdodávateľa a experti musia byť akceptovaní technickou službou, ktorá podala žiadosť.
 - 6.2. Príslušný orgán zohľadňuje akreditačné osvedčenia s primeraným rozsahom, aby dokončil svoje celkové posúdenie technickej služby.
7. Príprava na posudzovanie
 - 7.1. Príslušný orgán formálne vymenuje spoločnú skupinu pre posudzovanie. Príslušný orgán zabezpečí, aby každá spoločná skupina pre posudzovanie mala primerané odborné znalosti. Spoločná skupina pre posudzovanie ako celok má predovšetkým:
 - a) primerané vedomosti z tej oblasti, v ktorej sa požiadalo o poverenie a
 - b) dostatočný prehľad, aby spoľahlivo posúdil spôsobilosť technickej služby pracovať v rámci svojho poverenia.
 - 7.2. Príslušný orgán jasne vymedzí úlohu pridelenú spoločnej skupine pre posudzovanie. Úlohou spoločnej skupiny pre posudzovanie je preskúmať doklady od technickej služby, ktorá podáva žiadosť, a vykonať posúdenie na mieste.
 - 7.3. Príslušný orgán sa spolu s technickou službou a poverenou skupinou pre posudzovanie dohodne na dátume a časovom pláne posúdenia. Príslušný orgán však zostáva zodpovedný za dodržanie termínu, ktorý je v súlade s plánom dohľadu a opätovného posudzovania.
 - 7.4. Príslušný orgán zabezpečí, aby sa spoločnej skupine pre posudzovanie poskytli primerané dokumenty o kritériách, záznamy z predchádzajúceho posúdenia a príslušné dokumenty a záznamy technickej služby.
8. Posudzovanie na mieste

Spoločná skupina pre posudzovanie vykoná posúdenie technickej služby v priestoroch technickej služby, v ktorých sa vykonáva jedna alebo viac kľúčových činností a v príslušných prípadoch osobne posúdi činnosti na ďalších vybraných miestach, ktoré technická služba prevádzkuje.
9. Analýza zistení a správa o posúdení
 - 9.1. Spoločná skupina pre posudzovanie analyzuje všetky príslušné informácie a dôkazy získané počas skúmania dokumentov a záznamov a z posúdenia na mieste. Uvedená analýza musí byť dostatočná na to, aby umožnila skupine určiť rozsah spôsobilosti a zhody technickej služby s požiadavkami na poverenie.
 - 9.2. Postupmi podávania správ príslušného orgánu sa zabezpečí splnenie nasledujúcich požiadaviek.
 - 9.2.1. Medzi spoločnou skupinou pre posudzovanie a technickou službou sa pred opustením priestorov technickej služby uskutoční schôdza. Na tejto schôdzi poskytne spoločná skupina pre posudzovanie písomnú a/alebo ústnu správu o svojich zisteniach získaných z analýzy. Technickej službe sa poskytne príležitosť klásť otázky o zisteniach vrátane prípadného nesúladu a o jeho základe.
 - 9.2.2. Technická služba je bezodkladne informovaná o písomnej správe o výsledku posudzovania. Uvedená správa o posúdení obsahuje pripomienky k spôsobilosti a súladu a uvádza sa v nej prípadný nesúlad, ktorý treba vyriešiť, aby sa dosiahol súlad so všetkými požiadavkami na poverenie.
 - 9.2.3. Technická služba sa vyzve, aby reagovala na správu o posúdení a opísala konkrétne opatrenia, ktoré prijala alebo plánuje prijať v konkrétnom čase na vyriešenie každého zisteného nesúladu.
 - 9.3. Príslušný orgán zabezpečí, aby boli reakcie technickej služby zamerané na vyriešenie nesúladu dostatočné a účinné. Ak sa zistí, že reakcie technickej služby nie sú dostatočné, vyžadujú sa od technickej služby ďalšie informácie. Okrem toho možno požadovať aj dôkazy o účinnom vykonávaní prijatých opatrení alebo sa môže uskutočniť následné posúdenie, aby sa overilo účinné vykonanie nápravných opatrení.
 - 9.4. Správa o posúdení zahŕňa minimálne tieto informácie:
 - a) jednoznačnú identifikáciu technickej služby;
 - b) dátum, resp. dátumy posúdenia na mieste;
 - c) meno, resp. mená audítora, resp. audítorov a/alebo experta, resp. expertov zapojených do posúdenia;

- d) jednoznačnú identifikáciu všetkých posudzovaných priestorov;
 - e) navrhovaný rozsah poverenia, ktorý sa posudzoval;
 - f) vyhlásenie o primeranosti vnútornej organizácie a postupov prijatých technickou službou, ktorým sa preukazuje jej spôsobilosť na základe splnenia požiadaviek na poverenie;
 - g) informácie o tom, že bol vyriešený každý nesúlad;
 - h) odporúčanie, či by mal byť žiadateľ poverený vykonávaním činnosti technickej služby alebo potvrdený v tejto funkcii, a ak áno, v akom rozsahu.
10. Udelenie, potvrdenie alebo rozšírenie poverenia
- 10.1. Príslušný orgán na základe správy, resp. správ o posúdení alebo akýchkoľvek iných relevantných informácií bez zbytočného odkladu prijme rozhodnutie o tom, či udeliť, potvrdiť alebo rozšíriť poverenie.
- 10.2. Príslušný orgán poskytne technickej službe osvedčenie. V uvedenom osvedčení sa uvádzajú tieto údaje:
- a) totožnosť a logo príslušného orgánu;
 - b) jednoznačnú identifikáciu poverenej technickej služby;
 - c) dátum nadobudnutia platnosti poverenia a dátum uplynutia jeho platnosti;
 - d) stručný opis alebo odkaz na rozsah poverenia (príslušné regulačné akty alebo ich časti);
 - e) vyhlásenie o zhode a odkaz na toto nariadenie.
11. Opätovné posudzovanie a dohľad
- 11.1. Opätovné posudzovanie je podobné počiatočnému posudzovaniu, zohľadnia sa pri ňom však aj skúsenosti získané počas predchádzajúcich posudzovaní. Posudzovanie na mieste na účely dohľadu je menej komplexné ako opätovné posudzovanie.
- 11.2. Príslušný orgán navrhne plán opätovného posudzovania každej poverenej technickej služby a dohľadu nad ňou tak, aby sa reprezentatívne vzorky rozsahu poverenia posudzovali pravidelne.
- Frekvencia posudzovania na mieste, či už ide o opätovné posudzovanie alebo dohľad, závisí od preukázanej stability, ktorú dosiahla technická služba.
- 11.3. Ak sa počas dohľadu alebo opätovného posudzovania zistia nesúladu, príslušný orgán vymedzí prísne lehoty na prijatie nápravných opatrení.
- 11.4. Ak sa nápravné alebo zlepšovacie opatrenia neprijali v dohodnutom časovom limite alebo sa nepovažujú za dostatočné, príslušný orgán prijme vhodné opatrenia, ako napríklad vykonanie ďalšieho posúdenia alebo pozastavenie alebo odňatie poverenia v súvislosti s jednou alebo viacerými činnosťami, ktorými bola technická služba poverená.
- 11.5. Ak sa príslušný orgán rozhodne pozastaviť alebo odňať poverenie technickej služby, technickú službu informuje o svojom rozhodnutí doporučenou zásielkou. Príslušný orgán v každom prípade prijme všetky opatrenia potrebné na zabezpečenie pokračovania činností, ktoré už technická služba vykonáva.
12. Záznamy o poverených technických službách
- 12.1. Príslušný orgán vedie záznamy o technických službách, aby preukázal účinné splnenie požiadaviek na poverenie vrátane spôsobilosti.
- 12.2. Príslušný orgán uchováva záznamy o technických službách zabezpečeným spôsobom, aby sa zaistila dôvernosť.
- 12.3. Záznamy o technických službách obsahujú aspoň:
- a) príslušnú korešpondenciu;
 - b) záznamy a správy o posúdení;
 - c) kópie osvedčení o poverení.
-

PRÍLOHA IV

POSTUPY NA ZABEZPEČENIE ZHODY VÝROBY

1. Ciele
 - 1.1. Cieľom postupu na zabezpečenie zhody výroby je, aby každé vyrobené vozidlo, systém, komponent, samostatná technická jednotka, časť alebo vybavenie boli zhodné so schváleným typom.
 - 1.2. Neoddeliteľnou súčasťou postupu na zabezpečenie zhody výroby je posudzovanie systémov riadenia zabezpečenia kvality, uvedené v bode 2 ako „počiatočné posúdenie“, a overovanie predmetu typového schvaľovania a kontroly týkajúce sa výrobkov, uvedené v bode 3 ako „opatrenia na zabezpečenie zhody výrobku“.
2. Počiatočné posudzovanie
 - 2.1. Schvaľovací orgán pred udelením typového schválenia overí, či výrobca zaviedol uspokojivé opatrenia a postupy na zabezpečenie toho, aby boli vozidlá, systémy, komponenty, samostatné technické jednotky, časti alebo vybavenie vyrobené v zhode so schváleným typom.
 - 2.2. Usmernenie na vykonávanie týchto posúdení je možné nájsť v norme EN ISO 19011:2011 – Návod na auditovanie systémov manažérstva.
 - 2.3. Súlad s požiadavkami bodu 2.1 sa overí k spokojnosti schvaľovacieho orgánu, takto:

schvaľovací orgán musí vyjadriť spokojnosť s počiatočným posudzovaním a opatreniami na zabezpečenie zhody výrobku uvedenými v bode 3, pričom podľa potreby zohľadní jedno z opatrení opísaných v bodoch 2.3.1 až 2.3.3 alebo prípadne úplnú alebo čiastočnú kombináciu uvedených opatrení.

 - 2.3.1. Počiatočné posudzovanie a overovanie opatrení na zabezpečenie zhody výrobku vykonáva schvaľovací orgán alebo orgán, ktorý schvaľovací orgán na uvedený účel poveril.
 - 2.3.1.1. Pri stanovení rozsahu počiatočného posúdenia, ktoré sa má vykonať, môže schvaľovací orgán zohľadniť tieto informácie:
 - a) či výrobca má osvedčenie podobné tomu, ktoré je uvedené v bode 2.3.3, ale ktoré nespĺňa podmienky alebo nebolo uznané podľa uvedeného bodu;
 - b) v prípade typového schválenia systému, komponentu alebo samostatnej technickej jednotky posúdenia systému kvality, ktoré vykonáva výrobca, resp. výrobcovia vozidla v priestoroch výrobcu systému, komponentu alebo samostatnej technickej jednotky v súlade s jednou alebo viacerými špecifikáciami priemyselného odvetvia, ktoré spĺňajú požiadavky normy EN ISO 9001:2015 alebo ISO/TS16949:2009;
 - c) či bolo v jednom z členských štátov nedávno odňaté kvôli nedostatočnej kontrole zhody výroby jedno alebo viaceré typové schválenia výrobcu. V takom prípade sa počiatočné posudzovanie schvaľovacieho orgánu neobmedzuje na akceptovanie osvedčenia o systéme kvality výrobcu, ale zahŕňa aj overenie, či boli zavedené všetky potrebné zlepšenia na zabezpečenie účinnej kontroly, aby boli vozidlá, systémy, komponenty alebo samostatné technické jednotky vyrobené v zhode so schváleným typom.
 - 2.3.2. Počiatočné posudzovanie a overovanie opatrení na zabezpečenie zhody výrobku môže vykonať schvaľovací orgán iného členského štátu alebo orgán, ktorý schvaľovací orgán na uvedený účel poveril.
 - 2.3.2.1. V tom prípade vyhotoví schvaľovací orgán daného iného členského štátu vyhlásenie o súlade, v ktorom sa uvedú priestory a výrobné zariadenia, ktoré uvedený schvaľovací orgán považuje za relevantné pre výrobok, resp. výrobky, ktorým sa má udeliť typové schválenie, ako aj regulačné akty, v súlade s ktorými sa majú tieto výrobky typovo schváliť.
 - 2.3.2.2. Po prijatí žiadosti o vyhlásenie o súlade od schvaľovacieho orgánu členského štátu udeľujúceho typové schválenie schvaľovací orgán iného členského štátu ihneď pošle vyhlásenie o súlade alebo oznámi žiadajúcemu schvaľovaciemu orgánu, že takéto vyhlásenie nie je schopný poskytnúť.

2.3.2.3. Vyhlásenie o súlade obsahuje aspoň tieto údaje:

- a) skupina alebo spoločnosť (napríklad automobilový závod XYZ)
- b) konkrétna organizácia (napríklad regionálna divízia)
- c) závody/prevádzky (napríklad závod na motory 1 (v krajine A) – závod na vozidlá 2 (v krajine B))
- d) sortiment vozidiel/komponentov (napríklad všetky modely kategórie M₁)
- e) posudzované oblasti (napríklad montáž motorov, lisovanie a montáž karosérií, montáž vozidla)
- f) preskúmané dokumenty (napríklad príručka a postupy spoločnosti a prevádzky, pokiaľ ide o kvalitu)
- g) dátum posúdenia (napr. audit vykonaný od dd/mm/rrrr do dd/mm/rrrr)
- h) plánovaná monitorovacia návšteva (napr. mm/rrrr)

2.3.3. Schvaľovací orgán môže uznať aj osvedčenie výrobcu podľa normy EN ISO 9001:2015 alebo ISO/TS16949:2009 (rozsah pôsobnosti uvedeného osvedčenia sa v tomto prípade vzťahuje na výrobok, resp. výrobky, ktoré sa majú schváliť), alebo rovnocennej normy ako osvedčenie spĺňajúce požiadavky počiatočného posúdenia podľa bodu 2.3 za predpokladu, že zhoda výroby naozaj patrí do rámca systému riadenia kvality a že typové schválenie výrobcu nebolo odňaté podľa bodu 2.3.1.1 písm. c). Výrobca poskytne podrobné údaje o osvedčení a informuje schvaľovací orgán o každej zmene jeho platnosti alebo rozsahu.

2.4. Na účely typového schválenia vozidla sa nemusí opakovať počiatočné posudzovanie vykonávané s cieľom udeliť typové schválenie pre systémy, komponenty a samostatné technické jednotky vozidla, doplní sa však o posúdenie miest a činností súvisiacich s montážou vozidla ako celku, ktoré neboli zahrnuté v počiatočnom posudzovaní.

3. Opatrenia na zabezpečenie zhody výrobku

3.1. Každé vozidlo, systém, komponent alebo samostatná technická jednotku, časť alebo vybavenie schválené podľa predpisu OSN pripojeného k revidovanej dohode z roku 1958 a podľa tohto nariadenia sú vyrobené tak, aby boli zhodné s typom schváleným na základe splnenia požiadaviek tejto prílohy, uvedeného predpisu OSN a tohto nariadenia.

3.2. Pred udelením typového schválenia podľa tohto predpisu a predpisu OSN pripojeného k revidovanej dohode z roku 1958 schvaľovací orgán overí existenciu primeraných opatrení na zabezpečenie zhody výrobku a zdokumentovaných plánov kontrol, ktoré sa dohodnú s výrobcom v prípade každého schválenia, s cieľom vykonať v určených intervaloch skúšky alebo súvisiace kontroly potrebné na overenie neustálej zhody so schváleným typom vrátane prípadných skúšok špecifikovaných v tomto nariadení a v uvedenom predpise OSN.

3.3. Držiteľ typového schválenia predovšetkým:

3.3.1. zabezpečí zavedenie a uplatňovanie postupov účinnej kontroly zhody vozidiel, systémov, komponentov, samostatných technických jednotiek, častí alebo vybavenia so schváleným typom;

3.3.2. má prístup k skúšobnému alebo inému vhodnému vybaveniu potrebnému na kontrolu zhody s každým schváleným typom;

3.3.3. zabezpečí, aby boli údaje pochádzajúce zo skúšok alebo kontrol zaznamenávané a aby pripojené doklady boli dostupné počas obdobia stanoveného po dohode so schvaľovacím orgánom v dĺžke do 10 rokov;

3.3.4. analyzuje výsledky každého typu skúšky alebo kontroly s cieľom overiť a zabezpečiť stabilitu charakteristík výrobku v prípustných odchýlkach priemyselnej výroby;

3.3.5. zabezpečí, aby sa pri každom type výrobku vykonávali aspoň kontroly predpísané v tomto nariadení a skúšky predpísané v relevantných regulačných aktoch uvedených v prílohe II;

3.3.6. zabezpečí, že každá skupina vzoriek alebo testovaných výrobkov, ktorá preukáže neznhodu typu v danom druhu skúšky, povedie k ďalšiemu odberu vzoriek a skúšaníu. Prijmú sa všetky potrebné kroky na obnovenie výrobného procesu, aby sa zabezpečila zhoda so schváleným typom.

- 3.4. V prípade postupného, zmiešaného alebo viacstupňového typového schválenia si môže schvaľovací orgán, ktorý udeľuje typové schválenie celého vozidla vyžiadať od ktoréhokoľvek schvaľovacieho orgánu, ktorý udelil typové schválenie pre ktorýkoľvek príslušný systém, komponent alebo samostatnú technickú jednotku, konkrétne údaje týkajúce sa súladu s požiadavkami na zhodu výroby stanovenými v tejto prílohe.
- 3.5. Schvaľovací orgán, ktorý udeľuje typové schválenie celého vozidla a nie je spokojný s vykazovanými údajmi uvedenými v bode 3.4., a ktorý to písomne oznámil príslušnému výrobcovi a schvaľovaciemu orgánu udeľujúcemu typové schválenie pre systém, komponent alebo samostatnú technickú jednotku, požaduje vykonanie ďalších auditov alebo kontrol zhody výroby, ktoré sa vykonajú v priestoroch výrobcu, resp. výrobcov týchto systémov, komponentov alebo samostatných technických jednotiek. Výsledky týchto ďalších auditov alebo kontrol zhody výroby sa okamžite postúpia schvaľovaciemu orgánu.
- 3.6. Ak sa uplatňujú body 3.4. a 3.5. a schvaľovací orgán, ktorý udeľuje typové schválenie celého vozidla, nebol spokojný s výsledkami dodatočného auditu alebo kontroly, výrobca zabezpečí, aby sa zhoda výroby obnovila čo najskôr k spokojnosti tohto schvaľovacieho orgánu a schvaľovacieho orgánu udeľujúceho typové schválenie pre systém, komponent alebo samostatnú technickú jednotku.
4. Opatrenia priebežného overovania
- 4.1. Schvaľovací orgán, ktorý udelil typové schválenie, môže prostredníctvom pravidelných auditov kedykoľvek overiť metódy kontroly zhody výroby uplatňované v každom výrobnom zariadení. Výrobca na tento účel umožní zástupcom tohto orgánu prístup k miestu výroby, kontroly, skúšania, skladovania a distribúcie a poskytne všetky potrebné informácie týkajúce sa dokumentácie a záznamov o systéme riadenia kvality.
- 4.1.1. Bežným opatrením v rámci takéhoto pravidelného auditu je monitorovanie priebežnej účinnosti postupov stanovených v bodoch 2 a 3 (počiatočné posudzovanie a opatrenia na zabezpečenie zhody výrobku).
- 4.1.1.1. Činnosti dohľadu vykonávané technickými službami (kvalifikovanými alebo uznanými v súlade s požiadavkami bodu 2.3.3) sa akceptujú ako činnosti zodpovedajúce požiadavke bodu 4.1.1 z hľadiska postupov vytvorených pri počiatočnom posudzovaní.
- 4.1.1.2. Bežná frekvencia overovania zo strany schvaľovacieho orgánu (iného overovania než je uvedené v bode 4.1.1.1) je frekvencia, ktorou sa zabezpečí, aby sa príslušné kontroly vykonávané v súlade s bodmi 2 a 3 preskúmali v intervaloch na základe metodiky hodnotenia rizík, ktorá je v súlade s medzinárodnou normou ISO 31000:2018 – Manažérstvo rizika – Zásady a návod, pričom takéto overenie sa v každom prípade uskutočňuje aspoň raz za tri roky. Týmto spôsobom sa predovšetkým zohľadnia akékoľvek nehody, ktoré uviedli ostatné členské štáty v kontexte článku 54 ods. 1
- 4.2. Pri každom preskúmaní sa záznamy zo skúšok alebo kontrol a záznamy o výrobe, najmä záznamy z tých skúšok alebo kontrol, ktoré sú zdokumentované v súlade s požiadavkami bodu 2.2, sprístupnia kontrolórovi.
- 4.3. Kontrolór môže náhodným spôsobom vybrať vzorky, ktoré sa majú skúšať v laboratóriu výrobcu alebo v priestoroch technickej služby. V takomto prípade sa vykoná iba fyzická skúška. Minimálny počet vzoriek sa môže stanoviť na základe výsledkov výrobcovho vlastného overovania.
- 4.4. Kontrolór, ktorý zastáva názor, že úroveň kontroly je nedostatočná, alebo považuje za nevyhnutné preveriť platnosť skúšok vykonaných v súlade s bodom 4.2, vyberie vzorky, ktoré sa pošlú technickej službe, aby vykonala fyzické skúšky v súlade s požiadavkami zhody výroby stanovenými v regulačných aktoch uvedených v prílohe II.
- 4.5. Keď sa počas kontroly alebo monitorovacieho preskúmania zistia neuspokojivé výsledky, schvaľovací orgán podnikne všetky potrebné kroky, aby zabezpečil, že výrobca čo najrýchlejšie obnoví zhodu výroby.
- 4.6. V prípadoch, keď sa vyžaduje súlad s predpismi OSN podľa tohto nariadenia, výrobca sa môže rozhodnúť, že bude uplatňovať túto prílohu ako rovnocennú alternatívu k požiadavkám na zhodu výroby uvedeným v príslušných predpisoch OSN. Ak sa však uplatňuje bod 4.4 alebo 4.5, všetky samostatné požiadavky na zhodu výroby uvedené v predpisoch OSN musia byť splnené k spokojnosti schvaľovacieho orgánu, pokiaľ tento orgán nerozhodne o tom, že zhoda výroby bola obnovená.

PRÍLOHA V

OBMEDZENIA MALÝCH SÉRIÍ A OBMEDZENIA UKONČENÝCH SÉRIÍ

A. ROČNÉ KVANTITATIVNE OBMEDZENIA MALÝCH SÉRIÍ

1. Počet jednotiek jedného typu vozidla, ktoré sa majú prihlásiť do evidencie, uviesť na trh alebo uviesť do prevádzky ročne v Únii, nesmie podľa článku 41 prekročiť ročné kvantitatívne obmedzenia uvedené v tejto tabuľke pre predmetnú kategóriu vozidiel:

Kategória	Jednotky
M ₁	1 500
M ₂ , M ₃	0
N ₁	1 500
N ₂ , N ₃	0 do dátumu začatia uplatňovania delegovaných aktov uvedených v článku 41 ods. 5 1 500 po tomto dátume
O ₁ , O ₂	0
O ₃ , O ₄	0

2. Počet jednotiek jedného typu vozidla, ktoré sa majú prihlásiť do evidencie, uviesť na trh alebo uviesť do prevádzky ročne v členskom štáte, určuje tento členský štát, pričom však podľa článku 42 nesmie prekročiť ročné kvantitatívne obmedzenia uvedené v tejto tabuľke pre predmetnú kategóriu vozidiel:

Kategória	Jednotky
M ₁	250
M ₂ , M ₃	250
N ₁	250
N ₂ , N ₃	250
O ₁ , O ₂	500
O ₃ , O ₄	250

B. OBMEDZENIA UKONČENÝCH SÉRIÍ

Maximálny počet dokončených a dokončovaných vozidiel uvedených do prevádzky v každom členskom štáte v rámci postupu pre ukončené série sa obmedzuje jedným z týchto spôsobov, ktorý si členský štát vyberie:

- Maximálny počet vozidiel jedného alebo viacerých typov nesmie prekročiť 10 % v prípade kategórie M₁ a 30 % v prípade všetkých ostatných kategórií vozidiel všetkých príslušných typov uvedených do prevádzky v uvedenom členskom štáte počas predchádzajúceho roka. Ak by 10 %, resp. 30 % predstavovalo menej než 100 vozidiel, potom môže členský štát povoliť uviesť do prevádzky maximálne 100 vozidiel.
- Vozidlá akéhokoľvek typu sa obmedzujú na vozidlá, pre ktoré bolo vydané platné osvedčenie o zhode v deň výroby vozidla alebo neskôr, ktoré platilo aspoň tri mesiace po dátume jeho vydania, no následne stratilo platnosť v dôsledku nadobudnutia účinnosti regulačného aktu.

PRÍLOHA VI

ZOZNAM ČASTÍ ALEBO VYBAVENIA, KTORÉ MÔŽU PREDSTAVOVAŤ ZÁVAŽNÉ RIZIKO PRE SPRÁVNE FUNGOVANIE SYSTÉMOV DÔLEŽITÝCH PRE BEZPEČNOSŤ VOZIDLA ALEBO JEHO ENVIRONMENTÁLNE VLASTNOSTI, VÝKONNOSTNÉ POŽIADAVKY TÝCHTO ČASTÍ A VYBAVENIA, PRIMERANÉ SKÚŠOBNÉ POSTUPY A USTANOVENIA O OZNAČOVANÍ A BALENÍ

I. Časti alebo vybavenie s významným vplyvom na bezpečnosť vozidla

Číslo položky	Opis položky	Výkonnostná požiadavka	Skúšobný postup	Požiadavka na označovanie	Požiadavky na balenie
1	[...]				
2					
3					

II. Časti alebo vybavenie s významným vplyvom na environmentálne vlastnosti vozidla

Číslo položky	Opis položky	Výkonnostná požiadavka	Skúšobný postup	Požiadavka na označovanie	Požiadavky na balenie
1	[...]				
2					
3					

PRÍLOHA VII

REGULAČNÉ AKTY, V PRÍPADE KTORÝCH MOŽNO POVERIŤ VÝROBCU VYKONÁVANÍM ČINNOSTI
TECHNICKEJ SLUŽBY

1. Ciele a rozsah pôsobnosti
 - 1.1. V tejto prílohe sa stanovuje zoznam regulačných aktov, v prípade ktorých možno poveriť vnútropodnikovú technickú službu výrobcu vykonávaním činnosti technickej služby v súlade s článkom 72 ods. 1
 - 1.2. Táto príloha obsahuje aj príslušné ustanovenia týkajúce sa poverenia vnútropodnikovej technickej služby výrobcu vykonávaním činnosti technickej služby, ktoré sa majú uplatňovať v rámci typového schvaľovania vozidiel, komponentov a samostatných technických jednotiek, na ktoré sa vzťahuje časť I prílohy II.
 - 1.3. Táto príloha sa však neuplatňuje na výrobcov, ktorí žiadajú o typové schválenie EÚ vozidiel vyrábaných v malých sériách, ako je uvedené v článku 41.
2. Poverenie vnútropodnikovej technickej služby výrobcu vykonávaním činnosti technickej služby
 - 2.1. Vnútropodniková technická služba výrobcu poverená ako technická služba je výrobca, ktorého určil typový schvaľovací orgán za skúšobné laboratórium, v ktorom sa vykonávajú schvaľovacie skúšky v jeho mene.

Výraz „vykonať skúšky“ nie je obmedzený na meranie výkonu, ale vzťahuje sa aj na zaznamenávanie výsledkov skúšky a predloženie protokolu typovému schvaľovaciemu orgánu vrátane súvisiacich záverov.

Zahrňa aj kontrolu súladu s ustanoveniami, ktoré nemusia nevyhnutne vyžadovať meranie. To platí pre posúdenie otázky, či konštrukcia spĺňa legislatívne požiadavky.

3. Zoznam regulačných aktov a obmedzení

	Predmet	Odkaz na regulačný akt
4A	Miesto na montáž a upevnenie zadných tabuliek s evidenčným číslom	Nariadenie (ES) č. 661/2009 Nariadenie (EÚ) č. 1003/2010
7A	Zvukové výstražné zariadenia a signály	Nariadenie (ES) č. 661/2009 Predpis OSN č. 28
10A	Elektromagnetická kompatibilita	Nariadenie (ES) č. 661/2009 Predpis OSN č. 10
18A	Povinný štítok výrobcu a VIN	Nariadenie (ES) č. 661/2009 Nariadenie (EÚ) č. 19/2011
20A	Montáž zariadení na osvetlenie a svetelnú signalizáciu na vozidlá	Nariadenie (ES) č. 661/2009 Predpis OSN č. 48
27A	Vlečné zariadenie	Nariadenie (ES) č. 661/2009 Nariadenie (EÚ) č. 1005/2010
33A	Umiestnenie a identifikácia ručných ovládačov, oznamovačov a indikátorov	Nariadenie (ES) č. 661/2009 Predpis OSN č. 121
34A	Systémy odmrazovania a odhmlievania čelného skla	Nariadenie (ES) č. 661/2009 Nariadenie (EÚ) č. 672/2010
35A	Systémy stierania a ostrekovania čelného skla	Nariadenie (ES) č. 661/2009 Nariadenie (EÚ) č. 1008/2010

	Predmet	Odkaz na regulačný akt
36A	Vykurovacie systémy	Nariadenie (ES) č. 661/2009 Predpis OSN č. 122 Okrem ustanovení prílohy 8 súvisiacich so spaľovacími vykurovacími zariadeniami na LPG a vykurovacími systémami na LPG
37A	Kryty kolies	Nariadenie (ES) č. 661/2009 Nariadenie (EÚ) č. 1009/2010
44A	Hmotnosti a rozmery	Nariadenie (ES) č. 661/2009 Nariadenie (EÚ) č. 1230/2012
45A	Bezpečnostné zasklievacie materiály a ich montáž na vozidlá	Nariadenie (ES) č. 661/2009 Predpis OSN č. 43 Obmedzené na ustanovenia zahrnuté do prílohy 21
46A	Montáž pneumatík	Nariadenie (ES) č. 661/2009 Nariadenie (EÚ) č. 458/2011
48A	Hmotnosti a rozmery	Nariadenie (ES) č. 661/2009 Nariadenie (EÚ) č. 1230/2012
49A	Úžitkové vozidlá, pokiaľ ide o ich vonkajšie výčnelky pred zadným panelom kabíny	Nariadenie (ES) č. 661/2009 Predpis OSN č. 61
50A	Mechanické spojovacie komponenty jazdných súprav	Nariadenie (ES) č. 661/2009 Predpis OSN č. 55 Obmedzené na ustanovenia uvedené v prílohe 5 (po bod 8 vrátane) a prílohe 7.
61	Klimatizačný systém	Smernica 2006/40/ES

Dodatok

Poverenie vnútropodnikovej technickej služby výrobcu vykonávaním činnosti technickej služby a využívanie subdodávateľov

1. Všeobecné informácie
 - 1.1. Poverenie vnútropodnikovej technickej služby výrobcu vykonávaním činnosti technickej služby a príslušné oznámenie sa vykoná v súlade s článkami 68 až 81 a akékoľvek využívanie subdodávateľov musí byť v súlade s týmto dodatkom.
2. Využívanie subdodávateľov
 - 2.1. V súlade s ustanoveniami článku 71 ods. 1 môže technická služba menovať subdodávateľa, ktorý bude skúšky vykonávať v jej mene.
 - 2.2. Na účely tohto dodatku „subdodávateľ“ je buď dcérska spoločnosť technickej služby, ktorá bola poverená touto technickou službou vykonávaním skúšobných činností v rámci vlastnej organizácie, alebo tretia strana poverená vykonávaním skúšobných činností na základe zmluvy s touto technickou službou.
 - 2.3. Využitím služieb subdodávateľa sa technická služba nezbavuje povinnosti dodržiavať ustanovenia článkov 69, 70, 80 a 81, a najmä článkov, ktoré sa týkajú zručností personálu technických služieb a súladu s normou EN ISO/IEC 17025:2005.
 - 2.4. Na subdodávateľa sa vzťahuje bod 2 prílohy VII.
3. Protokol o skúške

Protokoly o skúške sa vypracujú v súlade s vykonávacími aktami uvedenými v článku 30 ods. 3

PRÍLOHA VIII

PODMIENKY POUŽITIA VIRTUÁLNYCH SKÚŠOBNÝCH METÓD VÝROBCOM ALEBO TECHNICKOU SLUŽBOU

1. Ciele a rozsah pôsobnosti

V tejto prílohe sú uvedené ustanovenia týkajúce sa virtuálnych skúšok v súlade s článkom 30 ods. 7

2. Zoznam regulačných aktov

	Predmet	Odkaz na regulačný akt
3B	Zadné ochranné zariadenia proti podbehnútiu (RUPD) a ich montáž; zadná ochrana proti podbehnútiu (RUP)	Nariadenie (ES) č. 661/2009 Predpis OSN č. 58
6A	Vstup do vozidla a jeho manévrovateľnosť (schodíky, stúpačky a držadlá)	Nariadenie (ES) č. 661/2009 Nariadenie (EÚ) č. 130/2012
6B	Zámky dverí a komponenty upevnenia dverí	Nariadenie (ES) č. 661/2009 Predpis OSN č. 11
8A	Zariadenia pre nepriamy výhľad a ich montáž	Nariadenie (ES) č. 661/2009 Predpis OSN č. 46
12A	Vnútorne vybavenie	Nariadenie (ES) č. 661/2009 Predpis OSN č. 21
16A	Vonkajšie výčnelky	Nariadenie (ES) č. 661/2009 Predpis OSN č. 26
20A	Montáž zariadení na osvetlenie a svetelnú signalizáciu na vozidlá	Nariadenie (ES) č. 661/2009 Predpis OSN č. 48
27A	Vlečné zariadenie	Nariadenie (ES) č. 661/2009 Nariadenie (EÚ) č. 1005/2010
32A	Výhľad vodiča smerom dopredu	Nariadenie (ES) č. 661/2009 Predpis OSN č. 125
35A	Systémy stierania a ostrekovania čelného skla	Nariadenie (ES) č. 661/2009 Nariadenie (EÚ) č. 1008/2010
37A	Kryty kolies	Nariadenie (ES) č. 661/2009 Nariadenie (EÚ) č. 1009/2010
42A	Bočná ochrana nákladných vozidiel	Nariadenie (ES) č. 661/2009 Predpis OSN č. 73
48A	Hmotnosti a rozmery	Nariadenie (ES) č. 661/2009 Nariadenie (EÚ) č. 1230/2012
49A	Úžitkové vozidlá, pokiaľ ide o ich vonkajšie výčnelky pred zadným panelom kabíny	Nariadenie (ES) č. 661/2009 Predpis OSN č. 61
50A	Mechanické spojovacie komponenty jazdných súprav	Nariadenie (ES) č. 661/2009 Predpis OSN č. 55

	Predmet	Odkaz na regulačný akt
50B	Tesné spojovacie zariadenie (CCD); montáž schváleného typu CCD	Nariadenie (ES) č. 661/2009 Predpis OSN č. 102
52A	Vozidlá kategórie M ₂ a M ₃	Nariadenie (ES) č. 661/2009 Predpis OSN č. 107
52B	Pevnosť nadstavby veľkých osobných vozidiel	Nariadenie (ES) č. 661/2009 Predpis OSN č. 66
57A	Predné ochranné zariadenia proti podbehnútiu (FUPD) a ich montáž; predná ochrana proti podbehnútiu (FUP)	Nariadenie (ES) č. 661/2009 Predpis OSN č. 93

Dodatok 1

Všeobecné podmienky použitia virtuálnych skúšobných metód

1. Vzor virtuálnych skúšok

Na opis a vykonávanie virtuálnych skúšok sa ako základná štruktúra použije táto schéma:

- a) účel;
- b) model konštrukcie;
- c) hraničné podmienky;
- d) predpoklady záťaže;
- e) výpočet;
- f) posúdenie;
- g) dokumentácia.

2. Základy počítačovej simulácie a výpočtu

2.1. Matematický model

Výrobca dodá matematický model. Tento model musí zodpovedať zložitosti konštrukcie vozidla, systému, komponentu alebo samostatnej technickej jednotky, ktoré sa majú skúšať v súvislosti s požiadavkami relevantného regulačného aktu, a jeho hraničným podmienkam.

Tie isté ustanovenia sa uplatnia v prípade skúšania komponentov alebo samostatných technických jednotiek nezávisle od vozidla.

2.2. Overovací postup matematického modelu

Matematický model sa overí na základe podmienok skutočnej skúšky.

Na tento účel sa vykoná fyzická skúška na porovnanie výsledkov získaných pri použití matematického modelu s výsledkami fyzickej skúšky. Musí sa dokázať porovnateľnosť výsledkov skúšok. Výrobca alebo technická služba vypracuje správu o overení a predloží ju schvaľovaciemu orgánu.

Schvaľovací orgán sa upozorní na akúkoľvek zmenu matematického modelu alebo softvéru, ktorá môže zrušiť platnosť správy o overení, a ten môže vyžadovať vykonanie nového overovacieho postupu.

V dodatku 3 sa uvádza diagram overovacieho postupu.

2.3. Dokumentácia

Výrobca zdokumentuje a predloží technickej službe údaje a pomocné nástroje použité pri simulácii a výpočte.

3. Nástroje a podpora

Výrobca na požiadanie poskytne technickej službe potrebné nástroje na vykonávanie virtuálnych skúšok vrátane vhodného softvéru alebo technickej službe poskytne prístup k týmto nástrojom.

Výrobca okrem toho technickej službe poskytne aj vhodnú podporu.

Poskytnutie prístupu a podpory výrobcom technickej službe nezbavuje technickú službu povinností v súvislosti so zručnosťami jej zamestnancov, úhradou licenčných poplatkov a zachovaním dôvernosti.

Dodatok 2

Osobitné podmienky použitia virtuálnych skúšobných metód

1. Zoznam regulačných aktov

	Odkaz na regulačný akt	Príloha a body	Osobitné podmienky
3B	Nariadenie (ES) č. 661/2009 Predpis OSN č. 58	Body 2.3, 7.3. a 25.6 predpisu OSN č. 58.	Rozmery a odolnosť proti silám
6A	Nariadenie (ES) č. 661/2009 Nariadenie (EÚ) č. 130/2012	Časť 1 a 2 prílohy II k nariadeniu (EÚ) č. 130/2012.	Rozmery schodíkov, stúpačiek a držiadiel
6B	Nariadenie (ES) č. 661/2009 Predpis OSN č. 11	Príloha 3 k predpisu OSN č. 11. Bod 2.1 prílohy 4 k predpisu OSN č. 11. Príloha 5 k predpisu OSN č. 11.	Skúšanie pevnosti v ťahu a odolnosť zámkov proti akcelerácii
8A	Nariadenie (ES) č. 661/2009 Predpis OSN č. 46	Bod 15.2.4. predpisu OSN č. 46.	Predpísané polia výhľadu spätných zrkadiel.
12A	Nariadenie (ES) č. 661/2009 Predpis OSN č. 21	a) Body 5. až 5.7. predpisu OSN č. 21. b) Bod 2.3. predpisu OSN č. 21.	a) Meranie všetkých polomerov zakrivenia a všetkých výčnelkov okrem požiadaviek, pri ktorých sa musí na kontrolu súladu s ustanoveniami použiť sila. b) Stanovenie zóny nárazu hlavy.
16A	Nariadenie (ES) č. 661/2009 Predpis OSN č. 26	Bod 5.2.4. predpisu OSN č. 26. Všetky ustanovenia v bodoch 5 (všeobecné ustanovenia) a 6 (zvláštne ustanovenia) predpisu OSN č. 26.	Meranie všetkých polomerov zakrivenia a všetkých výčnelkov okrem požiadaviek, pri ktorých sa musí na kontrolu súladu s ustanoveniami použiť sila.
20A	Nariadenie (ES) č. 661/2009 Predpis OSN č. 48	Bod 6 (osobitné špecifikácie) a prílohy 4, 5 a 6 k predpisu OSN č. 48.	Skúšobná jazda stanovená v bode 6.22.9.2.2 sa vykoná na skutočnom vozidle.
27A	Nariadenie (ES) č. 661/2009 Nariadenie (EÚ) č. 1005/2010	Bod 1.2 prílohy II k nariadeniu (EÚ) č. 1005/2010	Statická ťažná a tlačná sila.
32A	Nariadenie (ES) č. 661/2009 Predpis OSN č. 125	Bod 5 (špecifikácie) predpisu OSN č. 125.	Prekážky a výhľad vodiča.
35A	Nariadenie (ES) č. 661/2009 Nariadenie (EÚ) č. 1008/2010	Body 1.1.2 a 1.1.3 prílohy III k nariadeniu (EÚ) č. 1008/2010.	Určenie iba stieranej plochy.
37A	Nariadenie (ES) č. 661/2009 Nariadenie (EÚ) č. 1009/2010	Bod 2 prílohy II k nariadeniu (EÚ) č. 1009/2010.	Overenie požiadaviek na rozmery.
42A	Nariadenie (ES) č. 661/2009 Predpis OSN č. 73	Bod 12.10 predpisu OSN č. 73.	Meranie odolnosti proti horizontálnej sile a priehybu.

	Odkaz na regulačný akt	Príloha a body	Osobitné podmienky
48A	Nariadenie (ES) č. 661/2009 Nariadenie (EÚ) č. 1230/2012	a) Časť B body 7 a 8 prílohy I k nariadeniu (EÚ) č. 1230/2012. b) Časť C body 6 a 7 prílohy I k nariadeniu (EÚ) č. 1230/2012.	a) Kontrola súladu s požiadavkami na manévrovateľnosť vrátane manévrovateľnosti vozidiel vybavených zdvíhateľnými nápravami alebo nápravami s premiestniteľným zaťažením. b) Meranie maximálneho zadného vybočenia.
49A	Nariadenie (ES) č. 661/2009 Predpis OSN č. 61	Body 5 a 6 predpisu OSN č. 61.	Meranie všetkých polomerov zakrivenia a všetkých výčnelkov okrem požiadaviek, pri ktorých sa musí na kontrolu súladu s ustanoveniami použiť sila.
50A	Nariadenie (ES) č. 661/2009 Predpis OSN č. 55	a) Príloha 5 „Požiadavky na mechanické spojovacie zariadenia alebo komponenty“ predpisu OSN č. 55. b) Bod 1.1 prílohy 6 k predpisu OSN č. 55. c) Bod 3 prílohy 6 k predpisu OSN č. 55.	a) Všetky ustanovenia bodov 1 až 8 vrátane. b) Skúšky pevnosti mechanických spojovacích zariadení jednoduchej konštrukcie sa môžu nahradiť virtuálnymi skúškami. c) Len body 3.6.1. (skúška pevnosti), 3.6.2. (vzperná pevnosť) a 3.6.3. (odolnosť proti ohnutiu).
52A	Nariadenie (ES) č. 661/2009 Predpis OSN č. 107	Príloha 3 k predpisu OSN č. 107.	Bod 7.4.5. (spôsob výpočtu).
52B	Nariadenie (ES) č. 661/2009 Predpis OSN č. 66	Príloha 9 k predpisu OSN č. 66.	Počítačová simulácia skúšky prevrátením celého vozidla ako rovnocenná schvaľovacia metóda.
57A	Nariadenie (ES) č. 661/2009 Predpis OSN č. 93	Bod 3 prílohy 5 k predpisu OSN č. 93.	Meranie odolnosti proti horizontálnej sile a priehybu.

Dodatok 3

Overovací postup

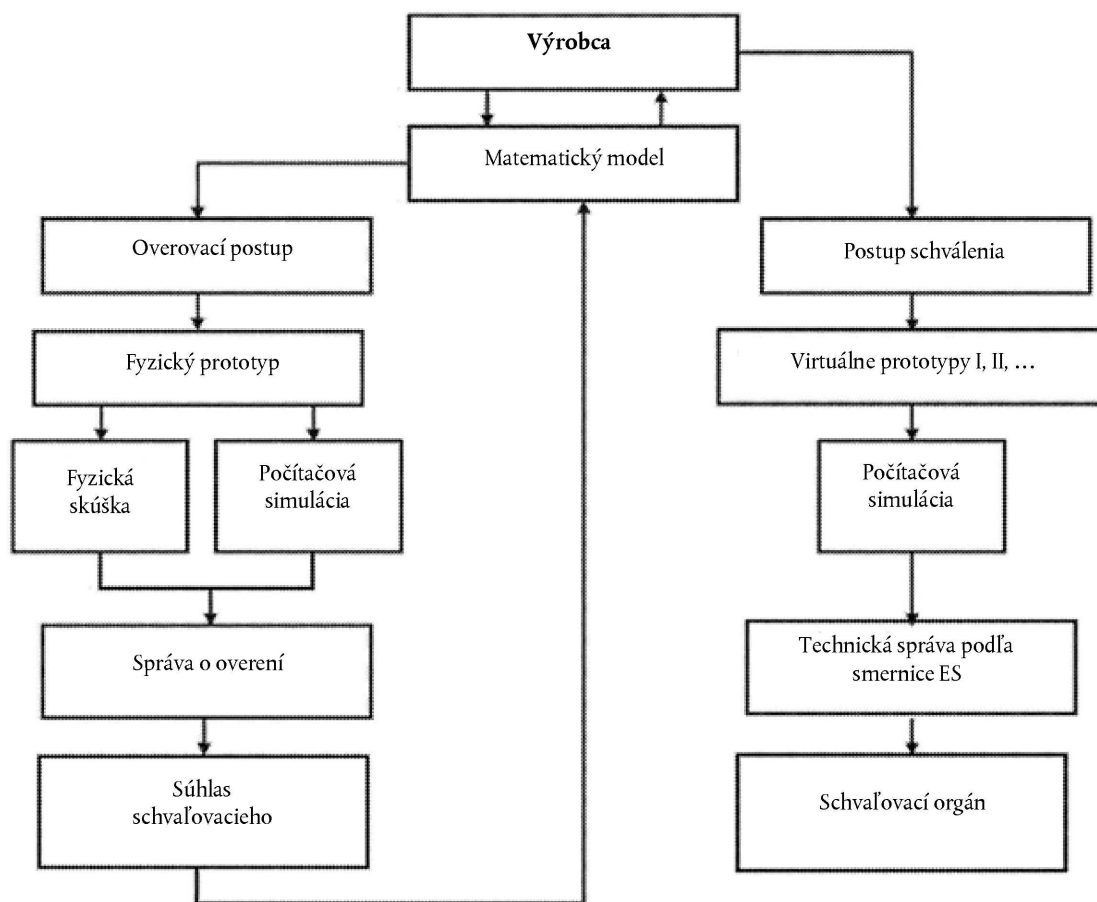

PRÍLOHA IX

POSTUPY, KTORÉ JE POTREBNÉ DODRŽIAVAŤ POČAS VIACSTUPŇOVÉHO TYPOVÉHO SCHVAĽOVANIA

1. Povinnosti výrobcov
 - 1.1. Uspokojivý priebeh viacstupňového typového schválenia vyžaduje spoločnú činnosť všetkých zúčastnených výrobcov. Na tento účel musia schvaľovacie orgány pred udelením prvého a ďalších stupňov typového schválenia zaistiť, aby boli prijaté vhodné opatrenia medzi príslušnými výrobcami na poskytovanie a výmenu dokumentov a informácií, aby dokončený typ vozidla spĺňal technické požiadavky všetkých relevantných regulačných aktov uvedených v prílohe II. Tieto informácie musia obsahovať údaje o príslušných schváleniach systémov, komponentov a samostatných technických jednotiek a častí vozidla, ktoré sú súčasťou nedokončeného vozidla, ktoré však ešte neboli typovo schválené.
 - 1.2. V procese viacstupňového typového schválenia každý zainteresovaný výrobca zodpovedá za schválenie a zhodu výroby všetkých systémov, komponentov alebo samostatných technických jednotiek, ktoré tento výrobca vyrobil alebo doplnil k predchádzajúcemu stupňu výroby. Výrobca nasledujúceho stupňa nie je zodpovedný za predmety, ktoré boli schválené na predchádzajúcom stupni, s výnimkou tých prípadov, ak tento výrobca mení príslušné časti v takom rozsahu, že sa predtým udelené typové schválenie stáva neplatným.
2. Povinnosti schvaľovacích orgánov
 - 2.1. Schvaľovací orgán:
 - a) overí, či sa všetky osvedčenia o typovom schválení EÚ, ktoré sa vydali podľa regulačných aktov a ktoré sa uplatňujú na typové schválenie vozidla, vzťahujúce na typ vozidla v stave dokončenia a či zodpovedajú predpísaným požiadavkám;
 - b) zabezpečí, aby sa všetky relevantné údaje zahrnuli do informačnej zložky pri zohľadnení stavu dokončenia vozidla;
 - c) prostredníctvom odkazu na dokumentáciu zaistí, že špecifikácie vozidla a údaje obsiahnuté v informačnej zložke sú zahrnuté v údajoch v súboroch informácií a v osvedčeniach o typovom schválení EÚ udelených podľa príslušných regulačných aktov, a v prípade dokončeného vozidla, ak číslo položky v informačnej zložke nie je zahrnuté v súbore informácií ktoréhokoľvek regulačného aktu, potvrdí, že príslušná časť alebo charakteristika zodpovedá údajom v informačnej zložke;
 - d) vykoná alebo zariadi vykonanie kontroly časti vozidiel a systémov na vybranej vzorke vozidiel typu, ktorý má byť schválený, na účely overenia skutočnosti, či vozidlo, resp. vozidlá sú vyrobené v súlade s príslušnými údajmi obsiahnutými v overenom súbore informácií v súlade so všetkými príslušnými regulačnými aktmi, a
 - e) v prípade potreby vykoná alebo zariadi vykonanie príslušnej kontroly montáže samostatných technických jednotiek.
 - 2.2. Počet vozidiel, ktoré sa majú kontrolovať na účely bodu 2.1 písm. d), musí byť dostatočný na to, aby umožnil primeranú kontrolu rôznych kombinácií, ktoré sa majú schváliť podľa typového schválenia EÚ v závislosti od stavu dokončenia vozidla a podľa týchto kritérií:
 - motor;
 - prevodovka;
 - hnacie nápravy (počet, umiestnenie, prepojenie);
 - riadené nápravy (počet a umiestnenie);
 - štýl karosérie;
 - počet dverí;
 - riadenie ľavostranné alebo pravostranné;
 - počet sedadiel;
 - úroveň vybavenia.
3. Uplatniteľné požiadavky
 - 3.1. Viacstupňové typové schválenia sa udeľujú na základe stavu dokončenosti typu vozidla a zahŕňajú všetky typové schválenia udelené v predchádzajúcich stupňoch.

- 3.2. V prípade typového schválenia celého vozidla sa toto nariadenie (najmä požiadavky prílohy I a konkrétne regulačné akty uvedené v prílohe II) uplatňuje rovnako, ako keby bolo schválenie udelené výrobcovi základného vozidla (alebo rozšírené na výrobcu základného vozidla).
- 3.2.1. Ak typ systému, komponentu alebo samostatnej technickej jednotky nebol upravený, typové schválenie systému, komponentu alebo samostatnej technickej jednotky udelené na predchádzajúcom stupni zostáva platné až do uplynutia dátumu platnosti prvého zaregistrovania, ako sa uvádza v konkrétnom regulačnom akte.
- 3.2.2. Ak typ systému bol upravený na nasledujúcom stupni dokončovania vozidla v takom rozsahu, že je potrebné systém opätovne preskúšať na účely typového schválenia, opätovné skúšanie sa obmedzí len tie časti systému, ktoré boli upravené alebo ktoré sú zmenami ovplyvnené.
- 3.2.3. Ak typ vozidla alebo typ systému boli upravené iným výrobcom na nasledujúcom stupni dokončovania vozidla do takej miery, že až na názov výrobcu vozidla alebo systému sa môžu stále považovať za rovnaký typ, požiadavka uplatňovaná na existujúce typy sa môže naďalej uplatňovať až do dátumu prvého zaregistrovania v rámci príslušného regulačného aktu.
- 3.2.4. Zmena kategórie vozidla povedie k uplatňovaniu príslušných požiadaviek na novú kategóriu vozidla. Osvedčenia o typovom schválení EÚ z predchádzajúcej kategórie sa akceptujú, ak dotknuté vozidlo spĺňa rovnaké alebo prísnejšie požiadavky ako tie, ktoré sa uplatňujú na novú kategóriu.
- 3.3. So súhlasom schvaľovacieho orgánu sa typové schválenie celého vozidla udelené výrobcovi na nasledujúcom stupni dokončovania vozidla nemusí rozšíriť ani revidovať, ak rozšírenie udelené na predchádzajúcom stupni vozidla nemá vplyv na nasledujúci stupeň alebo technické údaje vozidla. Číslo typového schválenia vrátane rozšírenia predchádzajúceho stupňa, resp. stupňov sa skopíruje do osvedčenia o zhode nasledujúceho stupňa vozidla.
- 3.4. Ak iný výrobca upraví nákladný priestor dokončeného alebo dokončovaného vozidla kategórie N alebo O na účely pridania odnímateľného príslušenstva na uloženie a zabezpečenie nákladu (napríklad obloženia úložného priestoru, regálov úložného priestoru a strešných nosičov), možno takéto predmety považovať za súčasť užitočného zaťaženia a ich typové schválenie sa nevyžaduje, ak sú splnené tieto podmienky:
- úpravy žiadnym spôsobom neovplyvňujú typové schválenie vozidla s výnimkou zvýšenia skutočnej hmotnosti vozidla;
 - pridané príslušenstvo možno odstrániť bez použitia osobitných nástrojov.
4. Identifikácia vozidla
- 4.1. Identifikačné číslo vozidla (VIN) predpísané nariadením (EÚ) č. 19/2011 sa zachová počas každej nasledujúcej etapy procesu typového schvaľovania, aby sa zabezpečila sledovateľnosť procesu.
- 4.2. Každý výrobca upevní na vozidlo na druhom stupni a ďalších stupňoch dodatočne k povinnému štítku predpísanému nariadením (EÚ) č. 19/2011 doplnkový štítok, ktorého vzor je uvedený v dodatku k tejto prílohe. Tento štítok musí byť pevne pripevnený na viditeľnom a ľahko prístupnom mieste na časti, ktorá sa pri používaní vozidla nevymieňa. Musia byť na ňom jasne a nezmazateľne uvedené tieto informácie v uvedenom poradí:
- názov výrobcu;
 - časti 1, 3 a 4 čísla typového schválenia EÚ;
 - stupeň schválenia;
 - číslo VIN základného vozidla;
 - najväčšia technicky prípustná hmotnosť vozidla, ak sa táto hodnota zmenila v priebehu vykonávaného stupňa schválenia;
 - najväčšia technicky prípustná hmotnosť jazdnej súpravy (ak sa táto hodnota zmenila v priebehu vykonávaného stupňa schválenia a ak má vozidlo povolené ťahať prípojné vozidlo). Ak vozidlo nemá povolené ťahať prípojné vozidlo, použije sa „0“;
 - najväčšia technicky prípustná hmotnosť na každú nápravu, uvedená v poradí spredu dozadu, ak sa táto hodnota zmenila v priebehu vykonávaného stupňa schválenia;
 - v prípade návesu alebo privesu so stredovou nápravou najväčšia technicky prípustná hmotnosť v bode spojenia, ak sa táto hodnota zmenila počas prebiehajúceho stupňa schválenia.
- Pokiaľ nie je inak ustanovené v bode 4.1 a v tomto bode, doplnkový štítok musí spĺňať požiadavky stanovené v prílohe I a II k nariadeniu (EÚ) č. 19/2011.

Dodatok

Vzor doplnkového štítku výrobcu

Nižšie uvedený príklad je len orientačný.

NÁZOV VÝROBCU (stupeň 3)

e2*201X/XX*2609

Stupeň 3

WD9VD58D98D234560

1 500 kg

2 500 kg

1 – 700 kg

2 – 810 kg

PRÍLOHA X

PRÍSTUP K INFORMÁCIÁM SYSTÉMU OBD VOZIDLA A INFORMÁCIÁM O OPRAVÁCH A ÚDRŽBE VOZIDLA

1. Úvod

Táto príloha stanovuje technické požiadavky, pokiaľ ide o prístup k informáciám systému OBD vozidla a informáciám o opravách a údržbe vozidla.

2. Prístup k informáciám systému OBD vozidla a informáciám o opravách a údržbe vozidla

2.1. Výrobcovia zavedú potrebné mechanizmy a postupy v súlade s článkom 61 s cieľom zabezpečiť, aby bol k informáciám systému OBD vozidla a informáciám o opravách a údržbe vozidla prístup prostredníctvom webových sídel používajúcich štandardizovaný formát, a to ľahko dostupným a rýchlym spôsobom a nediskriminačným spôsobom v porovnaní s informáciami alebo prístupom poskytovanými autorizovaným predajcom alebo opravovňami.

2.2. Schvaľovací orgán udeľuje typové schválenie až po tom, ako dostane od výrobcu osvedčenie o prístupe k informáciám systému OBD vozidla a informáciám o opravách a údržbe vozidla.

2.3. Osvedčenie o prístupe k informáciám systému OBD vozidla a informáciám o opravách a údržbe vozidla slúži ako dôkaz súladu s článkom 64.

2.4. Osvedčenie o prístupe k informáciám systému OBD vozidla a k informáciám o opravách a údržbe vozidla sa zostavuje v súlade so vzorom uvedeným v dodatku 1.

2.5. Informácie systému OBD vozidla a informácie o opravách a údržbe vozidla obsahujú:

2.5.1. jednoznačnú identifikáciu vozidla, systému, komponentu alebo samostatnej technickej jednotky, za ktoré zodpovedá výrobca;

2.5.2. servisnú príručku vrátane záznamov o opravách a údržbe;

2.5.3. technické príručky;

2.5.4. informácie o komponentoch a diagnostické informácie (ako sú minimálne a maximálne teoretické hodnoty pre merania);

2.5.5. schémy elektroinštalácie;

2.5.6. diagnostické poruchové kódy vrátane osobitných kódov výrobcu;

2.5.7. kalibračné identifikačné číslo softvéru platné pre typ vozidla;

2.5.8. informácie týkajúce sa značkových nástrojov a vybavenia a poskytované a doručované pomocou nich;

2.5.9. informácie o zaznamenávaní údajov a údaje o obojsmernom monitorovaní a skúškach;

2.5.10. štandardné pracovné jednotky alebo časové obdobia pre úlohy opravy a údržby, ak sa priamo alebo prostredníctvom tretej strany sprístupnia autorizovaným predajcom a opravovňami výrobcu;

2.5.11. v prípade viacstupňového typového schválenia, informácie požadované podľa bodu 3 a všetky ostatné informácie potrebné na dosiahnutie súladu s požiadavkami stanovenými v článku 61.

2.6. Výrobca sprístupní stranám, ktoré prejavili záujem, tieto informácie:

2.6.1. príslušné informácie, ktoré umožnia vývoj náhradných komponentov, ktoré sú nevyhnutné pre správne fungovanie systému OBD;

2.6.2. informácie, ktoré umožnia vývoj generických diagnostických nástrojov.

2.7. Na účely bodu 2.6.1 nesmie byť vývoj náhradných komponentov obmedzený žiadnym z týchto prípadov:

2.7.1. nedostupnosťou potrebných informácií;

- 2.7.2. technickými požiadavkami týkajúcimi sa stratégií indikácie funkčnej poruchy, ak sú prekročené prahové hodnoty OBD alebo ak tento systém nie je schopný plniť základné monitorovacie požiadavky tohto nariadenia na systém OBD;
- 2.7.3. osobitnými úpravami týkajúcimi sa nakladania s informáciami systému OBD s cieľom zabezpečiť nezávislú prevádzku vozidla na benzínový alebo plynový pohon;
- 2.7.4. typovým schválením vozidiel na plynový pohon, ktoré majú niekoľko menších nedostatkov.
- 2.8. Ak výrobcovia používajú diagnostické a skúšobné nástroje v súlade s normou ISO 22900 – Modulárne komunikačné rozhranie vozidla (MVICI) a normou ISO 22901 – Otvorená výmena diagnostických údajov (ODX) vo svojich sieťach, súbory ODX sú na účely bodu 2.6.2 dostupné nezávislým prevádzkovateľom prostredníctvom webového sídla výrobcu.
- 2.9. Priamy tok údajov o vozidle sa na účely systému OBD, diagnostiky, opráv a údržby vozidla sprístupní prostredníctvom sériového dátového portu na normalizovanom spojovacom dátovom konektore, ako sa uvádza v bode 6.5.1.4. doplnku 1 k prílohe 11 k predpisu OSN č. 83 a bode 4.7.3. prílohy 9B k predpisu OSN č. 49.

Keď je vozidlo v pohybe, údaje sa sprístupňujú len pre funkcie na čítanie.

3. Viacstupňové typové schválenie

- 3.1. V prípade viacstupňového typového schválenia je konečný výrobca zodpovedný za poskytnutie prístupu k informáciám systému OBD vozidla a informáciám o opravách a údržbe vozidla, pokiaľ ide o jeho stupeň, resp. stupne výroby a prepojenie k predchádzajúcemu stupňu, resp. stupňom.
- 3.2. Konečný výrobca okrem toho na svojom webovom sídle poskytne nezávislým prevádzkovateľom tieto informácie:
 - 3.2.1. adresu webového sídla výrobcu resp. výrobcov zodpovedných za predchádzajúci stupeň, resp. stupne;
 - 3.2.2. názov a adresu všetkých výrobcov zodpovedných za predchádzajúci stupeň, resp. stupne;
 - 3.2.3. číslo, resp. čísla typového schválenia predchádzajúceho stupňa, resp. stupňov;
 - 3.2.4. číslo motora.
- 3.3. Každý výrobca zodpovedný za určitý stupeň alebo určité stupne typového schválenia zodpovedá za poskytnutie prístupu k informáciám systému OBD vozidla a informáciám o opravách a údržbe vozidla, ktoré sa týkajú stupňa, resp. stupňov typového schválenia, za ktoré je zodpovedný, ako aj prepojenia k predchádzajúcemu stupňu, resp. stupňom, na svojom webovom sídle.
- 3.4. Výrobca zodpovedný za určitý stupeň alebo stupne typového schválenia poskytuje výrobcovi zodpovednému za nasledujúci stupeň tieto informácie:
 - 3.4.1. osvedčenie o zhode týkajúce sa stupňa, resp. stupňov, za ktoré je zodpovedný;
 - 3.4.2. osvedčenie o prístupe k informáciám systému OBD vozidla a informáciám o opravách a údržbe vozidla vrátane jeho príloh;
 - 3.4.3. číslo typového schválenia zodpovedajúce stupňu(-ňom), za ktorý(-ré) je zodpovedný;
 - 3.4.4. dokumenty uvedené v bodoch 3.4.1., 3.4.2. a 3.4.3., ktoré poskytuje výrobca, resp. výrobcovia zapojení do predchádzajúceho stupňa, resp. stupňov.
- 3.5. Každý výrobca oprávni výrobcu zodpovedného za nasledujúci stupeň, aby dokumenty odovzdal výrobcovi zodpovedným za všetky nasledujúce stupne a posledný stupeň.
- 3.6. Výrobca zodpovedný za určitý stupeň alebo stupne typového schválenia okrem toho na zmluvnom základe:
 - 3.6.1. poskytne výrobcovi zodpovednému za ďalší stupeň prístup k informáciám systému OBD vozidla, informáciám o opravách a údržbe vozidla a informáciám o rozhraní zodpovedajúcim konkrétnemu stupňu, resp. stupňom, za ktoré je zodpovedný;
 - 3.6.2. na požiadanie poskytne výrobcovi zodpovednému za nasledujúci stupeň typového schválenia prístup k informáciám systému OBD vozidla, informáciám o opravách a údržbe vozidla a informáciám o rozhraní zodpovedajúcim konkrétnemu stupňu, resp. stupňom, za ktoré je zodpovedný.

- 3.7. Výrobca vrátane konečného výrobcu môže účtovať poplatky v súlade s článkom 63 len za konkrétny stupeň, resp. stupne, za ktoré je zodpovedný.

Výrobca vrátane konečného výrobcu neúčtuje poplatky za poskytovanie informácií o adrese webového sídla alebo kontaktných údajoch ktoréhokoľvek iného výrobcu.

4. Zákaznícke úpravy

- 4.1. Odchyľne od bodu 2, ak je počet systémov, komponentov alebo samostatných technických jednotiek, ktoré sú predmetom osobitnej zákazníckej úpravy, nižší ako 250 jednotiek vyrobených na celom svete, informácie o opravách a údržbe týkajúce sa zákazníckej úpravy sa poskytujú ľahko dostupným a rýchlym spôsobom a nediskriminačným spôsobom v porovnaní s informáciami alebo prístupom poskytovanými autorizovaným predajcom alebo opravovňami.

Pri kontrole a preprogramovaní elektronických riadiacich jednotiek súvisiacich so zákazníckou úpravou výrobca sprístupní príslušné značkové špecializované diagnostické nástroje alebo skúšobné vybavenie nezávislým prevádzkovateľom tak, ako ich poskytuje autorizovaným opravovňami.

Zákaznícke úpravy sú uvedené na webovom sídle výrobcu s informáciami o opravách a údržbe a uvádzajú sa v osvedčení o prístupe k informáciám systému OBD vozidla a informáciám o opravách a údržbe vozidla v čase typového schválenia.

- 4.2. Výrobcovia sprístupnia príslušné značkové špecializované diagnostické nástroje alebo skúšobné vybavenie na kontrolu zákaznícky upravených systémov, komponentov alebo technických jednotiek nezávislým prevádzkovateľom prostredníctvom predaja alebo prenájmu.
- 4.3. Výrobca v osvedčení o prístupe k informáciám systému OBD vozidla a informáciám o opravách a údržbe vozidla v čase typového schválenia uvedie zákaznícke úpravy, pri ktorých sa uplatňuje výnimka z povinnosti podľa bodu 2 poskytnúť prístup k informáciám systému OBD vozidla a informáciám o opravách a údržbe vozidla v štandardizovanom formáte, a každú elektronickú riadiacu jednotku, ktorá s nimi súvisí.

Tieto zákaznícke úpravy a všetky elektronické riadiace jednotky, ktoré s nimi súvisia, sú uvedené aj na webovom sídle výrobcu s informáciami o opravách a údržbe.

5. Malovýrobcovia

- 5.1. Odchyľne od bodu 2 výrobcovia, ktorých celosvetová ročná výroba typu vozidla, systému, komponentu alebo samostatnej technickej jednotky, na ktoré sa vzťahuje toto nariadenie, je v prípade vozidiel kategórie M₁ a N₁ menej než 1 000 vozidiel alebo v prípade vozidiel kategórie M₂, M₃, N₂, N₃ a O menej ako 250 jednotiek, poskytnú prístup k informáciám o opravách a údržbe vozidiel ľahko dostupným a rýchlym spôsobom a nediskriminačným spôsobom v porovnaní s informáciami alebo prístupom poskytovanými autorizovaným predajcom alebo opravovňami.
- 5.2. Vozidlo, systém, komponent a samostatná technická jednotka, ktoré podliehajú bodu 5.1, sa uvádzajú na webovom sídle výrobcu s informáciami o opravách a údržbe.
- 5.3. Schvaľovací orgán informuje Komisiu o každom typovom schválení udelenom malovýrobcom.

6. Požiadavky

- 6.1. Pri informáciách systému OBD vozidla a informáciách o opravách a údržbe vozidla dostupných na webových sídlach sa uplatňuje príslušný štandardizovaný postup uvedený v článku 61.

Osoby požadujúce právo reprodukovať alebo ďalej zverejňovať informácie rokujú priamo s príslušným výrobcom. Sprístupňujú sa aj informácie o materiáloch pre odbornú prípravu, ale tie môžu byť prezentované cez iné médiá, ako sú webové sídla.

Informácie o všetkých častiach vozidla, ktorými výrobca vybaví vozidlo určené na základe identifikačného čísla vozidla (VIN) a ďalších kritérií, ako rázvoru, výkonu motora, rozsahu alebo možností vyhotovenia vozidla, a ktoré môžu byť nahradené náhradnými dielmi ponúkanými výrobcom vozidla jeho autorizovaným opravovňami, predajcom alebo tretím stranám prostredníctvom odkazu na číslo častí pôvodného vybavenia, sa sprístupnia v podobe strojovo čitateľných a elektronicky spracovateľných súborov údajov v databáze, ktorá je ľahko dostupná pre nezávislých prevádzkovateľov.

Táto databáza obsahuje čísla VIN, čísla častí pôvodného vybavenia, názvy častí pôvodného vybavenia, údaje o platnosti (dátumy začiatku a ukončenia platnosti), údaje o montáži a v prípade potreby usporiadanie.

Informácie v databáze sa pravidelne aktualizujú. Ak sú tieto informácie k dispozícii autorizovaným predajcom, aktualizácie obsahujú predovšetkým všetky úpravy jednotlivých vozidiel po výrobe.

- 6.2. Prístup k bezpečnostným prvkom vozidiel, ktorý využívajú autorizovaní predajcovia a opravovne, sa poskytne nezávislým prevádzkovateľom za podmienok ochrany bezpečnostnej technológie v súlade s týmito požiadavkami:
 - 6.2.1. pri výmene údajov sa zabezpečí dôvernosť, celistvosť a ochrana údajov pred kopírovaním;
 - 6.2.2. používa sa štandard [https//ssl-tls](https://ssl-tls) (RFC4346);
 - 6.2.3. na vzájomné overenie nezávislých prevádzkovateľov a výrobcov sa používajú bezpečnostné certifikáty v súlade s medzinárodnou normou ISO 20828;
 - 6.2.4. súkromný kľúč nezávislého prevádzkovateľa je chránený bezpečným hardvérom.
- 6.3. V rámci fóra pre prístup k informáciám o vozidle uvedeného v článku 66 sa stanovia parametre plnenia požiadaviek uvedených v bode 6.2 v súlade s aktuálnym stavom techniky. Nezávislý prevádzkovateľ sa na tento účel schvaľuje a autorizuje na základe dokumentov, ktoré preukazujú, že vykonáva legitímnu podnikateľskú činnosť a nebol odsúdený za žiadnu relevantnú trestnú činnosť.
- 6.4. Preprogramovanie riadiacich jednotiek sa vykonáva buď v súlade s medzinárodnou normou ISO 22900-2 alebo SAE J 2534, alebo TMC RP1210B, pričom sa použije iný ako značkový hardvér.

Na overenie kompatibility aplikácie špecifickej pre výrobcu a komunikačných rozhraní vozidla (VCI) v súlade s medzinárodnou normou ISO 22900-2 alebo SAE J2534, alebo TMC RP1210B ponúkne výrobca buď overenie nezávisle vyvinutých komunikačných rozhraní vozidiel, alebo informácie o akomkoľvek osobitnom hardvéri potrebnom na to, aby výrobca VCI toto overenie vykonal sám, a zapožičanie tohto hardvéru.

Na poplatky za takéto overenie alebo informácie a hardvér sa uplatňujú podmienky článku 63 ods. 1

- 6.5. Požiadavky bodu 6.4 sa neuplatňujú v prípade preprogramovania zariadení na obmedzovanie rýchlosti a záznamových zariadení.
 - 6.6. Všetky DTC súvisiace s emisiami musia byť v súlade s prílohou XI k nariadeniu (ES) č. 692/2008 a prílohou X k nariadeniu (EÚ) č. 582/2011.
 - 6.7. V registračných požiadavkách na používanie webového sídla výrobcu nezávislým prevádzkovateľom sa v súvislosti s prístupom k akýmkoľvek informáciám systému OBD vozidla a informáciám o opravách a údržbe vozidla, ktoré sa netýkajú bezpečnostných častí vozidla, požadujú len také informácie, ktoré sú potrebné na potvrdenie spôsobu platby za informácie. V prípade informácií týkajúcich sa prístupu k bezpečnostným častiam vozidla nezávislý prevádzkovateľ predkladá certifikát v súlade s medzinárodnou normou ISO 20828, ktorým preukáže svoju totožnosť i totožnosť organizácie, ku ktorej patrí, a výrobca odpovedá svojim vlastným certifikátom v súlade s medzinárodnou normou ISO 20828, aby potvrdil nezávislému prevádzkovateľovi, že prístupuje k legálnemu webovému sídlu zamýšľaného výrobcu. Obidve strany vedú záznam o všetkých takýchto transakciách, v ktorom sú uvedené vozidlá a zmeny vykonané v súvislosti s nimi podľa tohto ustanovenia.
 - 6.8. Výrobcovia uvádzajú na svojich webových sídlach obsahujúcich informácie o opravách číslo typového schválenia pre jednotlivé modely.
 - 6.9. Ak informácie systému OBD vozidla a informácie o opravách a údržbe vozidla, ktoré sú dostupné na webovom sídle výrobcu, neobsahujú osobitné relevantné informácie umožňujúce riadny návrh a výrobu retrofitných systémov pre alternatívne palivá, musí mať každý zainteresovaný výrobca retrofitných systémov pre alternatívne palivá prístup k požadovaným informáciám tak, že s takou žiadosťou priamo kontaktuje výrobcu. Kontaktné údaje na tieto účely sa jasne uvedú na webovom sídle výrobcu a informácie sa poskytnú do 30 dní. Takéto informácie sa musia poskytovať len na účely retrofitných systémov pre alternatívne palivá, ktoré podliehajú predpisu OSN č. 115, alebo retrofitných komponentov pre alternatívne palivá, ktoré sú súčasťou systémov podliehajúcich predpisu OSN č. 115. Okrem toho sa takéto informácie musia poskytovať len v rámci odpovede na žiadosť, v ktorej sa jednoznačne uvádza presná špecifikácia modelu vozidla, pre ktorý sa informácie požadujú, a v ktorej sa konkrétne potvrdzuje, že informácie sa požadujú na vývoj retrofitných systémov alebo komponentov pre alternatívne palivá podliehajúcich predpisu OSN č. 115.
7. Požiadavky na typové schvaľovanie
 - 7.1. Na získanie typového schválenia výrobca predloží vyplnené osvedčenie, ktorého vzor je uvedený v dodatku 1.
 - 7.2. Ak nie sú dostupné informácie systému OBD vozidla a informácie o opravách a údržbe vozidla alebo nezodpovedajú požiadavkám tejto prílohy, výrobca poskytne uvedené informácie do šiestich mesiacov od dátumu vydania typového schválenia.

- 7.3. Povinnosť poskytnúť informácie v rámci lehoty uvedenej v bode 7.2 sa uplatňuje, iba ak sa vozidlo po typovom schválení uvedie na trh.

Ak je vozidlo uvedené na trh viac ako šesť mesiacov po udelení typového schválenia, informácie sa poskytujú k dátumu, keď bolo vozidlo uvedené na trh.

- 7.4. Schvaľovací orgán môže na základe vystaveného osvedčenia o prístupe k informáciám systému OBD vozidla a informáciám o opravách a údržbe vozidla predpokladať, že výrobca zaviedol vyhovujúce mechanizmy a postupy, pokiaľ ide o prístup k informáciám systému OBD vozidla a informáciám o opravách a údržbe vozidla, ak nebola podaná žiadna sťažnosť a výrobca poskytne osvedčenie v rámci lehoty uvedenej v bode 7.2.
-

Dodatok 1

Osvedčenie výrobcu o prístupe k informáciám systému OBD vozidla

(Výrobca): ...

(Adresa výrobcu): ...

osvedčuje, že

poskytuje prístup k informáciám systému OBD a informáciám o opravách a údržbe vozidla v súlade s ustanoveniami:

článku 61 nariadenia Európskeho parlamentu a Rady (EÚ) 2018/858 ⁽¹⁾ a prílohy X k uvedenému nariadeniu,

pokiaľ ide o typy vozidla, systému, komponentu alebo samostatnej technickej jednotky, ktoré sú uvedené v prílohe k tomuto osvedčeniu.

Uplatňujú sa tieto výnimky: Zákaznícke úpravy (*) – malovýroba (*) –.

Ú. v.: vložte, prosím, do textu číslo nariadenia nachádzajúceho sa v dokumente PE-CONS 73/17 (2016/0014(COD)) a do poznámky pod čiarou číslo a dátum uvedeného nariadenia a odkaz na jeho uverejnenie v úradnom vestníku. Hlavné adresy webových sídiel, ktoré umožňujú prístup k relevantným informáciám a o ktorých sa týmto osvedčuje, že sú v súlade s uvedenými ustanoveniami, sú uvedené v prílohe k tomuto osvedčeniu spolu s kontaktnými údajmi zodpovedného zástupcu výrobcu, ktorý podpísal toto osvedčenie.

Podľa potreby: Výrobca týmto tiež osvedčuje, že splnil povinnosť stanovenú v článku 62 nariadenia (EÚ) 2018/858 poskytnúť relevantné informácie o predchádzajúcich schváleniach týchto typov vozidiel najneskôr šesť mesiacov od dátumu typového schválenia.

V ...[miesto]

... [dátum]

[podpis] [funkcia]

Prílohy:

- Príloha A: Adresy webových sídiel;
- Príloha B: Kontaktné údaje;
- Príloha C: Typy vozidiel, systémov, komponentov alebo samostatných technických jednotiek.

Vysvetlivka:

(*) Nehodiace sa vyškrtnite.

(1) Nariadenie Európskeho parlamentu a Rady (EÚ) 2018/858 z 30. mája 2018 o schvaľovaní motorových vozidiel a ich prípojných vozidiel, ako aj systémov, komponentov a samostatných technických jednotiek určených pre tieto vozidlá a o dohľade nad trhom s nimi, ktorým sa menia nariadenia (ES) č. 715/2007 a (ES) č. 595/2009 a zrušuje smernica 2007/46/ES (Ú. v. EÚ L 151, 14.6.2018, s. 1).

PRÍLOHA A

ADRESY WEBOVÝCH SÍDIEL, NA KTORÉ SA ODKAZUJE V TOMTO OSVEDČENÍ:

PRÍLOHA B

KONTAKTNÉ ÚDAJE ZÁSTUPCU VÝROBCU, NA KTORÉHO SA ODKAZUJE V TOMTO OSVEDČENÍ:

PRÍLOHA C

TYPY VOZIDIEL, SYSTÉMOV, KOMPONENTOV ALEBO SAMOSTATNÝCH TECHNICKÝCH JEDNOTIEK

Dodatok 2

Informácie systému OBD vozidla

1. Výrobca vozidla poskytne informácie požadované v tomto dodatku s cieľom umožniť výrobu náhradných alebo servisných dielov, ako aj diagnostických nástrojov a skúšobného vybavenia kompatibilných so systémom OBD.
2. Nasledujúce údaje sa na požiadanie poskytnú na nediskriminačnom základe všetkým zainteresovaným výrobcom komponentov, diagnostických nástrojov alebo skúšobného vybavenia:
 - 2.1. opis typu a počtu predkondicionovacích cyklov použitých na pôvodné typové schválenie vozidla;
 - 2.2. opis typu predvádzacieho cyklu systému OBD použitého na pôvodné typové schválenie vozidla pre komponent monitorovaný systémom OBD;
 - 2.3. komplexný dokument opisujúci všetky snímané komponenty so stratégiou pre detekciu porúch a aktiváciu indikátora funkčnej poruchy (pevne stanovený počet jazdných cyklov alebo štatistická metóda) vrátane zoznamu príslušných sekundárnych snímaných parametrov pre každý komponent monitorovaný systémom OBD a zoznam všetkých použitých výstupných kódov a formátov systému OBD (s vysvetlením každého kódu a formátu) pre jednotlivé komponenty hnacej sústavy, ktoré sa vzťahujú na emisie, a jednotlivé komponenty, ktoré sa nevzťahujú na emisie, keď sa monitorovanie komponentov používa na určenie aktivácie indikátora funkčnej poruchy. V prípade typov vozidiel, ktoré používajú komunikačné spojenie v súlade s normou ISO 15765-4 „Cestné vozidlá, diagnostika siete operátora oblasti (CAN) – časť 4: požiadavky na systémy týkajúce sa emisii“, sa poskytuje podrobné vysvetlenie údajov uvedených v moduse \$05 Test ID \$21 až FF a údajov uvedených v moduse \$06 a podrobné vysvetlenie údajov uvedených v moduse \$06 Test ID \$00 až FF, a to pre každé monitorované ID systému OBD.

V prípade použitia iných noriem komunikačných protokolov sa poskytne ekvivalentné komplexné vysvetlenie.

Tieto informácie sa môžu poskytnúť vo forme tabuľky, s týmito názvami stĺpcov a riadkov:

Komponent Poruchový kód; Monitorovacia stratégia; Kritériá detekcie porúch; Kritériá aktivácie indikátora funkčnej poruchy; Sekundárne parametre; Predkondicionovanie – Preukazovacia skúška.

Katalyzátor P 0420; Signály z kyslíkového snímača 1 a 2; Rozdiel medzi signálmi zo snímača 1 a 2; Tretí cyklus Otáčky motora; zaťaženie motora; Režim A/F; teplota katalyzátora; Dva cykly typu 1; Typ 1.

3. Informácie potrebné na výrobu diagnostických nástrojov

S cieľom uľahčiť poskytovanie generických diagnostických nástrojov podnikom vykonávajúcim opravy viacerých značiek výrobcovia vozidiel sprístupňujú informácie uvedené v bodoch 3.1, 3.2 a 3.3 prostredníctvom svojich webových sídiel s informáciami o opravách. Tieto informácie zahŕňajú všetky funkcie diagnostických nástrojov a všetky prepojenia na informácie o oprave a pokyny na odstraňovanie porúch. Prístup k informáciám môže byť podmienený zaplatením primeraného poplatku.

- 3.1. Informácie komunikačného protokolu

Vyžadujú sa nasledujúce informácie indexované podľa značky vozidla, modelu a variantu alebo ine spracovateľné definície, ako je číslo VIN alebo identifikácia vozidla a systémov:

- 3.1.1. všetky doplňujúce protokolové informácie o systéme potrebné na to, aby sa umožnila úplná diagnostika, popri normách opísaných v bode 4.7.3 prílohy 9B k predpisu OSN č. 49 a v bode 6.5.1.4 prílohy 11 k predpisu OSN č. 83, vrátane všetkých doplňujúcich informácií o hardvérových a softvérových protokoloch, identifikácie parametrov, prenosových funkcií, požiadaviek „udržať v činnosti“, alebo poruchových stavov;
- 3.1.2. podrobné údaje o tom, ako získať a interpretovať všetky poruchové kódy, ktoré nie sú v súlade s normami opísanými v bode 4.7.3 prílohy 9B k predpisu OSN č. 49 a v bode 6.5.1.4 prílohy 11 k predpisu OSN č. 83;
- 3.1.3. zoznam všetkých dostupných parametrov živých údajov vrátane informácií o vážení a prístupe;
- 3.1.4. zoznam všetkých dostupných funkčných skúšok vrátane aktivácie alebo kontroly zariadenia a prostriedkov na ich realizáciu;

- 3.1.5. podrobné údaje o tom, ako získať všetky informácie o komponentoch a stave, časové pečiatky, nedokončené DTC a pozastavenia;
 - 3.1.6. nové nastavenia adaptívnych parametrov s pamäťou, kódovanie variantov a nastavenie náhradných komponentov a zákaznícke preferencie;
 - 3.1.7. identifikácia elektronickej riadiacej jednotky (ECU) a kódovanie variantov;
 - 3.1.8. podrobné údaje o tom, ako znovu nastaviť prevádzkové svetlá;
 - 3.1.9. umiestnenie diagnostického konektora a údaje o konektore;
 - 3.1.10. označenie kódu motora.
 - 3.2. Skúška a diagnostika komponentov monitorovaných systémom OBD
Vyžadujú sa tieto informácie:
 - 3.2.1. opis skúšok na potvrdenie jeho funkčnosti pri komponente alebo v zapojení;
 - 3.2.2. informácie týkajúce sa postupu skúšky vrátane parametrov skúšky a informácií o komponente;
 - 3.2.3. podrobné údaje o pripojení vrátane minimálnych a maximálnych vstupných a výstupných hodnôt a hodnôt pri jazde a zatažení;
 - 3.2.4. hodnoty očakávané za určitých jazdných podmienok vrátane voľnobehu;
 - 3.2.5. elektrické hodnoty pre komponent v jeho statických a dynamických stavoch;
 - 3.2.6. hodnoty poruchového režimu pre každý zo scenárov;
 - 3.2.7. diagnostické sekvencie poruchového režimu vrátane prúdu porúch a riadenej diagnostickej eliminácie.
 - 3.3. Údaje potrebné na vykonávanie opráv
Vyžadujú sa tieto informácie:
 - 3.3.1. spustenie ECU a komponentu (ak je vozidlo vybavené náhradnými dielmi);
 - 3.3.2. spustenie novej alebo náhradnej ECU, prípadne s použitím garantovaných (pre)programovacích techník.
-

PRÍLOHA XI

TABUĽKA ZHODY

1. Nariadenie (ES) č. 715/2007

Nariadenie (ES) č. 715/2007	Toto nariadenie
Článok 1 ods. 2	Článok 86 ods. 1 bod 2
Článok 3 body 14 a 15	Článok 3 body 48 a 45
Článok 6	Článok 61
Článok 7	Článok 63
Článok 8	—
Článok 9	—
Článok 13 ods. 2 písm. e)	Článok 86 ods. 1 bod 5

2. Nariadenie (ES) č. 595/2009

Nariadenie (ES) č. 595/2009	Toto nariadenie
Článok 1 druhý odsek	Článok 87 ods. 1 bod 2
Článok 3 body 11 a 13	Článok 3 body 48 a 45
Článok 6	Článok 61
Článok 11 ods. 2 písm. e)	Článok 84 ods. 3 písm. a)

3. Smernica 2007/46/ES

Smernica 2007/46/ES	Toto nariadenie
Článok 1	Článok 1 ods. 1
—	Článok 1 ods. 2
Článok 2	Článok 2
Článok 3 bod 1	—
Článok 3 bod 2	—
Článok 3 bod 3	Článok 3 bod 1
Článok 3 bod 4	Článok 3 bod 3
Článok 3 bod 5	Článok 3 bod 2
Článok 3 bod 6	Článok 3 bod 6
Článok 3 bod 7	Článok 3 bod 8
Článok 3 bod 8	Článok 3 bod 9
Článok 3 bod 9	Článok 3 bod 10
Článok 3 bod 10	Článok 3 bod 11
Článok 3 bod 11	Článok 3 bod 16
Článok 3 bod 12	Článok 3 bod 17
Článok 3 bod 13	Článok 3 bod 15
Článok 3 bod 14	—
Článok 3 bod 15	—
Článok 3 bod 16	—
Článok 3 bod 17	Článok 3 bod 32
Článok 3 bod 18	Článok 3 bod 24

Smernica 2007/46/ES	Toto nariadenie
Článok 3 bod 19	Článok 3 bod 25
Článok 3 bod 20	Článok 3 bod 26
Článok 3 bod 21	Článok 3 bod 27
Článok 3 bod 22	Článok 3 bod 28
Článok 3 bod 23	Článok 3 bod 18
Článok 3 bod 24	Článok 3 bod 19
Článok 3 bod 25	Článok 3 bod 20
Článok 3 bod 26	—
Článok 3 bod 27	Článok 3 bod 40
Článok 3 bod 28	Článok 3 bod 41
Článok 3 bod 29	Článok 3 bod 36
Článok 3 bod 30	—
Článok 3 bod 31	Článok 3 bod 38
Článok 3 bod 32	Článok 3 bod 54
Článok 3 bod 33	Článok 3 bod 4
Článok 3 bod 34	—
Článok 3 bod 35	—
Článok 3 bod 36	Článok 3 bod 5
Článok 3 body 37 až 40	—
—	Článok 3 bod 7
—	Článok 3 body 12, 13 a 14
—	Článok 3 body 21, 22 a 23
—	Článok 3 body 29, 30, 31, 33, 34 a 35
—	Článok 3 bod 37
—	Článok 3 bod 39
—	Článok 3 body 42 až 53
—	Článok 3 body 55 až 58
—	Článok 5 ods. 2 a 3
—	Článok 6 ods. 1 tretí pododsek a ods. 2 a 3
—	Článok 7 ods. 2, 3 a 4
Článok 4 ods. 1	—
Článok 4 ods. 2	Článok 7 ods. 1
Článok 4 ods. 3 prvý pododsek	Článok 6 ods. 4
Článok 4 ods. 3 druhý pododsek	Článok 6 ods. 5, prvý pododsek
Článok 4 ods. 4	Článok 6 ods. 1, prvý a druhý pododsek
—	Článok 6 ods. 5, druhý pododsek a ods. 6 až 10
—	Článok 8
—	Článok 9
—	Článok 10
—	Článok 11
—	Článok 12
Článok 5 ods. 1	Článok 13 ods. 1 a 2 prvý pododsek
Článok 5 ods. 2 prvý pododsek	Článok 13 ods. 2 druhý pododsek

Smernica 2007/46/ES	Toto nariadenie
Článok 5 ods. 2 druhý pododsek	Článok 13 ods. 3
Článok 5 ods. 3	Článok 13 ods. 4, prvá veta
—	Článok 13 ods. 4, druhá veta a ods. 5 až 10
—	Článok 14
—	Článok 15
—	Článok 16
—	Článok 17
—	Článok 18
—	Článok 19
—	Článok 20
—	Článok 21
Článok 6 ods. 1	Článok 22 ods. 1
—	Článok 22 ods. 2 a 4
Článok 6 ods. 2	Článok 25 ods. 1
Článok 6 ods. 3	—
Článok 6 ods. 4	Článok 25 ods. 2
Článok 6 ods. 5	Článok 22 ods. 5 a 6 a článok 25 ods. 3
Článok 6 ods. 6 a článok 7 ods. 1	Článok 23
Článok 6 ods. 7 a článok 7 ods. 3	Článok 25 ods. 4
Článok 6 ods. 8 a článok 7 ods. 4	Článok 30 ods. 4
Článok 7 ods. 2	Článok 24
Článok 8 ods. 1 a 2	Článok 26 ods. 1 a 3
—	Článok 26 ods. 2 a 4
Článok 8 ods. 3	Článok 26 ods. 5
Článok 8 ods. 4	Článok 28 ods. 2
Článok 8 ods. 5 až 8	Článok 27 ods. 1 a ods. 2
—	Článok 27 ods. 3
Článok 9 ods. 1	Článok 5 ods. 1
Článok 9 ods. 2	Článok 22 ods. 3
—	Článok 28 ods. 1 a 3
Článok 9 ods. 3	Článok 28 ods. 4
Článok 9 ods. 4	Článok 28 ods. 5
Článok 9 ods. 5	—
Článok 9 ods. 6 a 7	Článok 28 ods. 6 a 7
Článok 10 ods. 1 a 2	Článok 29 ods. 1
Článok 10 ods. 3	Článok 29 ods. 2
Článok 10 ods. 4	Článok 29 ods. 3
Článok 11	Článok 30 ods. 1, 2 a 5 až 8
Článok 12 ods. 1	Článok 31 ods. 1
—	Článok 31 ods. 2
Článok 12 ods. 2 prvý pododsek	Článok 31 ods. 3
Článok 12 ods. 2 druhý pododsek	Článok 31 ods. 4
—	Článok 31 ods. 5 6 a 8

Smernica 2007/46/ES	Toto nariadenie
Článok 12 ods. 3	Článok 31 ods. 7
—	Článok 32
Článok 13 ods. 1	Článok 33 ods. 1
Článok 13 ods. 2	Článok 33 ods. 2
Článok 13 ods. 3	Článok 33 ods. 3 a 4
—	Článok 33 ods. 5
Článok 14 ods. 1 a článok 15 ods. 1	Článok 34 ods. 1
Článok 14 ods. 2 a článok 15 ods. 2	Článok 34 ods. 2
Článok 14 ods. 3 a článok 15 ods. 3	Článok 34 ods. 3
Článok 14 ods. 4	Článok 34 ods. 4
Článok 16 ods. 1 a 2	Článok 27 ods. 1
Článok 16 ods. 3	Článok 27 ods. 2
Článok 17 ods. 1 až 4	Článok 35 ods. 2 až 5
Článok 18 ods. 1 a 3	Článok 36 ods. 1 a 4
—	Článok 36 ods. 2
Článok 18 ods. 2	Článok 36 ods. 5
—	Článok 36 ods. 6 a 7
Článok 18 ods. 4	Článok 36 ods. 8 a 9
Článok 18 ods. 5 a 6	Článok 36 ods. 4
Článok 18 ods. 7	Článok 37 ods. 2
Článok 18 ods. 8	Článok 36 ods. 3
—	Článok 37 ods. 1 a ods. 3 až 9
—	Článok 38 ods. 1
Článok 19 ods. 1 a 2	Článok 38 ods. 2
Článok 19 ods. 3	Článok 38 ods. 3
Článok 20 ods. 1	Článok 39 ods. 1
Článok 20 ods. 2, úvodná časť	Článok 39 ods. 4
Článok 20 ods. 2 písm. a), b) a c)	Článok 39 ods. 2
Článok 20 ods. 3	Článok 39 ods. 5
Článok 20 ods. 4 prvý pododsek	Článok 39 ods. 3
Článok 20 ods. 4 druhý pododsek	Článok 39 ods. 6
Článok 20 ods. 4 tretí pododsek	Článok 39 ods. 7
Článok 20 ods. 5	—
Článok 21	Článok 40
Článok 22	Článok 41
Článok 23 ods. 1	Článok 42 ods. 1
Článok 23 ods. 2 a 3	Článok 42 ods. 2
Článok 23 ods. 4	Článok 42 ods. 3
Článok 23 ods. 5	Článok 42 ods. 4
—	Článok 42 ods. 5
Článok 23 ods. 6 prvý pododsek	Článok 43 ods. 1 a 2
Článok 23 ods. 6 druhý pododsek	Článok 43 ods. 3
Článok 23 ods. 6 tretí pododsek	Článok 43 ods. 4

Smernica 2007/46/ES	Toto nariadenie
Článok 23 ods. 7	Článok 43 ods. 5
—	Článok 44
Článok 24	Články 45 a 46
Článok 25	Článok 47
Článok 26 ods. 1	Článok 48 ods. 1
Článok 26 ods. 2	—
Článok 26 ods. 3	Článok 48 ods. 2
Článok 27	Článok 49
Článok 28	Článok 50
—	Článok 51
Článok 29 ods. 1 prvý pododsek	Článok 52 ods. 1 a 3
—	Článok 52 ods. 2
—	Článok 52 ods. 4
Článok 29 ods. 1 druhý pododsek	Článok 53 ods. 1 a 2
—	Článok 53 ods. 3 a 4
Článok 29 ods. 2	Článok 53 ods. 5 prvý pododsek
—	Článok 53 ods. 5 druhý pododsek a ods. 6 a 8
Článok 29 ods. 3	Článok 53 ods. 7
Článok 29 ods. 4	—
Článok 30 ods. 1	Článok 53 ods. 1
Článok 30 ods. 2 prvý pododsek	Článok 53 ods. 2
Článok 30 ods. 2 druhý pododsek	—
Článok 30 ods. 3	Článok 54 ods. 1
Článok 30 ods. 4	Článok 54 ods. 2, 3 a 4 prvý pododsek
Článok 30 ods. 5	Článok 54 ods. 4 druhý pododsek
Článok 30 ods. 6	Článok 54 ods. 5
Článok 31 ods. 1 až 4	Článok 55
Článok 31 ods. 5 prvý pododsek	Článok 56 ods. 1
Článok 31 ods. 5 druhý a tretí pododsek	Článok 56 ods. 2
Článok 31 ods. 6 a 7	—
Článok 31 ods. 8	Článok 56 ods. 3
Článok 31 ods. 9	Článok 56 ods. 4
—	Článok 56 ods. 5
Článok 31 ods. 10	Článok 56 ods. 6
Článok 31 ods. 11	—
Článok 31 ods. 12 prvý pododsek	Článok 56 ods. 7
Článok 31 ods. 12 druhý pododsek	—
Článok 31 ods. 13	—
Článok 32	Článok 53
Článok 33	—
Článok 34 ods. 1	Článok 57 ods. 1
Článok 34 ods. 2	Článok 57 ods. 2
Článok 34 ods. 3 a 4	—

Smernica 2007/46/ES	Toto nariadenie
Článok 35	Článok 58
Článok 36	—
Článok 37	Článok 59
Článok 38	Článok 60
—	Článok 62
—	Článok 64
—	Článok 65
—	Článok 66
—	Článok 67
Článok 39	Článok 82
Článok 40	Článok 83
Článok 41 ods. 1 a 3	Článok 68 ods. 1
Článok 41 ods. 2	Článok 80 ods. 1
Článok 41 ods. 4	Článok 70
Článok 41 ods. 5	Článok 68 ods. 2
—	Článok 69 ods. 3 a 4
Článok 41 ods. 6	Článok 72 ods. 1
Článok 41 ods. 7	Článok 72 ods. 2 a 3
Článok 41 ods. 8	Článok 68 ods. 5
—	Článok 69
—	Článok 71
Článok 42	Článok 73
Článok 43 ods. 1 a 3	Článok 74 ods. 1
Článok 43 ods. 2	Článok 74 ods. 2
Článok 43 ods. 4	Článok 75
Článok 43 ods. 5	Článok 74 ods. 3
—	Článok 76
—	Článok 77
—	Článok 78
—	Článok 79
—	Článok 80 ods. 2 a 3
—	Článok 81
Článok 44	Článok 89
Článok 45	Článok 91
Článok 46	Článok 84
—	Článok 85
Článok 47	Článok 90
Článok 48	—
Článok 49	Článok 88
—	Článok 86
—	Článok 87
Článok 50	Článok 91
Článok 51	—

Smernica 2007/46/ES	Toto nariadenie
Prílohy I a III	Článok 24 ods. 4
Príloha II, časť A, body 1 až 1.3.4	Článok 4
Príloha II, časť A, body 2 až 6.2, časť B, časť C, Dodatky 1 a 2	Príloha I
Príloha IV	Príloha II, časti I a II
Príloha V, dodatky 1 a 2	Príloha III
Príloha V, dodatok 3	Článok 30 ods. 3
Prílohy VI, VII a VIII	Článok 28 ods. 3
Príloha IX	Článok 36 ods. 3
Príloha X	Príloha IV
Príloha XI	Príloha IV, časť III
Príloha XII	Príloha V
Príloha XIII	Príloha VI
Príloha XIV	—
Príloha XV	Príloha VII
Príloha XVI	Príloha VIII
Príloha XVII	Príloha IX
—	Príloha X
Príloha XIX	—
Príloha XX	—
Príloha XXI	Príloha XI